

# Dell™ Photo All-In-One Printer 966

## Gebruikershandleiding

U bestelt als volgt inkt of supplies van Dell:

1. Dubbelklik op het pictogram op het bureaublad.



2. Bezoek de website van Dell of bestel Dell printersupplies per telefoon.

[www.dell.com/supplies](http://www.dell.com/supplies)

Zorg dat u de servicecode van de Dell printer bij de hand hebt voor optimale service.

[Meer informatie](#)

[Over de printer](#)

[Informatie over de menu's van het bedieningspaneel](#)

[Papier en originelen in de printer plaatsen](#)

[Afdrukken](#)

[Afdrukken vanaf een geheugenkaart of USB-sleutel](#)

[Kopiëren](#)

[Scannen](#)

[Faxen](#)

[Informatie over de software](#)

[Dell 966 Internal Wireless/Ethernet Adapter installeren](#)

[Onderhoud](#)

[Problemen oplossen](#)

[Specificaties](#)

[Bijlage](#)

[Kennisgeving over licenties](#)

---

## Opmerkingen, kennisgevingen en waarschuwingen

 **OPMERKING:** met **OPMERKING** wordt belangrijke informatie aangegeven waarmee u beter gebruik kunt maken van uw printer.

 **KENNISGEVING:** met een **KENNISGEVING** wordt aangegeven hoe u vermijdt dat de hardware beschadigd wordt of dat er gegevens verloren gaan.

 **LET OP:** met **LET OP** wordt aangegeven dat handelingen schade aan eigendommen, persoonlijk letsel of de dood tot gevolg kunnen hebben.

Informatie in dit document kan worden gewijzigd zonder voorafgaande kennisgeving.

© 2007 Dell Inc. Alle rechten voorbehouden.

Reproductie op welke manier dan ook zonder de schriftelijke toestemming van Dell Inc. is uitdrukkelijk verboden.

Handelsmerken die worden gebruikt in deze tekst: *Dell* en het logo van *DELL*, *Dell Picture Studio* en *Dell Ink Management System* zijn handelsmerken van Dell Inc.; *Microsoft* en *Windows* zijn gedeponeerde handelsmerken van Microsoft Corporation in de Verenigde Staten en/of andere landen. *Windows Server* en *Windows NT* zijn gedeponeerde handelsmerken van Microsoft Corporation. *Windows Vista* is een handelsmerk of gedeponeerd handelsmerk van Microsoft Corporation in de Verenigde Staten en/of andere landen. *Bluetooth* is een gedeponeerd handelsmerk van Bluetooth SIG, Inc. en wordt onder licentie gebruikt door Dell Inc. *EMC* is een gedeponeerd handelsmerk van EMC Corporation.

Andere handelsmerken en handelsnamen worden in dit document gebruikt om te verwijzen naar de entiteiten die aanspraak maken op de merken en namen, of naar de producten. Dell Inc. doet geen aanspraak op eigendomsrechten van de handelsmerken en handelsnamen van anderen.

### BEPERKTE RECHTEN AMERIKAANSE OVERHEID



Op deze software en documentatie zijn BEPERKTE RECHTEN van toepassing. Op gebruik, vermenigvuldiging of verspreiding door de overheid

van de Verenigde Staten, zijn beperkingen van toepassing die worden beschreven in subartikel (c)(1)(ii) van het artikel The Rights in Technical Data and Computer software onder DFARS 252.227-7013 en in de relevante FAR-bepalingen: Dell Inc., One Dell Way, Round Rock, Texas, 78682, USA.

**Model 966**

**Juli 2007 SRV FT715 Rev. A01**

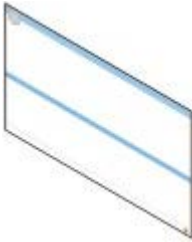
## Meer informatie

Gewenste informatie	Locatie
<ul style="list-style-type: none"><li>• Stuurprogramma's voor mijn printer</li><li>• Mijn <i>Gebruikershandleiding</i></li></ul>	<p>De cd <i>Stuurprogramma's en hulpprogramma's</i></p>  <p>Als u tegelijkertijd een Dell computer en printer hebt aangeschaft, zijn de documentatie en printerstuurprogramma's al geïnstalleerd op de computer. U kunt met de cd de stuurprogramma's verwijderen en opnieuw installeren of de documentatie weergeven. De cd bevat wellicht Leesmij-bestanden met de laatste informatie over technische wijzigingen voor de printer of geavanceerd technisch referentiemateriaal voor ervaren gebruikers of technici.</p>
Printer instellen	<p>Handleiding <i>Printer instellen</i></p> 
<ul style="list-style-type: none"><li>• Veiligheidsvoorschriften</li><li>• De printer instellen en gebruiken</li><li>• Garantie-informatie</li></ul>	<p>Handleiding voor <i>eigenaren</i></p> 
Express Service Code en servicecode.	<p>Express Service Code en servicecode.</p>  <p>Dit label bevindt zich op de printer (zie hieronder).</p>

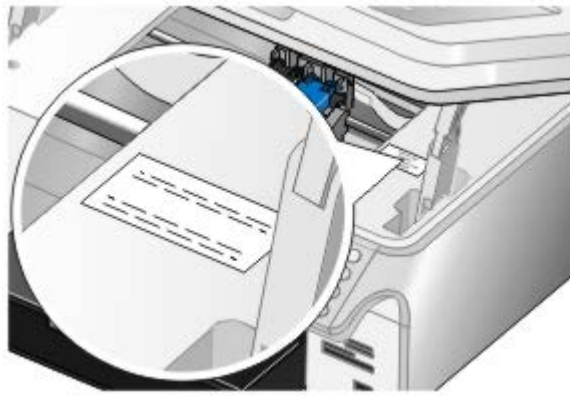

<ul style="list-style-type: none"> <li>• Nieuwste stuurprogramma's voor mijn printer</li> <li>• Antwoorden op vragen voor technische service en ondersteuning</li> <li>• Documentatie voor mijn printer</li> </ul>	<p>Ondersteuningswebsite van Dell: <a href="http://support.dell.com">support.dell.com</a></p> <p>De ondersteuningswebsite van Dell bevat verschillende online hulpmiddelen zoals:</p> <ul style="list-style-type: none"> <li>• Oplossingen: hints en tips voor het oplossen van problemen, artikelen van technici en online cursussen</li> <li>• Upgrades: informatie over het bijwerken van onderdelen, bijvoorbeeld het geheugen</li> <li>• Klantenservice: contactgegevens en informatie over orderstatus, garantie en reparatie</li> <li>• Downloads: stuurprogramma's</li> <li>• Referentie: documentatie bij de printer en productspecificaties</li> </ul>
<ul style="list-style-type: none"> <li>• <i>Windows</i>® XP gebruiken</li> <li>• Documentatie voor mijn printer</li> </ul>	<p>Help en ondersteuning van Windows XP</p> <ol style="list-style-type: none"> <li>1. Klik op <b>Start</b>® <b>Help en ondersteuning</b>.</li> <li>2. Typ een of meer woorden waarmee uw probleem het beste wordt beschreven en klik op het <b>pijlpictogram</b>.</li> <li>3. Klik op het onderwerp dat uw probleem het beste beschrijft.</li> <li>4. Volg de aanwijzingen op het scherm.</li> </ol>
<ul style="list-style-type: none"> <li>• <i>Windows Vista</i>™ gebruiken</li> <li>• Documentatie voor mijn printer</li> </ul>	<p>Help en ondersteuning van Windows Vista</p> <ol style="list-style-type: none"> <li>1. Klik op ® <b>Help en ondersteuning</b>.</li> <li>2. Typ een of meer woorden waarmee uw probleem het beste wordt beschreven en klik op het <b>pijlpictogram</b>.</li> <li>3. Klik op het onderwerp dat uw probleem het beste beschrijft.</li> <li>4. Volg de aanwijzingen op het scherm.</li> </ol>

# Faxen

- [Externe apparaten aansluiten op de printer](#)
- [Faxen verzenden](#)
- [Faxen ontvangen](#)
- [Faxconfiguratie wijzigen](#)
- [Snelkeuze gebruiken](#)
- [Faxen blokkeren](#)
- [Faxactiviteitenrapport maken](#)

U kunt faxen verzenden en ontvangen met de printer zonder de printer aan te sluiten op een computer.

Tevens bevat de cd *Stuurprogramma's en hulpprogramma's* het programma Dell Fax Solutions Software, dat u hebt geïnstalleerd toen u het printerstuurprogramma installeerde. U kunt deze faxsoftware gebruiken om faxen te verzenden en ontvangen.

Apparatuur	Voordelen	Meer informatie
<ul style="list-style-type: none"><li>• Printer</li><li>• Telefoonsnoer (meegeleverd)</li></ul>	Kopieën maken en faxen verzenden en ontvangen zonder de computer.	<a href="#">Rechtstreeks aansluiten op een wandaansluiting voor telefoons</a>
<ul style="list-style-type: none"><li>• Printer</li><li>• Telefoon (apart verkrijgbaar)</li><li>• Twee telefoonsnoeren (één meegeleverd)</li></ul>	<ul style="list-style-type: none"><li>• De faxlijn gebruiken als een normale telefoonlijn.</li><li>• De printer vlak bij de telefoon installeren.</li><li>• Kopieën maken en faxen verzenden en ontvangen zonder de computer.</li></ul>	<a href="#">Aansluiten op een telefoon</a>
<ul style="list-style-type: none"><li>• Printer</li><li>• Telefoon (apart verkrijgbaar)</li><li>• Antwoordapparaat (apart verkrijgbaar)</li><li>• Drie telefoonsnoeren (één meegeleverd)</li></ul>	Binnenkomende gesproken berichten en faxen ontvangen.	<a href="#">Aansluiten op een antwoordapparaat</a>
<ul style="list-style-type: none"><li>• Printer</li><li>• Telefoon (apart verkrijgbaar)</li><li>• Computermodem (apart verkrijgbaar)</li><li>• Drie telefoonsnoeren (één meegeleverd)</li><li>• USB-kabel (apart verkrijgbaar)</li></ul>	Meer aansluitingen voor telefoonverbindingen.	<a href="#">Aansluiten op een computermodem</a>

---

## Externe apparaten aansluiten op de printer

### Rechtstreeks aansluiten op een wandaansluiting voor telefoons

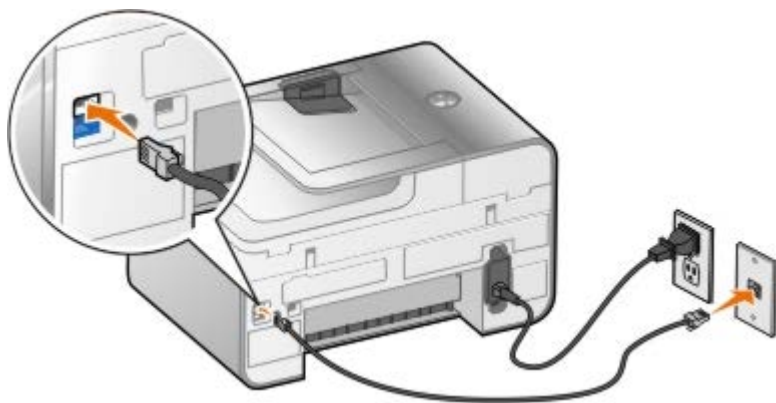

1. Sluit het ene uiteinde van het telefoonsnoer aan op de FAX-poort (FAX: bovenste aansluiting).
2. Sluit het andere uiteinde aan op een werkende wandaansluiting voor telefoons.

## Aansluiten op een telefoon

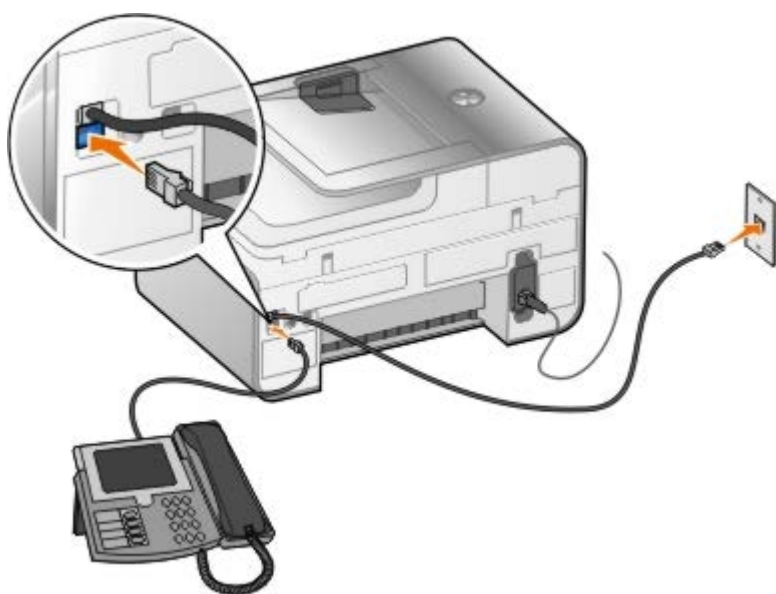

1. Sluit een telefoonsnoer aan op de FAX-poort (FAX: bovenste aansluiting) van de printer en een werkende wandaansluiting voor telefoons.
2. Verwijder de blauwe afdekplug uit de PHONE-poort (PHONE: onderste aansluiting).
3. Sluit een telefoonsnoer aan op de telefoon en de PHONE-poort (PHONE: onderste aansluiting).

**OPMERKING:** Als voor telefonie een seriële lijn wordt gebruikt in uw land (bijvoorbeeld in Duitsland, Zweden, Denemarken, Oostenrijk, België, Italië, Frankrijk en Zwitserland), moet u de blauwe afdekplug uit de PHONE-poort (PHONE: onderste aansluiting) vervangen door de bijgeleverde, gele terminator voor de fax. In deze landen is het niet mogelijk om deze poort te gebruiken voor extra apparaten.

## Wat moet ik doen als ik een DSL-breedbandverbinding (Digital Subscriber Line) gebruik?

Met een DSL-breedbandverbinding, zoals ADSL, worden digitale gegevens naar een computer verzonden via een telefoonlijn. De printer is ontworpen voor gebruik met analoge gegevens. Als u faxt via een telefoonlijn die is aangesloten op een DSL-modem, moet u een DSL-filter installeren om te voorkomen dat er storing wordt veroorzaakt met het signaal van de analoge faxmodem.

**OPMERKING:** ISDN-modems (Integrated Service Digital Network) en kabelmodems zijn geen faxmodems en worden niet ondersteund voor faxen.

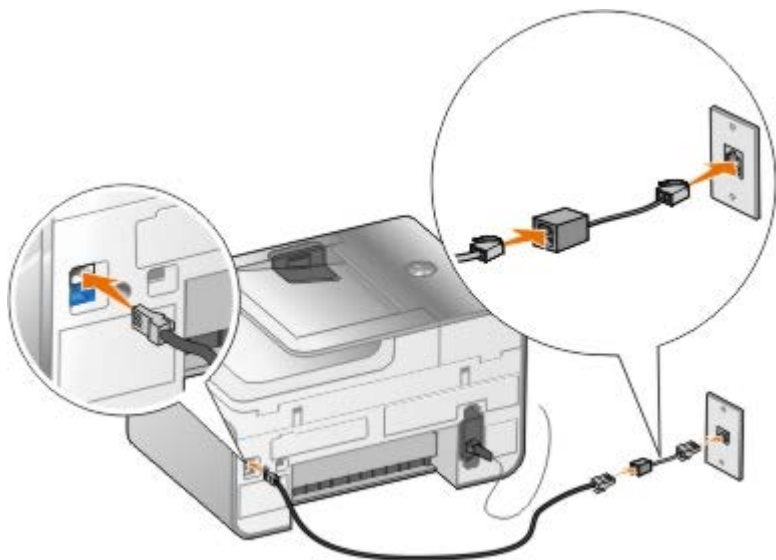

1. Sluit het DSL-filter aan op een werkende telefoonlijn.
2. Sluit de printer rechtstreeks aan op de aansluiting op het DSL-filter.

**OPMERKING:** Installeer geen splitters tussen het DSL-filter en de printer. Neem contact op met uw DSL-serviceprovider voor meer informatie.

## Aansluiten op een antwoordapparaat

1. Sluit een telefoonsnoer aan op de FAX-poort (FAX: bovenste aansluiting) van de printer en een werkende wandaansluiting voor telefoons.
2. Verwijder de blauwe afdekplug uit de PHONE-poort (PHONE: onderste aansluiting).
3. Sluit een telefoonsnoer aan op het antwoordapparaat en een telefoon.
4. Sluit een telefoonsnoer aan op het antwoordapparaat en de PHONE-poort (PHONE: onderste aansluiting).

**OPMERKING:** Als voor telefonie een seriële lijn wordt gebruikt in uw land (bijvoorbeeld Duitsland, Zweden, Denemarken, Oostenrijk, België, Italië, Frankrijk en Zwitserland), moet u de blauwe afdekplug uit de PHONE-poort (PHONE: onderste aansluiting) vervangen door de bijgeleverde gele terminator voor uw fax. In deze landen is het niet mogelijk om deze poort te gebruiken voor extra apparaten.

## Aansluiten op een computermodemem

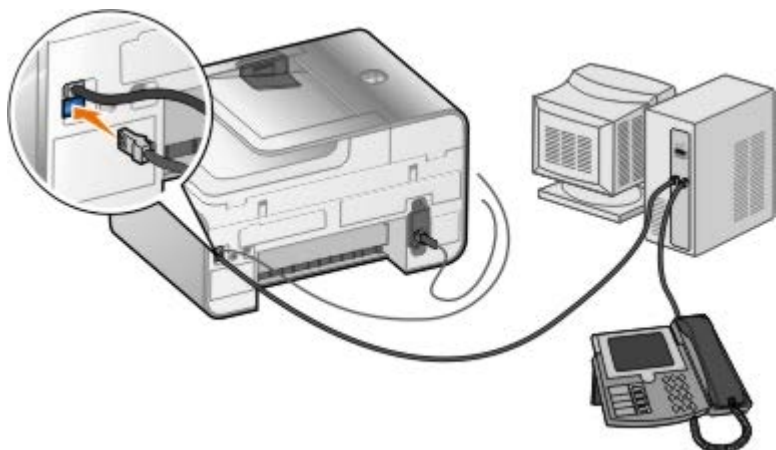



1. Sluit een telefoonsnoer aan op de FAX-poort (FAX: bovenste aansluiting) van de printer en een werkende wandaansluiting voor telefoons.



























2. Verwijder de blauwe afdekplug uit de PHONE-poort (2: onderste aansluiting).
3. Sluit een telefoonsnoer aan op de computermodem en de PHONE-poort (2: onderste aansluiting).
4. Sluit een telefoonsnoer aan op de computermodem en een telefoon.

 **OPMERKING:** Als voor telefonie een seriële lijn wordt gebruikt in uw land (bijvoorbeeld Duitsland, Zweden, Denemarken, Oostenrijk, België, Italië, Frankrijk en Zwitserland), moet u de blauwe afdekplug uit de PHONE-poort (2: onderste aansluiting) vervangen door de bijgeleverde gele terminator voor uw fax. In deze landen is het niet mogelijk om deze poort te gebruiken voor extra apparaten.

## Faxen verzenden

### Faxnummers opgeven

1. Blader in het hoofdmenu met de **pijl** omhoog of omlaag   naar **Faxen**.
2. Voer een faxnummer in.

Handeling	Methode
Verzenden naar een faxnummer	Voer een nummer in met het toetsenblok. U kunt maximaal 64 cijfers gebruiken in een faxnummer.
Een fax verzenden naar een item in het telefoonboek	<ul style="list-style-type: none"> <li>• Voer het nummer in dat overeenkomt met het snelkeuzenummer van de contactpersoon.</li> <li>• Met het menu <b>Telefoonboek</b>.               <ol style="list-style-type: none"> <li>a. Blader met de <b>pijl</b> omhoog of omlaag   naar <b>Faxen</b> en druk op de knop <b>Selecteren</b> .</li> <li>b. Blader met de <b>pijl</b> omhoog of omlaag   naar <b>Telefoonboek</b> en druk op de knop <b>Selecteren</b> .</li> <li>c. Blader met de <b>pijl</b> omhoog of omlaag   naar <b>Naam zoeken</b>, <b>Telefoonnummer zoeken</b> of <b>Groep zoeken</b> en druk op de knop <b>Selecteren</b> .</li> <li>d. Blader met de <b>pijl</b> omhoog of omlaag   naar de naam of het nummer waarnaar u de fax wilt verzenden.</li> </ol> </li> </ul>
Fax naar een toestelnummer verzenden	Druk op het sterretje (*) en het hekje(#). Geef vervolgens het toestelnummer op met het toetsenblok.
Fax naar een buitenlijn verzenden	<p>Stel als volgt een kiesvoorvoegsel in:</p> <ol style="list-style-type: none"> <li>a. Blader in het hoofdmenu met de <b>pijl</b> omhoog of omlaag   naar <b>Faxen</b> en druk op de knop <b>Selecteren</b> .</li> <li>b. Blader met de <b>pijl</b> omhoog of omlaag   naar Faxinstellingen en druk op de knop <b>Selecteren</b> .</li> <li>c. Blader met de <b>pijl</b> omhoog of omlaag   naar Bellen en verzenden en druk op de knop <b>Selecteren</b> .</li> <li>d. Blader met de <b>pijl</b> omhoog of omlaag   naar Kiesvoorvoegsel. Blader met de <b>pijl</b> naar links of rechts   naar <b>Maken</b>.</li> <li>e. Druk op de knop <b>Selecteren</b> .</li> </ol> <p><b>OPMERKING:</b> Als u het kiesvoorvoegsel wilt wijzigen, bladert u naar <b>Aanpassen</b>.</p> <ol style="list-style-type: none"> <li>f. Gebruik het toetsenblok voor het invoeren van het kiesvoorvoegsel. U kunt maximaal 8 cijfers invoeren voor het kiesvoorvoegsel.</li> <li>g. Druk op de knop <b>Selecteren</b> .</li> </ol>





Een faxnummer kiezen tijdens het telefoneren (Hoorn op haak)

Kies een extra 0 voor een tweecijferig toestelnummer of 0 0 voor een toestelnummer van één cijfer. U voert bijvoorbeeld 120 in als u toestelnummer 12 wilt kiezen. Als het toestelnummer 2 is, voert u 200 in.

## Faxen verzenden met het bedieningspaneel

1. Controleer of de printer is ingeschakeld en is aangesloten op een actieve telefoonlijn.
2. Plaats het papier in de printer. Zie voor meer informatie [Papier in de printer plaatsen](#).
3. Plaats het originele document in de printer.



4. Blader met de **pijl** omhoog of omlaag   naar **Faxen**.
5. Geef een faxnummer of snelkeuzenummer op met het toetsenblok. Zie voor meer informatie [Faxnummers opgeven](#).
6. Druk op de knop **Starten** .

## Faxen verzenden met het Dell Takencentrum

1. Zet de printer en de computer aan en controleer of ze op elkaar zijn aangesloten. Controleer of de computermodem is aangesloten op een actieve, analoge telefoonlijn. Als u een DSL-breedbanddienst, zoals ADSL, gebruikt op dezelfde telefoonlijn die u gebruikt voor de fax, moet op de lijn een DSL-filter zijn geïnstalleerd. Neem contact op met uw internetaanbieder voor meer informatie.
2. Plaats het originele document op de glasplaat.



3. Klik op **Start® Programma's** of **Alle programma's® Dell printers® Dell Photo AIO Printer 966**.

Voor *Windows Vista*:

- a. Klik op  **Programma's**.

b. Klik op **Dell printers**.

c. Klik op **Dell Photo AIO Printer 966**.

4. Selecteer **Dell Takencentrum**.

Het **Dell Takencentrum** wordt geopend.

5. In het Dell Takencentrum kunt u de volgende bewerkingen uitvoeren:

- In het gedeelte **Scannen** of **Faxen** kunt u een fax van een of meer pagina's verzenden. Pas eerst de faxtaak aan door de vragen op het scherm te beantwoorden.

Als u een fax van een pagina wilt verzenden, klikt u op **Nu faxen**.

Als u een fax van meerdere pagina's wilt verzenden, klikt u op **Geavanceerd**, schakelt u het selectievakje **Meerdere items scannen vóór uitvoeren** in en klikt u op **OK**.

- Klik in het gedeelte **Speciale functies** op **Afbeelding faxen** en volg de aanwijzingen op het scherm.

 **OPMERKING:** In een van de vragen moet u aangeven of de fax uit meerdere pagina's bestaat. Als de fax uit meerdere pagina's bestaat, schakelt u **Ja, vragen bij elke pagina** in.

## Elektronische documenten faxen

1. Open het gewenste bestand en klik op **Bestand** ® **Afdrukken**.

Het dialoogvenster **Afdrukken** wordt geopend.

2. Selecteer de **Dell fax** in de printerlijst.





3. Klik op **OK** en volg de aanwijzingen op het scherm.



## Groepsfax verzenden

Met een groepsfax kunt u een fax naar meerdere ontvangers tegelijk verzenden. U kunt maximaal 30 verschillende nummers invoeren.

1. Controleer of de printer is ingeschakeld en is aangesloten op een actieve telefoonlijn.
2. Plaats het originele document in de printer.



3. Blader in het hoofdmenu met de **pijl** omhoog of omlaag   naar **Faxen** en druk op de knop **Selecteren** .
4. Geef het faxnummer op met het toetsenblok. Zie voor meer informatie [Faxnummers opgeven](#).
5. Druk op de **pijl** omlaag  om naar het volgende faxnummerveld te gaan.
6. Geef het volgende faxnummer op met het toetsenblok.
7. Herhaal deze procedure tot alle telefoonnummers zijn ingevoerd waarnaar u de fax wilt verzenden.

 **OPMERKING:** U kunt ook de opties **Telefoonboek** en **Gesch. opnw kzn** gebruiken om telefoonnummers te selecteren. Elk nummer dat u selecteert of invoert, wordt toegevoegd aan de faxlijst tot u op de knop **Starten**  drukt.

8. Druk op de knop **Starten** .







Nadat u de verzending hebt gestart, wordt het eerste nummer gebeld, verbinding gemaakt, de fax verzonden, de verbinding verbroken en wordt het volgende nummer in de lijst gebeld. Deze procedure gaat door totdat de lijst is afgewerkt. Als de printer geen verbinding kan maken met een faxnummer, gaat de printer verder met het volgende nummer in de lijst. Het nummer waarmee geen verbinding werd gekregen, wordt naar het einde van de lijst verplaatst. De printer probeert opnieuw verbinding te maken met dit nummer nadat de andere nummers zijn afgewerkt.

 **OPMERKING:** faxnummers waarmee de printer geen verbinding kon maken, worden opnieuw gekozen op basis van de instellingen voor opnieuw kiezen in het menu **Bellen en verzenden**.

## Handmatig een faxnummer kiezen tijdens het telefoneren (Kiezen met hoorn op haak)

1. Controleer of de printer is ingeschakeld en is aangesloten op een actieve telefoonlijn.
2. Plaats het originele document in de printer.













3. Blader in het hoofdmenu met de **pijl** omhoog of omlaag   naar **Faxen** en druk op de knop **Selecteren** .
4. Blader met de **pijl** omhoog of omlaag   naar **Kzn hrn op haak**.
5. Druk op de knop **Selecteren**  zodat de hoorn wordt opgenomen via de printer.
6. Geef het nummer op waarnaar u een fax wilt verzenden. Zie voor meer informatie [Faxnummers opgeven](#).
7. Druk op de knop **Starten**  wanneer u een fax wilt verzenden.

## Uitgestelde fax verzenden

1. Controleer of de printer is ingeschakeld en is aangesloten op een actieve telefoonlijn.
2. Plaats het originele document in de printer.











3. Blader in het hoofdmenu met de **pijl** omhoog of omlaag   naar **Faxen** en geef een faxnummer op. Zie voor meer informatie [Faxnummers opgeven](#).
4. Druk op de knop **Selecteren** .
5. Blader met de **pijl** omhoog of omlaag   naar **Verz. fax uitstellen** en druk op de knop **Selecteren** .
6. Gebruik het toetsenblok om het uur op te geven en druk vervolgens op de **pijl** naar rechts .
7. Gebruik het toetsenblok om de minuten op te geven en druk vervolgens op de **pijl** naar rechts .
8. Gebruik het toetsenblok om **AM** (1), **PM** (2) of **24uur** (3) te selecteren.
9. Druk op de knop **Selecteren** .
10. Druk op de knop **Starten** .

Op het ingestelde tijdstip wordt het faxnummer gekozen en wordt de fax verzonden naar het ingestelde faxnummer. Als het verzenden van de fax niet goed is verlopen, wordt het faxnummer opnieuw gekozen op basis van de instellingen voor opnieuw kiezen.

## Voorblad voor fax maken

### Bedieningspaneel gebruiken

1. Blader in het hoofdmenu met de **pijl** omhoog of omlaag   naar **Faxen** en druk op de knop **Selecteren** .
2. Blader met de **pijl** omhoog of omlaag   naar **Faxinst. bewerken** en druk op de knop **Selecteren**.
3. Blader van het menu-item Voorblad met de **pijl** naar links of rechts   naar **Ja** en druk op de knop **Menu** .
4. U kunt met het toetsenblok informatie toevoegen aan het venster Voorblad of informatie wijzigen.

 **OPMERKING:** U kunt ook het hulpprogramma **Printerconfiguratie** gebruiken voor het invoeren of wijzigen van informatie in het venster Voorblad. Zie voor meer informatie [Computer gebruiken](#).

### Computer gebruiken

1. Open Dell Faxoplossingen en kies **Instellingen selecteren**.
2. Klik op de tab **Faxen verzenden**.
3. Klik op **Gebruikersgegevens** in het gedeelte Voorblad.
4. Geef de informatie voor de verzender op.

 **OPMERKING:** mogelijk hebt u deze informatie al opgegeven toe u Dell Faxoplossingen voor het eerst hebt geopend.

5. Klik op **OK**.
6. Klik op **Voorblad configureren** in het gedeelte Voorblad.
7. Klik op **Volgende** of **Voorbeeld** om een sjabloon voor het voorblad te selecteren.
8. Voeg zo nodig een bedrijfslogo toe.
  - a. Klik op **Wijzigen**.
  - b. Klik op **Bladeren**.













- c. Blader naar een afbeelding met uw bedrijfslogo en klik op **Openen**.
  - d. Pas zo nodig het logo aan.
  - e. Klik op **OK**.
9. Klik op **OK**.

## Kleurenfax verzenden

 **OPMERKING:** het faxapparaat van de ontvanger moet ook kleurenfaxen ondersteunen.

1. Controleer of de printer is ingeschakeld en is aangesloten op een actieve telefoonlijn.
2. Plaats het papier in de lade. Zie voor meer informatie [Papier in de printer plaatsen](#).
3. Plaats het originele document in de printer. Het faxen van kleurendocumenten gebruikt een groot deel van het geheugen van de printer. U kunt het beste faxen van maximaal twee pagina's verzenden.



4. Blader met de **pijl** omhoog of omlaag   naar **Faxen**.
5. Druk op de knop **Selecteren** .
6. Blader met de **pijl** omhoog of omlaag   naar **Faxinst. bewerken** en druk op de knop **Selecteren** .
7. Blader met de **pijl** omhoog of omlaag   naar **Kleur**. Blader vervolgens met de **pijl** naar links of rechts   naar **Kleur**.
8. Druk twee keer op de knop **Vorige**  om terug te gaan naar het hoofdmenu.
9. Voer een faxnummer in met het toetsenblok. Zie voor meer informatie [Faxnummers opgeven](#).
10. Druk op de knop **Starten** .









## Fax automatisch converteren gebruiken

Als u een document met een hoge resolutie faxt naar een faxapparaat dat afdruckt met een lagere resolutie, kan de printer automatisch de fax aanpassen die u verzendt.

 **OPMERKING:** als u **Fax autom. converteren** uitschakelt en probeert een fax te verzenden die niet compatibel is met het ontvangende faxapparaat, wordt de fax niet verzonden en wordt de fout **Faxmodus niet ondersteund** weergegeven.

**Fax autom. converteren** is standaard ingeschakeld. U schakelt als volgt **Fax automatisch converteren** in:

1. Blader in het hoofdmenu met de **pijl** omhoog of omlaag   naar **Faxen** en druk op de knop **Selecteren** .
2. Blader met de **pijl** omhoog of omlaag   naar **Faxinstellingen** en druk op de knop **Selecteren** .

3. Blader met de **pijl** omhoog of omlaag   naar **Bellen** en verzenden en druk op de knop **Selecteren** .
  4. Blader met de **pijl** omhoog of omlaag   naar **Autom. faxconversie**. Blader met de **pijl** naar links of rechts   naar **Uit**.
  5. Druk op de knop **Vorige** .
- 



## Faxen ontvangen



### Faxen automatisch ontvangen

1. Controleer of de printer is ingeschakeld en is aangesloten op een actieve telefoonlijn.
2. Zorg dat **Automatisch beantwoorden** is ingeschakeld of wordt ingeschakeld op het geplande tijdstip.
  - a. Blader in het hoofdmenu met de **pijl** omhoog of omlaag   naar **Faxen** en druk op de knop **Selecteren** .
  - b. Blader met de **pijl** omhoog of omlaag   naar **Automatisch beantwoorden**.
  - c. Blader met de **pijl** naar links of rechts   naar **Aan of Gepland** en druk op de knop **Selecteren** .
  - d. Als u **Gepland** hebt geselecteerd, wordt het scherm **Schema autom. beantw.** weergegeven. Geef met het toetsenblok op wanneer **Automatisch beantwoorden** moet worden ingeschakeld en uitgeschakeld.
  - e. Druk op de knop **Vorige** .
3. Geef het aantal belsignalen op dat moet worden bereikt voordat de binnenkomende fax wordt beantwoord door de printer.
  - a. Blader in het hoofdmenu met de **pijl** omhoog of omlaag   naar **Faxen** en druk op de knop **Selecteren** .
  - b. Blader met de **pijl** omhoog of omlaag   naar **Faxinstellingen** en druk op de knop **Selecteren** .
  - c. Blader met de **pijl** omhoog of omlaag   naar **Bellen en antwoorden** en druk op de knop **Selecteren** .
  - d. Blader met de **pijl** omhoog of omlaag   naar **Opnemen na**.
  - e. Blader met de **pijl** omhoog of omlaag   naar het aantal belsignalen dat moet worden bereikt voordat de printer de fax ontvangt.
  - f. Druk op de knop **Vorige** .

De fax wordt automatisch ontvangen als het ingestelde aantal belsignalen is bereikt.













### Faxen handmatig ontvangen

1. Controleer of de printer is ingeschakeld en is aangesloten op een actieve telefoonlijn.
2. Zorg dat **Automatisch beantwoorden** is ingeschakeld of wordt ingeschakeld op het geplande tijdstip.
  - a. Blader in het hoofdmenu met de **pijl** omhoog of omlaag   naar **Faxen** en druk op de knop **Selecteren** .

- b. Blader met de **pijl** omhoog of omlaag   naar **Automatisch beantwoorden**.
  - c. Blader met de **pijl** naar links of rechts   naar **Aan of Gepland** en druk op de knop **Selecteren** .
  - d. Als u **Gepland** hebt geselecteerd, wordt het scherm **Schema autom. beantw.** weergegeven. Geef met het toetsenblok op wanneer **Automatisch beantwoorden** moet worden ingeschakeld en uitgeschakeld.
  - e. Druk op de knop **Selecteren** .
3. Neem de hoorn van de haak wanneer de telefoon overgaat en luister of u het faxsignaal hoort.
  4. Als u dit signaal hoort, drukt u op **DELL# (3355#)** op het bedieningspaneel van de printer.

 **OPMERKING:** **DELL#** is de standaardantwoordcode. U kunt deze code echter wijzigen. Zie voor meer informatie [Code overnemen wijzigen](#).

## Code overnemen wijzigen

1. Blader in het hoofdmenu met de **pijl** omhoog of omlaag   naar **Faxen** en druk op de knop **Selecteren** .
2. Blader met de **pijl** omhoog of omlaag   naar **Faxinstelling** en druk op de knop **Selecteren** .
3. Blader met de **pijl** omhoog of omlaag   naar **Bellen en antwoorden** en druk op de knop **Selecteren** .
4. Blader met de **pijl** omhoog of omlaag   naar **Toetscode handm. overnemen** en druk op de knop **Selecteren** .
5. Gebruik het toetsenblok om een nieuwe toetscode op te geven die bestaat uit minimaal 1 en maximaal 7 cijfers.

 **OPMERKING:** geldige tekens voor de code overnemen zijn: 0 –9, hekje (#) en sterretje (\*). Alle andere tekens kunt u niet gebruiken.

6. Druk op de knop **Selecteren** .











## Fax ontvangen met Dell Faxoplossingen

1. Klik op **Start**  **Programma's** of **Alle programma's**  **Dell Faxsoftware voor de computer**  **Dell Faxsoftware voor de computer**.

Voor Windows Vista:









- a. Klik op  **Programma's**.
  - b. Klik op **Dell Faxsoftware voor de computer**.
  - c. Klik op **Dell Faxsoftware voor de computer**.
2. Selecteer bij **Faxen ontvangen** hoe u de fax wilt ontvangen. Selecteer **Automatisch** als u faxen wilt ontvangen met de software of **Handmatig** als u wilt opgeven wanneer u binnenkomende faxen wilt beantwoorden. Als u de fax handmatig wilt ontvangen, klikt u op **Nu antwoorden** wanneer iemand een fax probeert te verzenden.
  3. Schakel het selectievakje **Binnenkomende faxen afdrukken** in als u alle binnenkomende faxen wilt afdrukken bij ontvangst.

## Lange faxen afdrukken

1. Blader in het hoofdmenu met de **pijl** omhoog of omlaag naar **Faxen** en druk op de knop **Selecteren** .
2. Blader met de **pijl** omhoog of omlaag   naar **Faxinstellingen** en druk op de knop **Selecteren** .
3. Blader met de **pijl** omhoog of omlaag   naar **Fax afdrukken** en druk op de knop **Selecteren** .
4. Selecteer met de **pijl** naar links of rechts   een optie bij het menu-item **Indien te groot**.
5. Druk op de knop **Vorige** .

Als u een optionele papierlade hebt aangeschaft en geïnstalleerd, kunt u verschillende papierformaten in de laden plaatsen. Plaats bijvoorbeeld A4-papier in lade 1 en Legal-papier in lade 2. De printer gebruikt automatisch het papier dat geschikt is voor het formaat van de binnenkomende fax. Zie voor meer informatie [Informatie over lade koppelen](#).

## Fax op beide zijden van de pagina afdrukken

1. Blader in het hoofdmenu met de **pijl** omhoog of omlaag naar **Faxen** en druk op de knop **Selecteren** .
2. Blader met de **pijl** omhoog of omlaag   naar **Faxinstellingen** en druk op de knop **Selecteren** .
3. Blader met de **pijl** omhoog of omlaag   naar **Fax afdrukken** en druk op de knop **Selecteren** .
4. Ga naar het menu-item **Dubbelzijdig afdrukken** en blader met de **pijl** naar links of rechts naar **Dubbelzijdig afdrukken**.
5. Druk op de knop **Vorige** .

## Faxconfiguratie wijzigen

### Bedieningspaneel gebruiken

Als u de printer als zelfstandige fax gebruikt, kunt u de faxinstellingen wijzigen in de menu's **Faxinst. bewerken** en **Faxinstelling**. Wijzigingen die zijn aangebracht in het menu **Faxinst. bewerken** zijn tijdelijk en worden gewist wanneer de fax is verzonden of geannuleerd. Wijzigingen die worden aangebracht in het menu **Faxinstelling** zijn blijvend en worden toegepast op alle faxtaken. Zie voor meer informatie [Menu Faxinst. bewerken](#) en [Menu Faxinstellingen](#).

### Computer gebruiken

U kunt het **Printerconfiguratieprogramma** gebruiken als u de faxinstellingen van de printer wilt instellen vanaf de computer.

1. Klik op **Start® Programma's** of **Alle programma's® Dell printers® Dell Photo AIO Printer 966**.

Voor *Windows Vista*:

- a. Klik op  **Programma's**.
  - b. Klik op **Dell printers**.
  - c. Klik op **Dell Photo AIO Printer 966**.
2. Selecteer **Printerconfiguratie**.

Tabblad	Handelingen
---------	-------------



Bellen en verzenden	<ul style="list-style-type: none"> <li>• Een kiesmethode opgeven.</li> <li>• Een voorvoegsel opgeven.</li> <li>• Het belvolume instellen.</li> <li>• Uw faxnummer en naam opgeven.</li> <li>• Instellen hoe vaak een nummer opnieuw moet worden gekozen als de fax niet kan worden verzonden tijdens de eerste poging, en de wachttijd tussen die pogingen instellen.</li> <li>• Instellen of het hele document wordt gescand voor of na het kiezen van het faxnummer.</li> <li>• Een maximumverzendsnelheid en optimale afdrukkwaliteit selecteren voor uitgaande faxen.</li> <li>• De fax automatisch converteren zodat deze compatibel is met het ontvangende faxapparaat, ongeacht de verzendinginstellingen.</li> </ul>
Bellen en antwoorden	<ul style="list-style-type: none"> <li>• Opgeven hoe vaak de telefoon moet overgaan voordat het apparaat de binnenkomende fax ontvangt.</li> <li>• Een speciaal belsegnaal selecteren als u voor de telefoonlijn een abonnement op speciale belsegnalen hebt.</li> <li>• Het beltoonvolume instellen.</li> <li>• Instellen of foutcorrectie moet worden gebruikt.</li> <li>• Een patroon voor nummerweergave selecteren (1 als telefoons in uw land een detectiepatroon hebben met FSK of 2 als telefoons in uw land een detectiepatroon hebben met DTMF). Het detectiepatroon wordt bepaald aan de hand van het land of de regio die u hebt geselecteerd tijdens de eerste installatie. Als telefoons in uw land twee detectiepatronen gebruiken, neemt u contact op met de telecomaandbieder voor informatie over het detectiepatroon dat moet worden gebruikt.</li> <li>• Een handmatige antwoordcode opgeven. De standaardcode is <b>DELL# (3355#)</b>.</li> <li>• Selecteren of u binnenkomende faxen automatisch of op een opgegeven tijdstip wilt beantwoorden.</li> <li>• De tijd opgeven waarop binnenkomende faxen automatisch worden beantwoord.</li> <li>• Selecteren of u een fax wilt doorsturen of wilt afdrukken en vervolgens wilt doorsturen.</li> <li>• Een faxnummer opgeven waarnaar faxen worden doorgestuurd.</li> <li>• Geblokkeerde faxen beheren.</li> </ul>
Faxen afdrukken/rapporten	<ul style="list-style-type: none"> <li>• Automatisch faxen verkleinen die te groot zijn zodat deze op één pagina worden afgedrukt of de grote fax niet verkleinen en afdrukken op twee pagina's.</li> <li>• Instellen of een voettekst (datum, tijd en paginanummer) moet worden afgedrukt op elke pagina.</li> <li>• Selecteren uit welke lade papier wordt ingevoerd als een optionele tweede papierlade is geïnstalleerd. Selecteer de optie <b>Automatisch</b> als u wilt dat de printer papier selecteert dat overeenkomt met het formaat van de binnenkomende fax.</li> <li>• Selecteren of er op beide zijden van het papier moet worden afgedrukt als er een optionele duplexeenheid is geïnstalleerd.</li> <li>• Opgeven wanneer een activiteitenrapport voor faxen moet worden afgedrukt.</li> <li>• Opgeven wanneer een faxbevestiging moet worden afgedrukt.</li> </ul>
Snelkeuze	De snelkeuzelijst of groepskeuzelijst maken, wijzigen of uitbreiden.
Voorblad	<ul style="list-style-type: none"> <li>• Opgeven of u een voorblad wilt verzenden voor uitgaande faxen.</li> <li>• De informatie op het voorblad bewerken of bijwerken.</li> <li>• Een prioriteit instellen voor uitgaande faxen.</li> <li>• Een kort bericht toevoegen.</li> </ul>

## Snelkeuze gebruiken

U kunt een snelkiesnummer toewijzen aan maximaal 89 contactpersonen en 10 groepen met elk 30 telefoonnummers. Hiermee vergemakkelijkt u het verzenden van faxen.

## Snelkeuzelijst of groepskeuzelijst maken



### Een item toevoegen aan de snelkeuzelijst

1. Blader in het hoofdmenu met de **pijl** omhoog of omlaag   naar **Faxen** en druk op de knop **Selecteren** .
2. Blader met de **pijl** omhoog of omlaag   naar **Telefoonboek** en druk op de knop **Selecteren** .
3. Blader met de **pijl** omhoog of omlaag   naar **Item toevoegen** en druk op de knop **Selecteren** .
4. Voer een naam en faxnummer in met het toetsenblok.

 **OPMERKING:** Het laagst beschikbare snelkeuzenummer wordt automatisch toegewezen aan deze contactpersoon. U kunt het snelkeuzenummer niet wijzigen.

5. Druk op de knop **Vorige** .





## Een item toevoegen aan de groepskeuzelijst

1. Blader in het hoofdmenu met de **pijl** omhoog of omlaag   naar **Faxen** en druk op de knop **Selecteren** .
2. Blader met de **pijl** omhoog of omlaag   naar **Telefoonboek** en druk op de knop **Selecteren** .
3. Blader met de **pijl** omhoog of omlaag   naar **Groep toevoegen** en druk op de knop **Selecteren** .
4. Wijs met het toetsenblok een naam en faxnummers toe aan de groep. Druk op de **pijl** omlaag  om nog een nummer toe te voegen. U kunt ook de opties **Naam zoeken**, **Telefoonnummer zoeken** of **Gesch. opnw kzn** gebruiken om telefoonnummers te selecteren. Elk nummer dat u selecteert of invoert, wordt toegevoegd aan de groepskeuzelijst.

 **OPMERKING:** Het laagst beschikbare groepskeuzenummer wordt automatisch toegewezen aan deze contactpersoon. U kunt het snelkeuzenummer niet wijzigen.

5. Druk op de knop **Vorige** .

## Snelkeuzelijst of groepskeuzelijst gebruiken









1. Blader in het hoofdmenu met de **pijl** omhoog of omlaag   naar **Faxen** en druk op de knop **Selecteren** .
2. Gebruik het toetsenblok om het tweecijferige snelkeuzenummer in te voeren.
3. Druk op de knop **Starten** .





 **OPMERKING:** Als u bij het invoeren van nummers slechts twee cijfers invoert, wordt een item geïnterpreteerd als snelkeuze-item wanneer de twee cijfers overeenkomen met een nummer in de snelkeuzelijst. Als u een nummer invoert dat niet overeenkomt met een item in het telefoonboek, wordt het nummer geïnterpreteerd als een toestelnummer.

---

## Faxen blokkeren













### Faxblokkeringslijst maken

1. Blader in het hoofdmenu met de **pijl** omhoog of omlaag   naar **Faxen** en druk op de knop **Selecteren** .
2. Blader met de **pijl** omhoog of omlaag   naar **Faxinstelling** en druk op de knop **Selecteren** .
3. Blader met de **pijl** omhoog of omlaag   naar **Fax blokkeren** en druk op de knop **Selecteren** .

4. Blader met de **pijl** omhoog of omlaag   naar **Item toev. geblok. fax** en druk op de knop **Selecteren** .
5. Geef met het toetsenblok een naam op.
6. Geef met het toetsenblok een faxnummer op en druk op de knop **Selecteren** .













 **OPMERKING:** Het laagst beschikbare geblokkeerde faxnummer wordt automatisch toegewezen aan deze contactpersoon. U kunt het geblokkeerde faxnummer niet wijzigen.

## Fax blokkeren inschakelen

1. Blader in het hoofdmenu met de **pijl** omhoog of omlaag   naar **Faxen** en druk op de knop **Selecteren** .
2. Blader met de **pijl** omhoog of omlaag   naar **Faxinstelling** en druk op de knop **Selecteren** .
3. Blader met de **pijl** omhoog of omlaag   naar **Fax blokkeren** en druk op de knop **Selecteren** .
4. Ga naar het menu-item **Blokkeringslijst** en blader met de **pijl** naar links of rechts   naar **Aan**.
5. Druk op de knop **Selecteren** .

Als met de printer wordt vastgesteld dat de fax is verzonden vanaf een van de nummers in de blokkeringslijst, wordt de verzending beëindigd.

## Faxen zonder nummerweergave blokkeren









1. Blader in het hoofdmenu met de **pijl** omhoog of omlaag   naar **Faxen** en druk op de knop **Selecteren** .
2. Blader met de **pijl** omhoog of omlaag   naar **Faxinstelling** en druk op de knop **Selecteren** .
3. Blader met de **pijl** omhoog of omlaag   naar **Fax blokkeren** en druk op de knop **Selecteren** .
4. Blader met de **pijl** naar links of rechts   naar **Aan bij Zonder id blok**.
5. Druk op de knop **Selecteren** .

Als met de printer wordt vastgesteld dat de fax afkomstig is van een machine zonder nummerweergave, wordt de verzending beëindigd.

---

## Faxactiviteitenrapport maken

### Bedieningspaneel gebruiken

1. Blader in het hoofdmenu met de **pijl** omhoog of omlaag   naar **Faxen** en druk op de knop **Selecteren** .
2. Blader met de **pijl** omhoog of omlaag   naar **Faxinstellingen** en druk op de knop **Selecteren** .
3. Blader met de **pijl** omhoog of omlaag   naar **Geschiedenis en rapporten** en druk op de knop **Selecteren** .
4. Met het menu **Geschiedenis en rapporten** kunt u de faxactiviteiten weergeven of afdrukken.

# Computer gebruiken

## Rapport maken voor verzonden of uitgaande faxen

1. Klik op **Start** ® **Programma's** of **Alle programma's** ® **Dell Faxsoftware voor de computer**® **Dell Faxsoftware voor de computer**.

Voor *Windows Vista*:

- a. Klik op  ® **Programma's**.
  - b. Klik op **Dell Faxsoftware voor de computer**.
  - c. Klik op **Dell Faxsoftware voor de computer**.
2. Klik bij **Faxen verzenden** op **Rapport maken**.
  3. Selecteer een datumbereik voor het rapport.
  4. Klik op de afdrukknoop in de linkerbovenhoek van het dialoogvenster om het faxrapport af te drukken.

## Rapport maken voor ontvangen en binnenkomende faxen

1. Klik op **Start** ® **Programma's** of **Alle programma's** ® **Dell Faxsoftware voor de computer**® **Dell Faxsoftware voor de computer**.

Voor *Windows Vista*:

- a. Klik op  ® **Programma's**.
  - b. Klik op **Dell Faxsoftware voor de computer**.
  - c. Klik op **Dell Faxsoftware voor de computer**.
2. Klik bij **Faxen ontvangen** op **Rapport maken**.
  3. Selecteer een datumbereik voor het rapport.
  4. Klik op de afdrukknoop in de linkerbovenhoek van het dialoogvenster om het faxrapport af te drukken.

# Over de printer

- [Informatie over de printeronderdelen](#)
- [Informatie over het bedieningspaneel](#)

U kunt de printer voor verschillende taken gebruiken. Enkele belangrijke opmerkingen:

- Als de printer is aangesloten op een computer, kunt u via het bedieningspaneel van de printer of via de printersoftware hoogwaardige documenten maken.
- U *moet* de printer op een computer aansluiten als u wilt afdrukken, scannen of de functie **Foto's opslaan op de computer** of de modus **Bestanden afdrukken** wilt gebruiken.
- U hoeft de printer *niet* aan te sluiten op een computer om te kopiëren, faxen te verzenden of vanaf geheugenkaarten of digitale PictBridge-camera's af te drukken.

 **OPMERKING:** de printer moet (ongeacht of deze is aangesloten op een computer) worden aangesloten op een telefoonlijn voordat u een fax kunt verzenden.

 **OPMERKING:** als u een DSL- of ADSL-modem voor de computer gebruikt, moet u een DSL-filter installeren op de telefoonlijn die met de computer is verbonden.

## Informatie over de printeronderdelen

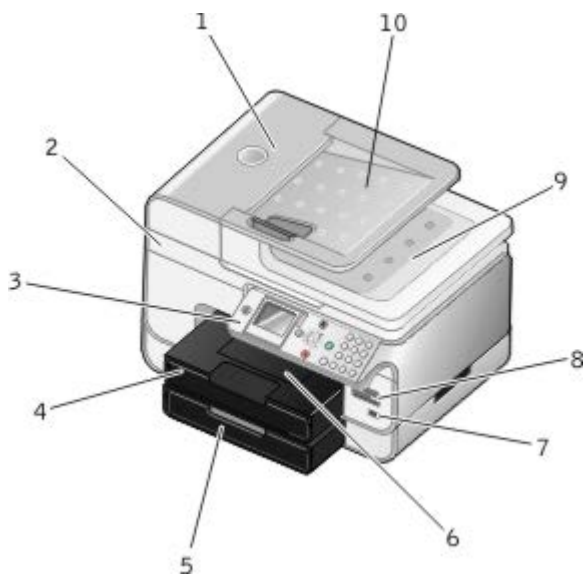

Nummer:	Onderdeel:	Beschrijving:
1	Automatische documentinvoer (ADI)	Onderdeel dat originele documenten invoert in de printer.
2	Printereenheid	Eenheid die u kunt optillen om toegang te krijgen tot de inktcartridges.
3	Bedieningspaneel	Paneel op de printer dat u gebruikt voor kopiëren, scannen, faxen en afdrukken. Zie voor meer informatie <a href="#">Informatie over het bedieningspaneel</a> .
4	Papierlade	Lade met lege vellen papier.
5	Optionele papierlade	Los verkrijgbare lade voor uitbreiding van de hoeveelheid papier die in de printer geplaatst kan worden.
6	Papieruitvoerlande	Lade waarin het papier wordt opgevangen dat uit de printer komt. <b>OPMERKING:</b> trek de stopper van de papieruitvoerlande recht naar buiten om deze te verlengen.

7	PictBridge-aansluiting	De aansluiting die u gebruikt om de digitale PictBridge-camera of een USB-sleutel op de printer aan te sluiten.
8	Sleuven voor geheugenkaart	Sleuven waarin u een geheugenkaart met digitale afbeeldingen plaatst. <b>OPMERKING:</b> Op het LCD-scherm worden alleen de JPG-bestanden op de geheugenkaart weergegeven. Als u andere afbeeldingstypen wilt weergeven die op de geheugenkaart zijn opgeslagen, opent u Geheugenkaartbeheer. Zie voor meer informatie <a href="#">Geheugenkaartbeheer gebruiken</a> .
9	Bovenklep met een geïntegreerde ADI-uitvoerlade	Bovenklep van de printer waardoor het document of de foto op de plaats wordt gehouden terwijl u scant. U kunt het originele document hier ook verwijderen nadat het door de ADI is verwerkt.
10	Invoerlade van ADI	Lade waarin originele documenten worden geplaatst. Gebruik deze lade om documenten met meerdere pagina's te scannen, kopiëren of faxen.

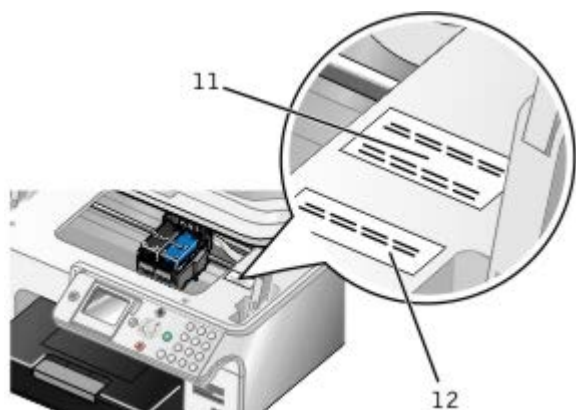

11	Express Service Code	<ul style="list-style-type: none"> <li>De printeridentificatie die u nodig hebt wanneer u de volgende website gebruikt: <a href="http://support.dell.com">support.dell.com</a> of contact opneemt met de technische ondersteuning.</li> <li>Geef de Express Service Code op om met de juiste afdeling te worden doorverbonden als u contact opneemt met de technische ondersteuning.</li> </ul> <p><b>OPMERKING:</b> de Express Service Code is niet in alle landen beschikbaar.</p>
12	Besteletiket voor supplies	Als u inktcartridges of papier wilt bestellen, gaat u naar <a href="http://www.dell.com/supplies">www.dell.com/supplies</a> .

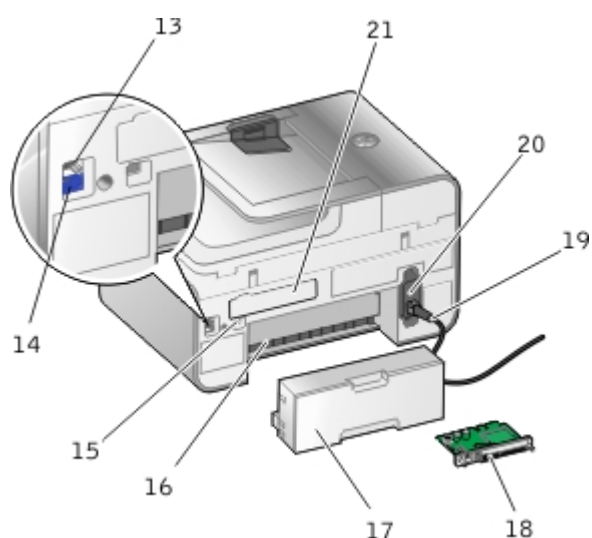



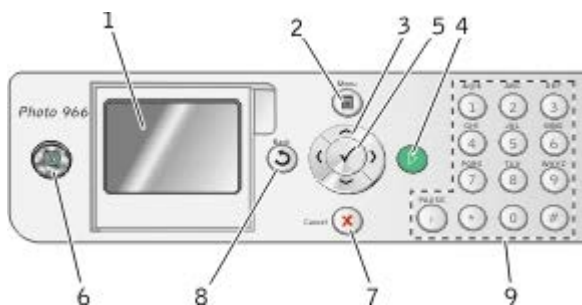

13	Faxaansluiting (FAX: bovenste aansluiting)	<p>Poort waarop u een actieve telefoonlijn aansluit om faxen te verzenden en te ontvangen.</p> <p><b>OPMERKING:</b> sluit geen extra apparaten aan op de faxaansluiting (FAX- bovenste aansluiting) en sluit geen DSL (Digital Subscriber Line) of ISDN (Integrated Services Digital Network) aan op de printer als u geen digitale-lijnfilter gebruikt.</p>
14	Telefoonaansluiting	Poort op de printer waarop u extra apparaten kunt aansluiten, zoals een data-/faxmodem,

	(☎ : onderste aansluiting)	<p>telefoon of antwoordapparaat. Verwijder de blauwe plug voordat u de poort gebruikt.</p> <p><b>OPMERKING:</b> Als voor telefonie een seriële lijn wordt gebruikt in uw land (bijvoorbeeld Duitsland, Zweden, Denemarken, Oostenrijk, België, Italië, Frankrijk en Zwitserland), moet u voor een juiste werking van de fax de blauwe afdeklus uit de PHONE-poort (☎ : onderste aansluiting) vervangen door de bijgeleverde gele terminator. In deze landen is het niet mogelijk om deze poort te gebruiken voor extra apparaten.</p>
15	USB-aansluiting	Poort waarop u de USB-kabel (los verkrijgbaar) aansluit. Het andere uiteinde van de USB-kabel sluit u aan op de computer.
16	Achterste toegangsklep (onder de optionele duplexeenheid)	Onderdeel dat u moet openen om vastgelopen papier te verwijderen.
17	Optionele duplexeenheid	Onderdeel dat u apart kunt aanschaffen om op beide zijden van het papier af te drukken.
18	Optionele Dell 966 Internal Wireless/Ethernet Adapter	Een los verkrijgbaar netwerkapparaat waarmee u de printer aansluit op een draadloos netwerk.
19	Aansluiting voor het netsnoer	Hiermee wordt de netvoeding van de printer met het bijgeleverde, landspecifieke netsnoer aangesloten op het stopcontact.
20	Netvoeding	<p>Hiermee wordt de printer van stroom voorzien.</p> <p><b>OPMERKING:</b> De netvoeding kan worden verwijderd. Wanneer de netvoeding wordt verwijderd van de printer, maar is aangesloten op een stopcontact, brandt er een lampje dat de netvoeding stroom ontvangt.</p> <p><b>OPMERKING:</b> Als de stroom is uitgeschakeld wanneer u de stekker van het netsnoer van de printer uit het stopcontact verwijdert, is het apparaat uitgeschakeld wanneer u de stekker weer aansluit.</p>
21	Achterklep	Klepje dat u moet verwijderen om de Dell 966 Internal Wireless/Ethernet Adapter te installeren.

## Informatie over het bedieningspaneel



Nummer	Onderdeel:	Handeling:
1	LCD-scherm	Opties voor scannen, kopiëren, faxen en afdrukken, en status- en foutberichten weergeven.
2	Menu (knop)	Een menu of submenu openen.
3	pijlknoppen	<ul style="list-style-type: none"> <li>• Door menu's en menu-items bladeren.</li> <li>• Het aantal exemplaren verhogen of verlagen.</li> <li>• De geselecteerde modus wijzigen.</li> <li>• Door foto's op een geheugenkaart of digitale camera bladeren.</li> <li>• De waarden verhogen of verlagen bij het instellen van de datum en tijd.</li> </ul>
4	Starten (knop)	Een kopieer-, scan- of faxtaak starten.

5	Selecteren (knop)		<ul style="list-style-type: none"> <li>• Een menu-item selecteren.</li> <li>• Een afbeelding selecteren die moet worden afgedrukt (in de modus Foto).</li> <li>• Een vel papier invoeren wanneer de knop drie seconden wordt ingedrukt.</li> </ul>
6	Aan/uit-knop		<p>De printer in- en uitschakelen.</p> <p><b>OPMERKING:</b> Trek de stekker van het netsnoer van de printer <i>niet</i> uit het stopcontact wanneer de printer niet wordt gebruikt. De printer heeft stroom nodig voor het regelmatig uitvoeren van het onderhoud van de cartridges.</p> <p><b>OPMERKING:</b> Als u stroom wilt besparen, houdt u de knop <b>Aan/uit</b>  ingedrukt om de uitstand van 1 watt te activeren. In deze stand is het stroomverbruik van de printer minimaal.</p>
7	Annuleren (knop)		<ul style="list-style-type: none"> <li>• Actieve scan-, afdruk- of kopieertaak annuleren.</li> <li>• Een kopieertaak annuleren (met alleen de printer), en de pagina uitvoeren.</li> <li>• Een menu sluiten en terugkeren naar de standaardinstellingen.</li> </ul>
8	Vorige (knop)		<ul style="list-style-type: none"> <li>• Terugkeren naar het vorige menu of venster.</li> <li>• De aangebrachte wijzigingen in een submenu tijdelijk opslaan.</li> </ul>
9	Toetsenblok		Numerieke waarden of tekst opgeven.



# Informatie over de software

- [Dell Takencentrum gebruiken](#)
- [Dell Fax Solutions Software gebruiken](#)
- [Voorkeursinstellingen voor afdrukken gebruiken](#)
- [Geheugenkaartbeheer gebruiken](#)
- [Dell inktbeheersysteem](#)
- [Software verwijderen en opnieuw installeren](#)

De printersoftware bestaat uit:

- **Dell Takencentrum:** hiermee kunt u nieuwe of opgeslagen documenten en afbeeldingen scannen, kopiëren, faxen of afdrukken.
- **Dell Fax Solutions Software:** hiermee kunt u elektronische of gescande documenten faxen.
- **Voorkeursinstellingen voor afdrukken:** hiermee kunt u de verschillende printerinstellingen wijzigen.
- **Geheugenkaartbeheer:** hiermee kunt u foto's weergeven, beheren, bewerken en afdrukken, of foto's vanaf de geheugenkaart of USB-sleutel opslaan op de computer.
- **Dell Inktbeheersysteem™:** waarschuwt u wanneer de inktcartridges van de printer bijna leeg zijn.

---

## Dell Takencentrum gebruiken

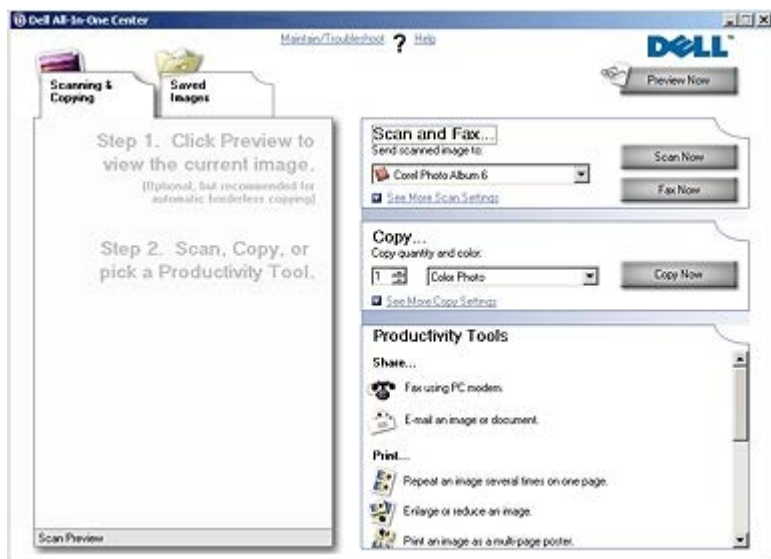

Met het **Dell Takencentrum** kunt u het volgende doen:

- Scannen, kopiëren, faxen en speciale functies gebruiken.
- De bestemming opgeven waarnaar u een gescande afbeelding wilt verzenden.
- Het aantal en de kleur van kopiëren selecteren.
- Informatie over problemen oplossen en onderhoud weergeven.
- Voorbeelden bekijken van afbeeldingen die u wilt afdrukken of kopiëren.

- Foto's beheren (foto's kopiëren naar mappen en afdrucken, of speciale kopieertaken uitvoeren).

 **OPMERKING:** u kunt niet scannen via een netwerk met het Dell Takencentrum.

U opent als volgt het **Dell Takencentrum**:

1. Klik op **Start® Programma's** of **Alle programma's® Dell printers® Dell Photo AIO Printer 966**.

Voor *Windows Vista*:

- a. Klik op  **Programma's**.
- b. Klik op **Dell printers**.
- c. Klik op **Dell Photo AIO Printer 966**.

2. Selecteer **Dell Takencentrum**.

Het Dell Takencentrum bevat vier hoofdgedeelten:

Gedeelte	Handelingen:
Nu weergeven	<ul style="list-style-type: none"> <li>• Een gedeelte selecteren van het voorbeeld dat moet worden gescand of gekopieerd.</li> <li>• Controleren hoe een afbeelding wordt afgedrukt of gekopieerd.</li> </ul>
Scannen en faxen	<ul style="list-style-type: none"> <li>• De toepassing selecteren waarnaar u de gescande afbeelding wilt verzenden.</li> <li>• Opgeven welk type afbeelding wordt gescand.</li> <li>• Een kwaliteitsinstelling voor de scan selecteren.</li> <li>• <b>Nu scannen</b> selecteren.</li> <li>• <b>Nu faxen</b> selecteren.</li> </ul> <p><b>OPMERKING:</b> klik op <b>Meer scaninstellingen weergeven</b> om alle instellingen weer te geven.</p>
Kopiëren	<ul style="list-style-type: none"> <li>• De kwaliteit en de kleur van de kopieën selecteren.</li> <li>• Een afdrukkwaliteit voor kopieën selecteren.</li> <li>• Het papierformaat opgeven.</li> <li>• Het formaat opgeven van het originele document dat wordt gekopieerd.</li> <li>• Kopieën lichter of donkerder maken (ook mogelijk met het bedieningspaneel).</li> <li>• Kopieën vergroten of verkleinen.</li> </ul> <p><b>OPMERKING:</b> klik op <b>Meer scaninstellingen weergeven</b> om alle instellingen weer te geven.</p>
Speciale functies	<ul style="list-style-type: none"> <li>• Faxen via de modem van de computer.</li> <li>• Een afbeelding of document e-mailen.</li> <li>• Een afbeelding meerdere keren herhalen op een pagina.</li> <li>• Een afbeelding vergroten of verkleinen.</li> <li>• Een afbeelding afdrucken als een poster van meerdere pagina's.</li> <li>• Een afbeelding op de computer opslaan.</li> <li>• Tekst in een gescand document bewerken (Optical Character Recognition; optische tekenherkenning).</li> <li>• Een afbeelding aanpassen met een foto-editor.</li> </ul>

Klik op **Help** in het **Dell Takencentrum** voor meer informatie.

## Dell Fax Solutions Software gebruiken

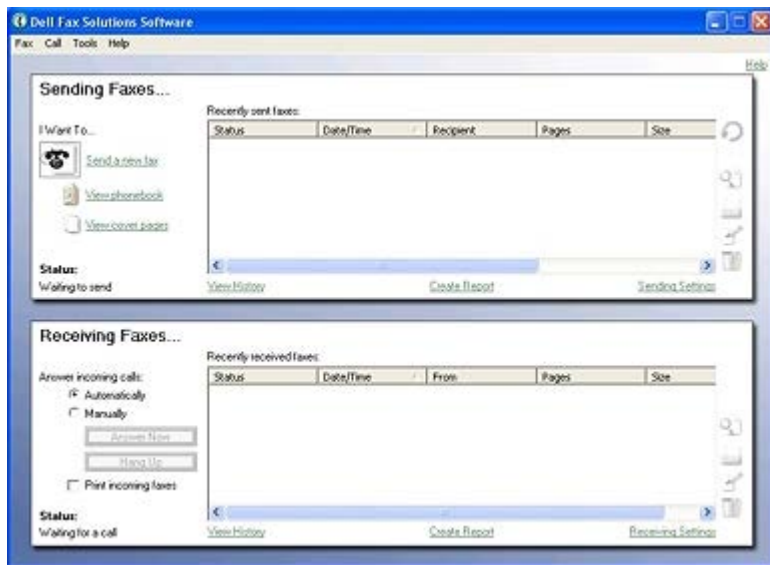

U kunt Dell Fax Solutions Software gebruiken voor het volgende:

- Faxen verzenden en ontvangen.
- Telefoonboek beheren.
- Voorblad maken.
- Faxgeschiedenis weergeven.
- Faxrapport maken.
- Overige faxinstellingen aanpassen.

U opent als volgt Dell Fax Solutions Software:

1. Klik op **Start® Programma's** of **Alle programma's® Dell Faxsoftware voor de computer**.
2. Selecteer **Dell Faxsoftware voor de computer**.

Voor Windows Vista:

- a. Klik op **® Programma's**.
- b. Klik op **Dell Faxsoftware voor de computer**.
- c. Klik op **Dell Faxsoftware voor de computer**.

Dell Fax Solutions Software bestaat uit twee hoofdgedeelten. Wanneer u de instellingen opslaat, worden deze toegepast op elke fax die u verzendt of ontvangt.

Gedeelte	Handelingen
Faxen verzenden	<ul style="list-style-type: none"> <li>• Nieuwe fax verzenden.</li> <li>• Telefoonboek beheren.</li> <li>• Voorbladsjabloon instellen.</li> <li>• Voorbladgegevens opgeven.</li> <li>• Lijst met verzonden en uitgaande faxen weergeven.</li> <li>• Rapport voor verzonden en uitgaande faxen maken.</li> <li>• Instellen of u een faxkopie wilt gebruiken.</li> <li>• Het aantal keren instellen dat de printer probeert de fax te verzenden wanneer het verzenden mislukt.</li> <li>• Opgeven welk stuurprogramma moet worden gebruikt voor het scannen van het document dat u wilt faxen.</li> </ul>
Faxen	

ontvangen

- Opgeven hoe binnenkomende faxen moeten worden beantwoord.
- Bepalen of binnenkomende faxen moeten worden afgedrukt.
  - Lijst met ontvangen en binnenkomende faxen weergeven.
  - Rapport voor ontvangen en binnenkomende faxen maken.
  - Aantal belsignalen instellen voordat een gesprek wordt beantwoord.
  - Ongewenste faxen blokkeren.

Klik op **Verzendinstellingen** of **Ontvangstinstellingen** als u meer opties wilt weergeven. Klik op de afzonderlijke tabs en wijzig zo nodig de instellingen.

## Voorkeursinstellingen voor afdrukken gebruiken



U kunt de printerinstellingen in Voorkeursinstellingen voor afdrukken aanpassen aan het type project dat u wilt maken.

U geeft als volgt Voorkeursinstellingen voor afdrukken weer wanneer een document is geopend:

1. Klik op **Bestand** ® **Afdrukken**.

Het dialoogvenster **Afdrukken** wordt geopend.

2. Klik op **Voorkeuren**, **Eigenschappen**, **Opties** of **Instellen** (afhankelijk van het programma of besturingssysteem).

Het dialoogvenster **Voorkeursinstellingen voor afdrukken** wordt weergegeven.

U geeft als volgt Voorkeursinstellingen voor afdrukken weer als er geen document is geopend:

1. *Windows XP*: klik op **Start** ® **Instellingen** ® **Configuratiescherm** ® **Printers en andere hardware** ® **Printers en faxapparaten**.

*Windows 2000*: klik op **Start** ® **Instellingen** ® **Printers**.

*Windows Vista*:

- a. Klik op  ® **Configuratiescherm**
- b. Klik op **Hardware and Sound** (Hardware en geluid).
- c. Klik op **Printers**.

2. Klik met de rechtermuisknop op het pictogram van de printer en kies **Voorkeursinstellingen voor afdrukken**.



**OPMERKING:** als u de printerinstellingen via de map **Printers** wijzigt, worden deze gebruikt als standaardinstellingen voor de meeste toepassingen.

Tabblad	Opties
Printerinstelling	Kwaliteit/snelheid. Selecteer <b>Automatisch</b> , <b>Concept</b> , <b>Normaal</b> of <b>Foto</b> , afhankelijk van de gewenste kwaliteit. Concept is de snelste optie, maar kan niet worden gebruikt wanneer een foto-inktcartridge is geïnstalleerd.
	Materiaalsoort: hiermee kunt u de papiersoort handmatig instellen of de papiersoort automatisch laten vaststellen door de printer.
	Papierformaat: hier selecteert u het formaat van het papier.
	Afdrukken in zwart-wit: kleurenafbeeldingen afdrukken in zwart-wit om inkt te besparen in de kleureninktcartridge.
	<b>OPMERKING:</b> u kunt deze instelling niet selecteren als u <b>Afdrukken in zwart-wit met de kleureninktcartridge</b> hebt geselecteerd.
	Zonder rand: schakel het selectievakje in als u foto's zonder rand wilt afdrukken.
	Afdrukstand: Hiermee bepaalt u hoe het document wordt ingedeeld op de afgedrukte pagina. U kunt afdrukken met de staande of liggende afdrukstand.
	Envelop: Schakel het selectievakje in als u wilt afdrukken op een envelop. In het gedeelte Papierformaat worden de beschikbare envelopformaten weergegeven.
Geavanceerd	Dubbelzijdig afdrukken: Selecteer deze optie als u wilt afdrukken op beide zijden van het papier. Selecteer <b>Automatisch</b> , <b>Handmatig</b> of <b>Dubbelzijdig afdrukken</b> .
	Indeling: selecteer <b>Normaal</b> , <b>Banner</b> , <b>Spiegelen</b> , <b>N per vel</b> , <b>Poster</b> , <b>Brochure</b> of <b>Zonder rand</b> .
	Afbeelding automatisch verscherpen: hiermee wordt automatisch het beste niveau voor het verscherpen van een afbeelding geselecteerd op basis van de inhoud van de afbeelding.
	Dell Programma voor de verbetering van de gebruikerservaring: hier kunt u informatie weergeven over en uw status wijzigen in het Dell Programma voor de verbetering van de gebruikerservaring.
	Meer opties: Hiermee kunt u instellingen opgeven voor <b>Weergavemodus</b> en <b>Complete-A-Print</b> . U kunt ook de vastgestelde papiersoort weergeven.
Onderhoud	Inktcartridges installeren
	Inktcartridges reinigen
	Inktcartridges uitlijnen
	Testpagina's afdrukken
	Netwerkondersteuning

---

## Geheugenkaartbeheer gebruiken

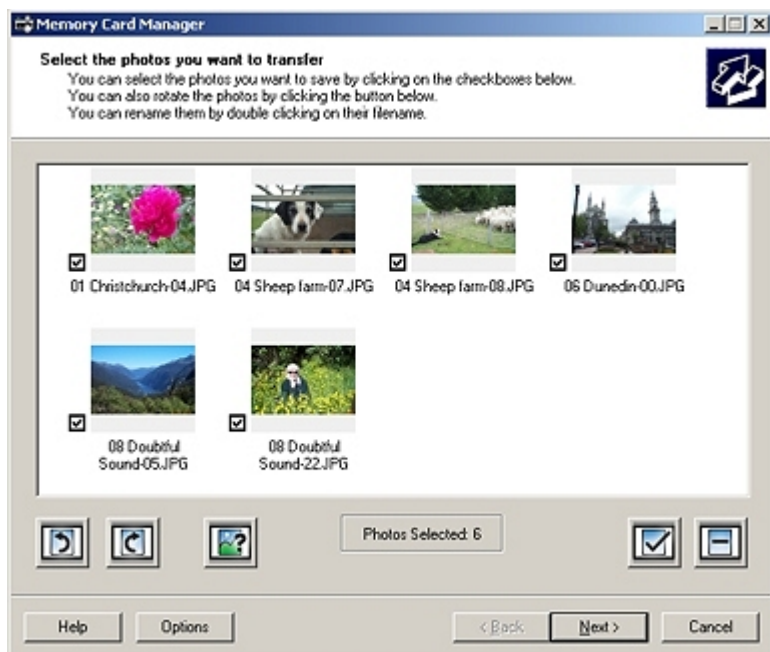

Met Geheugenkaartbeheer kunt u foto's weergeven, beheren, bewerken en afdrucken, of foto's vanaf de geheugenkaart of USB-sleutel opslaan op de computer.

U start als volgt Geheugenkaartbeheer:

1. Plaats een geheugenkaart in de geheugenkaartsleuf of een USB-sleutel in de PictBridge-poort aan de voorzijde van de printer.

**KENNISGEVING:** Verwijder de geheugenkaart of USB-sleutel niet als het lampje knippert en raak het gebied met de geheugenkaart of USB-sleutel op de printer niet aan. De gegevens kunnen anders beschadigd worden.

2. Klik op **Start® Programma's** of **Alle programma's® Dell printers® Dell Photo AIO Printer 966**.

Voor *Windows Vista*:

- a. Klik op **Programma's**.
  - b. Klik op **Dell printers**.
  - c. Klik op **Dell Photo AIO Printer 966**.
3. Selecteer **Geheugenkaartbeheer**.

## Dell inktbeheersysteem

Wanneer u een taak afdrukt, verschijnt een venster met de afdrukvoortgang. Hierin worden de voortgang van de afdruktaak, de resterende hoeveelheid inkt in de cartridge en het resterende aantal pagina's dat met de cartridge kan worden afgedrukt, weergegeven. Tijdens het afdrucken van de eerste 50 pagina's met de cartridge is de paginateller verborgen totdat het afdrukgedrag van de gebruiker is geanalyseerd en een nauwkeurigere telling kan worden gegeven. Het resterende aantal pagina's verandert afhankelijk van de soort afdruktaken die met de printer worden voltooid.

Wanneer de inkt bijna op is, wordt het bericht **Inkt is bijna op** weergegeven als u wilt afdrucken. Deze waarschuwing wordt elke keer weergegeven tot u een nieuwe inktcartridge installeert. Zie [Inktcartridges vervangen](#) voor meer informatie.

Als één of beide inktcartridges leeg zijn, wordt het venster **Extra inktcartridge** weergegeven als u probeert af te drukken. Als u doorgaat met afdrucken, wordt de afdruktaak mogelijk niet afgedrukt zoals verwacht.

Als de zwarte inktcartridge leeg is, kunt u in zwart-wit afdrucken met de kleureninktcartridge (samengesteld zwart). Schakel hiervoor het selectievakje **Complete-A-Print** in voordat u op **Doorgaan met afdrucken** klikt. Als u **Complete-A-Print** inschakelt en op **Doorgaan met afdrucken** klikt, wordt samengesteld zwart gebruikt voor alle afdruktaken in zwart-wit totdat de zwarte inktcartridge wordt vervangen of de optie wordt uitgeschakeld bij **Meer opties** op het tabblad **Geavanceerd** van **Printereigenschappen**. Het dialoogvenster **Extra inktcartridge** wordt pas opnieuw weergegeven als de lege inktcartridge is vervangen. Het selectievakje **Complete-A-Print** wordt automatisch uitgeschakeld als een nieuwe

of andere cartridge wordt geïnstalleerd.



Als de kleureninktcartridge leeg is, kunt u kleurendocumenten afdrucken in grijstinten. Schakel hiervoor het selectievakje **Complete-A-Print** in voordat u op **Doorgaan met afdrucken** klikt. Als u **Complete-A-Print** inschakelt en op **Doorgaan met afdrucken** klikt, worden alle kleurendocumenten in zwart-wit afgedrukt tot de kleureninktcartridge wordt vervangen of de optie wordt uitgeschakeld bij **Meer opties** op het tabblad **Geavanceerd** van **Printereigenschappen**. Het dialoogvenster **Extra inktcartridge** wordt pas opnieuw weergegeven als de lege inktcartridge is vervangen. Het selectievakje **Complete-A-Print** wordt automatisch uitgeschakeld wanneer een nieuwe of andere cartridge wordt geïnstalleerd.

---

## Software verwijderen en opnieuw installeren

Als de printer niet juist functioneert of als er berichten over communicatiefouten worden weergegeven wanneer u de printer gebruikt, moet u de printersoftware verwijderen en opnieuw installeren.

1. Klik op **Start® Programma's** of **Alle programma's® Dell printers® Dell Photo AIO Printer 966**.

Voor *Windows Vista*:

- a. Klik op  **Programma's**.
  - b. Klik op **Dell printers**.
  - c. Klik op **Dell Photo AIO Printer 966**.
2. Klik op **Installatie ongedaan maken Dell Photo AIO Printer 966**.
  3. Volg de aanwijzingen op het scherm.
  4. Start de computer opnieuw op.
  5. Plaats de cd *Stuurprogramma's en hulpprogramma's* in het cd-rom-station en volg de aanwijzingen op het scherm.

Als het installatievenster voor de software niet verschijnt, doet u het volgende:

- a. *Windows XP*: klik op **Start® Deze computer**.

Dubbelklik in *Windows 2000* op **Deze computer** op het bureaublad.

*Windows Vista*: klik op  **Computer**.

- b. Dubbelklik op het pictogram van het **cd-rom-station** en dubbelklik op **setup.exe**.
- c. Als het venster voor de installatie van de printersoftware wordt weergegeven, klikt u op **Persoonlijke installatie** of **Netwerkinstallatie**.
- d. Volg de aanwijzingen op het scherm om de installatie te voltooien.

# Informatie over de menu's van het bedieningspaneel

• [Modus Kopiëren](#)

• [Modus Foto](#)

• [Bestanden afdrukken \(modus\)](#)

• [Modus Faxen](#)

• [Modus Scannen](#)

• [Modus Instellen](#)



• [Modus Onderhoud](#)



• [Modus PictBridge](#)

• [Modus Bluetooth](#)

## Modus Kopiëren

U kunt als volgt het menu van de **modus Kopiëren** weergeven of aanpassen:

1. Blader in het hoofdmenu met de **pijl** omhoog of omlaag   naar Kopiëren.
2. Druk op de knop **Selecteren** .

Item in menu Kopiëren	Instellingen
Kleur	<ul style="list-style-type: none"><li>• Kleur*</li><li>• Zwart-wit</li></ul>
Exemplaren	1–99
Verkleinen/vergroten	<ul style="list-style-type: none"><li>• 50%</li><li>• 100%*</li><li>• 200%</li><li>• Aangepast%</li><li>• Passend op pagina</li><li>• 2 x 2 poster</li><li>• 3 x 3 poster</li><li>• 4 x 4 poster</li></ul>
Kwaliteit	<ul style="list-style-type: none"><li>• Concept</li><li>• Normaal</li><li>• Foto</li><li>• Automatisch*</li></ul>
Lichter/donkerder	Druk op de <b>pijl</b> naar links of rechts   om de helderheid aan te passen.
Papierafhandeling	Druk op de knop <b>Selecteren</b>  om het menu <b>Papierafhandeling</b> te openen en selecteer het formaat en de soort van het papier in de invoerlade. Als u een optionele invoerlade gebruikt, kunt u ook de papierbron opgeven. Zie voor meer informatie <a href="#">Menu Papierverwerking</a> .
Sorteren	<ul style="list-style-type: none"><li>• Uit*</li><li>• Aan</li></ul>
2-zijdige exemplaren	<ul style="list-style-type: none"><li>• enkelzijdige originelen, enkelzijdige kopie*</li><li>• enkelzijdige originelen, dubbelzijdige kopie</li><li>• dubbelzijdige originelen, enkelzijdige kopie</li></ul>



	dubbelzijdige originelen, dubbelzijdige kopie
N per vel	<ul style="list-style-type: none"> <li>• 1 per vel*</li> <li>• 2 per vel</li> <li>• 4 per vel</li> </ul>
Indeling	<ul style="list-style-type: none"> <li>• 1 per pagina*</li> <li>• 4 per pagina</li> <li>• 9 per pagina</li> <li>• 16 per pagina</li> </ul>
Soort origineel	<ul style="list-style-type: none"> <li>• Tekst &amp; afbeelding*</li> <li>• Foto</li> <li>• Alleen tekst</li> <li>• Lijntekening</li> </ul>
Standaardinstellingen wijzigen	Druk op de knop <b>Selecteren</b>  om het menu <b>Standaardinstellingen kopiëren</b> te openen. Zie voor meer informatie <a href="#">Menu Standaardinstellingen kopiëren</a> .
<b>*Standaardfabrieksinstelling</b>	

## Modus Foto

De meeste digitale camera's gebruiken een geheugenkaart voor het opslaan van foto's. De printer ondersteunt de volgende digitale media:

- CompactFlash Type I en II
- Memory Stick
- Memory Stick PRO
- Memory Stick Duo (met adapter)
- Microdrive
- Secure Digital
- Mini SD (met adapter)
- MultiMedia-kaart
- xD Picture-kaart

U kunt als volgt de instellingen van de fotomodus weergeven of aanpassen:

1. Plaats een geheugenkaart in de printer. Zodra de kaart is gelezen, schakelt de printer automatisch over op de **fotomodus**.

 **KENNISGEVING:** verwijder *niet* de geheugenkaart als het lampje knippert en raak het gebied met de geheugenkaart op de printer niet aan.

2. Druk op de knop **Selecteren** .

## Menu Modus Fotokaart

Menuoptie	Instellingen
Diavoorstelling weergeven	Druk op de knop <b>Selecteren</b>  om het menu <b>Diavoorstelling</b> te openen. Hierin kunt u de

	snelheid van de diavoorstelling van de foto's op de geheugenkaart opgeven. Markeer de gewenste snelheid en druk op de knop <b>Selecteren</b>  om de diavoorstelling te starten.
Foto's zoeken en afdrukken	Druk op de knop <b>Selecteren</b>  om de modus <b>Afdrukvoorbeeld foto</b> te selecteren. Blader met de <b>pijl</b> naar links of rechts   door de foto's of druk op de knop <b>Starten</b>  om foto's af te drukken vanuit het voorbeeldvenster.
Alle foto's afdrukken	Druk op de knop <b>Selecteren</b>  om naar het scherm <b>Alle foto's afdrukken</b> te gaan. Hier kunt u het aantal foto's opgeven dat moet worden afgedrukt op een pagina.  <b>OPMERKING:</b> Vanaf de geheugenkaart kunnen alleen foto's die zijn opgeslagen in JPG-indeling rechtstreeks worden afgedrukt. Voor het afdrukken van foto's in een andere bestandsindeling vanaf de geheugenkaart moeten de foto's eerst worden overgebracht naar uw computer.
Foto's opslaan op de computer	Druk op de knop <b>Selecteren</b>  om de modus <b>Opslaan naar computer</b> in te schakelen. U kunt de foto's op de geheugenkaart opslaan op uw computer.
Standaardinstellingen wijzigen	Druk op de knop <b>Selecteren</b>  om het menu <b>Standaardfoto-instellingen</b> te openen. Zie voor meer informatie <a href="#">Menu Afdrukinstellingen voor foto of Menu Standaardfoto-instellingen</a> .
Cameraselectie afdrukken	Druk twee keer op de knop <b>Selecteren</b>  om de foto's weer te geven die op de camera zijn geselecteerd. Zie voor meer informatie <a href="#">Voorbeeld van cameraselectie</a> .  <b>OPMERKING:</b> dit item wordt alleen weergegeven als er een DPOF-selectie (Digital Print Order Format) op de geheugenkaart staat.













## Menu Meer foto-opties

U kunt het menu **Meer foto-opties** openen door op de knop **Menu**  te drukken terwijl er een foto is geselecteerd in de modus **Afdrukvoorbeeld foto**.

Menuoptie	Instellingen
Foto bewerken	Druk op de knop <b>Selecteren</b>  om het menu <b>Modus Foto bewerken</b> weer te geven. Zie voor meer informatie <a href="#">Menu Modus Foto bewerken</a> .
Volledig scherm weergeven	Druk op de knop <b>Selecteren</b>  om de foto op het volledige scherm weer te geven.
Afdrukinstellingen wijzigen	Druk op de knop <b>Selecteren</b>  om het menu <b>Standaardfoto-instellingen</b> te openen. Zie voor meer informatie <a href="#">Menu Afdrukinstellingen voor foto of Menu Standaardfoto-instellingen</a> .
Afdrukvoorbeeld	Druk op de knop <b>Selecteren</b>  om een voorbeeld weer te geven van de geselecteerde foto die u wilt afdrukken.

## Menu Modus Foto bewerken

U kunt het menu **Modus Foto bewerken** openen door **Foto bewerken** te selecteren in het menu **Meer foto-opties**.

Menuoptie	Instellingen
Helderheid	Gebruik de <b>pijl</b> naar links of rechts   om een instelling voor helderheid op te geven (de middelste instelling is de standaardinstelling).
Draaien	<ul style="list-style-type: none"> <li>• Rechtsom draaien *</li> <li>• Linksom draaien </li> </ul>
Bijsnijden	Druk op de knop <b>Selecteren</b>  en druk op de <b>pijl</b> naar links of rechts   om de optie <b>Verkl.</b> of <b>Uitbreiden</b>   te selecteren. Druk herhaaldelijk op de <b>pijl</b> naar links of rechts   om het gewenste gedeelte te vergroten of verkleinen.
Pan	Druk op de knop <b>Selecteren</b>  . Druk op de <b>pijltoetsen</b> tot het gedeelte dat u wilt bijsnijden buiten het vak valt.
Rode ogen	

- |             |                                                                        |
|-------------|------------------------------------------------------------------------|
| verwijderen | <ul style="list-style-type: none"> <li>• Nee*</li> <li>• Ja</li> </ul> |
|-------------|------------------------------------------------------------------------|

\*Standaardfabrieksinstelling



## Menu Afdrukinstellingen voor foto of Menu Standaardfoto-instellingen



U kunt het menu **Afdrukinstellingen voor foto** openen door **Standaardinstellingen wijzigen** te selecteren in het hoofdmenu van de **fotokaartmodus** of door **Afdrukinstellingen wijzigen** te selecteren in het menu **Meer foto-opties**.

Menuoptie	Instellingen
Fotoformaat	<ul style="list-style-type: none"> <li>• Automatisch</li> </ul> <p><b>OPMERKING:</b> de instelling wordt gewijzigd naar Automatisch als het geselecteerde fotoformaat te groot is voor de opgegeven indeling.</p> <ul style="list-style-type: none"> <li>• Hagaki</li> <li>• L</li> <li>• 2L</li> <li>• 60 x 80 mm</li> <li>• A6</li> <li>• 10 x 15 cm</li> <li>• A5</li> <li>• B5</li> <li>• A4</li> <li>• 13 x 18 cm</li> <li>• 3,5 x 5 inch</li> <li>• 4 x 6 inch</li> <li>• 5 x 7 inch</li> <li>• 8 x 10 inch</li> <li>• 8,5 x 11 inch</li> </ul>
Indeling	<ul style="list-style-type: none"> <li>• Automatisch*</li> <li>• Zonder rand (1 per pag.)</li> <li>• Eén foto gecentreerd</li> <li>• 1 per pag.</li> <li>• 2 per pag.</li> <li>• 3 per pag.</li> <li>• 4 per pag.</li> <li>• 6 per pag.</li> <li>• 8 per pag.</li> <li>• 16 per pag.</li> </ul>
Kwaliteit	<ul style="list-style-type: none"> <li>• Automatisch*</li> <li>• Concept</li> <li>• Normaal</li> <li>• Foto</li> </ul>
Papierafhandeling	Druk op de knop <b>Selecteren</b>  om het menu <b>Papierafhandeling</b> te openen en selecteer het formaat en de soort van het papier in de invoerlade. Als u een optionele invoerlade gebruikt, kunt u ook de papierbron opgeven. Zie voor meer informatie <a href="#">Menu Papierverwerking</a> .
*Standaardfabrieksinstelling	

## Voorbeeld van cameraselectie

U kunt het menu **Voorbeeld van cameraselectie** openen door in het menu **Cameraselectie afdrukken** op de knop **Selecteren**  te drukken.

Blader met de **pijl** naar links of rechts   door de cameraselecties. Druk op de knop **Starten**  om de foto's af te drukken met de huidige afdrukinstellingen.

Druk op de knop **Menu**  om de afdrukinstellingen te wijzigen. Blader in het menu **Fotokaartmodus** naar **Afdrukinst.** voor foto wijzigen en druk op de knop **Selecteren** .

## Bestanden afdrukken (modus)

U kunt de modus **Bestanden afdrukken** gebruiken als u Microsoft® Office-bestanden wilt afdrukken die zijn opgeslagen op een USB-sleutel of een geheugenkaart. Alleen Microsoft Office-bestanden met de bestandsextensies \*.DOC, \*.XLS en \*.PPT. worden herkend door de printer.

U kunt als volgt het menu van de **modus Bestanden afdrukken** weergeven of aanpassen:

1. Controleer of de printer is aangesloten op een computer waarop Microsoft Office geïnstalleerd is.
2. Plaats een geheugenkaart in een geheugenkaartsleuf van de printer of een USB-sleutel in de PictBridge-poort van de printer.

 **KENNISGEVING:** verwijder de geheugenkaart of USB-sleutel niet als het lampje knippert en raak het gebied met de geheugenkaart of USB-sleutel op de printer niet aan. De gegevens kunnen anders beschadigd worden.

3. Blader met de **pijl** omhoog of omlaag   naar **Bestanden afdrukken** en druk op de knop **Selecteren**.

### Menu modus Bestanden afdrukken

Menuoptie	Instellingen
Kwaliteit	<ul style="list-style-type: none"><li>• Automatisch*</li><li>• Concept</li><li>• Normaal</li><li>• Foto</li></ul>
Papierafhandeling	Druk op de knop <b>Selecteren</b>  om het menu <b>Papierafhandeling</b> te openen en het formaat en de soort van het papier in de invoerlade te selecteren. Als u een optionele invoerlade gebruikt, kunt u ook de papierbron opgeven. Zie voor meer informatie <a href="#">Menu Papierverwerking</a> .
Standaardinstellingen wijzigen	Druk op de knop <b>Selecteren</b>  om het menu met standaardinstellingen voor het afdrukken van bestanden te openen. Zie voor meer informatie <a href="#">Menu Standaardinstellingen voor Bestand afdrukken</a> .
<b>*Standaardfabrieksinstellingen</b>	

## Modus Faxen

U kunt als volgt het menu van de **modus Faxen** weergeven of aanpassen:

1. Blader in het hoofdmenu met de **pijl** omhoog of omlaag   naar **Faxen**.
2. Druk op de knop **Selecteren** .

De faxfunctie werkt alleen correct als aan de volgende voorwaarden is voldaan:

- De faxaansluiting van de printer ( - bovenste aansluiting) moet zijn aangesloten op een actieve telefoonlijn. Zie [Externe apparaten aansluiten op de printer](#) voor meer informatie.

 **OPMERKING:** U kunt alleen faxen met een DSL-modem (Digital Subscriber Line) of ISDN-modem (Integrated Signature Digital Network) als u een digitale-lijnfiltter gebruikt. Neem contact op met uw internetaanbieder voor meer informatie.

- Als u **Dell Faxoplossingen** gebruikt om een fax te verzenden vanuit een toepassing, moet de printer met een USB-kabel te zijn aangesloten op een computer.

## Menu met faxopties

Menuoptie	Actie
Faxnummervenster	Geef met het toetsenblok het nummer op waarnaar u een fax wilt verzenden. Het nummer wordt weergegeven in het venster.  <b>OPMERKING:</b> als u al een nummer hebt ingevoerd in het hoofdmenu voor faxen, kunt u in dit venster nog een nummer invoeren en een groepsfax verzenden.
Telefoonboek	Druk op de knop <b>Selecteren</b>  om het menu <b>Telefoonboek</b> te openen. Zie voor meer informatie <a href="#">Menu Telefoonboek</a> .
Gesch. opnw kzn	Druk op <b>Selecteren</b>  om een overzicht van opnieuw gekozen nummers weer te geven. De vijf laatst gekozen nummers worden weergegeven op het scherm.
Kzn hrn op haak	Druk op de knop <b>Selecteren</b>  om de modus <b>Kiezen hoorn op haak</b> te activeren.
Verz. fax uitstellen	Druk op de knop <b>Selecteren</b>  om het scherm <b>Verzenden fax uitstellen</b> weer te geven. Geef in dit scherm met het toetsenblok het tijdstip op waarop de fax moet worden verzonden.
Automatisch beantwoorden	<ul style="list-style-type: none"> <li>• Aan*</li> <li>• Gepland: Druk op de knop <b>Selecteren</b>  om naar het menu <b>Schema autom. beantw.</b> te gaan. Zie voor meer informatie <a href="#">Menu Schema autom. beantw.</a>.</li> <li>• Uit</li> </ul>
Faxinst. bewerken	Druk op de knop <b>Selecteren</b>  om het menu <b>Faxinst. bewerken</b> te openen. Zie voor meer informatie <a href="#">Menu Faxinst. bewerken</a> .
Faxinstellingen	Druk op de knop <b>Selecteren</b>  om het menu <b>Faxinstellingen</b> te openen. Zie voor meer informatie <a href="#">Menu Faxinstellingen</a> .
<b>*Standaard fabrieksinstellingen</b>	

## Menu Telefoonboek

U kunt het menu **Telefoonboek** openen door in het menu van de **modus Faxen** de optie **Telefoonboek** te selecteren. U kunt dit menu ook openen door in het menu **Faxinstellingen** de optie **Telefbk. snelkeuze** te selecteren.

U kunt maximaal 99 snelkeuzenummers opgeven: 89 individuele faxsnelkeuzenummers en 10 groepsnelkeuzenummers van elk maximaal 30 nummers.

Menuoptie	Actie
Naam zoeken	Druk op de knop <b>Selecteren</b>  om het menu <b>Naam zoeken</b> te openen. Zie voor meer informatie <a href="#">Menu Naam zoeken</a> .
Telefoonnummer zoeken	Druk op de knop <b>Selecteren</b>  om het menu <b>Zoeken in telefoonboek</b> te openen. Zie voor meer informatie <a href="#">Menu Telefoonnummer zoeken</a> .
Item toevoegen	Druk op de knop <b>Selecteren</b>  om het menu <b>Telefoonboek: item toevoegen</b> te openen. Zie voor meer informatie <a href="#">Menu Telefoonboek: item toevoegen</a> .
Groep doorzoeken	Druk op de knop <b>Selecteren</b>  om het menu <b>Grp doorzkn</b> te openen. Zie voor meer informatie <a href="#">Menu Grp doorzkn</a> .
Groep toevoegen	Druk op de knop <b>Selecteren</b>  om het menu <b>Telefoonboek: groep toevoegen</b> te openen. Zie voor meer informatie <a href="#">Menu Telefoonboek: Groep toevoegen</a> .
Afdruklijst	Druk op de knop <b>Selecteren</b>  als u een telefoonboek wilt afdrukken dat is opgeslagen op de printer.

## Menu Naam zoeken

U kunt het menu **Naam zoeken** openen door in het menu **Telefoonboek** de optie **Naam zoeken** te selecteren.

Menuoptie	Actie

Venster met zoekcriteria	Voer een letter in met het toetsenblok. Er wordt automatisch naar de juiste plek in het telefoonboek gebladerd.
Snelkeuze	De namen die bij de snelkeuzenummers horen worden weergegeven. Het aantal snelkeuzenummers in de lijst is afhankelijk van het aantal snelkeuzenummers dat is opgegeven op de printer.

## Menu Telefoonnummer zoeken

U kunt het menu **Telefoonnummer zoeken** openen door in het menu **Telefoonboek** de optie **Telefoonnummer zoeken** te selecteren.

Menuoptie	Actie
Venster met zoekcriteria	Voer een nummer in met het toetsenblok. De lijst bladert automatisch naar de juiste plek in het telefoonboek.
Snelkeuze	De faxnummers voor de snelkeuze-invoer worden weergegeven. Het aantal snelkeuzenummers in de lijst is afhankelijk van het aantal snelkeuzenummers dat is opgegeven op de printer.

## Menu Telefoonboek: item bewerken

U kunt het menu **Telefoonboek: item bewerken** openen door op **Menu**  te drukken wanneer er een snelkeuzenummer is gemarkeerd in het menu **Telefoonnummer zoeken** of **Naam zoeken**.

Menuoptie	Actie
Naam	Gebruik het toetsenblok om de naam van de contactpersoon te bewerken.
Faxnummer	Gebruik het toetsenblok om het faxnummer van de contactpersoon te bewerken.
Snelkeuzenummer	Het snelkeuzenummer dat is toegewezen aan deze contactpersoon wordt weergegeven. <b>OPMERKING:</b> Het snelkeuzenummer wordt automatisch toegewezen. U kunt het snelkeuzenummer niet wijzigen.
Item verwijderen	Druk op de knop <b>Selecteren</b>  om het item te verwijderen uit het telefoonboek.

## Menu Telefoonboek: item toevoegen

U kunt het menu **Telefoonboek: item toevoegen** openen door in het menu **Telefoonboek** de optie **Item toevoegen** te selecteren.

Menuoptie	Actie
Naam	Gebruik het toetsenblok om de naam van de contactpersoon in te voeren.
Faxnummer	Gebruik het toetsenblok om het faxnummer van de contactpersoon in te voeren.
Snelkeuzenummer	Het laagst beschikbare snelkeuzenummer wordt toegewezen aan deze contactpersoon. <b>OPMERKING:</b> Het snelkeuzenummer wordt automatisch toegewezen. U kunt het snelkeuzenummer niet wijzigen.

## Menu Grp doorzkn

U kunt het menu **Grp doorzkn** openen door in het menu **Telefoonboek** de optie **Grp doorzkn** te selecteren.

Menuoptie	Actie
Venster met zoekcriteria	Voer een letter in met het toetsenblok.
Snelkeuze	De faxnummers voor de groepen worden weergegeven. Het aantal groepen in de lijst is afhankelijk van het aantal groepen dat u hebt opgegeven voor de printer.

## Menu Telefoonboek: Grp bewrkn



U kunt het menu **Telefoonboek: Grp bewrkn** openen door op de knop **Menu**  te drukken wanneer er een

snelkeuzenummer is gemarkeerd in het menu **Grp doorzkn**.

Menuoptie	Actie
Naam	Gebruik het toetsenblok om de naam van de groep te bewerken.
Faxnummer	Gebruik het toetsenblok om de faxnummers van de groep te bewerken.
Snelkeuzenummer	Het snelkeuzenummer dat is toegewezen aan deze groep wordt weergegeven. <b>OPMERKING:</b> Het snelkeuzenummer wordt automatisch toegewezen. U kunt het snelkeuzenummer niet wijzigen.
Item verwijderen	Druk op de knop <b>Selecteren</b>  om het item te verwijderen uit het telefoonboek.

## Menu Telefoonboek: Groep toevoegen

U kunt het menu **Telefoonboek: groep toevoegen** openen door in het menu **Telefoonboek** de optie **Groep toevoegen** te selecteren.

Menuoptie	Actie
Naam	Gebruik het toetsenblok om de naam van de groep in te voeren.
Faxnummervenster	Gebruik het toetsenblok om de faxnummers van de groep in te voeren.
Naam zoeken	Druk op de knop <b>Selecteren</b>  om het menu <b>Naam zoeken</b> te openen. Zie voor meer informatie <a href="#">Menu Naam zoeken</a> .
Telefoonnummer zoeken	Druk op de knop <b>Selecteren</b>  om het menu <b>Tel.boek zkn</b> te openen. Zie voor meer informatie <a href="#">Menu Telefoonnummer zoeken</a> .
Gesch. opnw kzn	Druk op de knop <b>Selecteren</b>  om een overzicht van opnieuw gekozen nummers weer te geven. De vijf laatst gekozen nummers worden weergegeven op het scherm.
Snelkeuzenummer	Het laagst beschikbare snelkeuzenummer wordt toegewezen aan deze groep. <b>OPMERKING:</b> Het snelkeuzenummer wordt automatisch toegewezen. U kunt het snelkeuzenummer niet wijzigen.

## Menu Schema autom. beantw.

U kunt met menu **Schema autom. beantwoorden** openen door **Gepland** te selecteren bij de optie **Automatisch beantwoorden** in het menu van de **modus Faxen** of door **Schema autom. beantwoorden** te selecteren in het menu **Bellen en antwoorden**.

Als **Autom. beantw.** is ingeschakeld, worden binnenkomende faxen zonder gebruikersinterventie door het faxapparaat beantwoord. Als **Autom. beantw.** is uitgeschakeld, moeten binnenkomende faxen handmatig te worden beantwoord.

Menuoptie	Actie
Huidige tijd	De huidige tijd weergeven.
Autom. beantw. aan bij:	Gebruik het toetsenblok om het tijdstip op te geven waarop <b>Autom. beantw.</b> moet worden ingeschakeld.
Autom. beantw. uit bij:	Gebruik het toetsenblok om het tijdstip op te geven waarop <b>Autom. beantw.</b> moet worden uitgeschakeld.

## Menu Faxinst. bewerken

U kunt het menu **Faxinst. bewerken** openen door in het menu van de **modus Faxen** de optie **Faxinst. bewerken** te selecteren.

De instellingen die in dit menu worden gewijzigd, zijn tijdelijk en worden alleen toegepast op de faxtaak die u op dat moment verzendt. De instellingen worden niet toegepast op volgende faxen.

Menuoptie	Actie
Voorblad	<ul style="list-style-type: none"> <li>• Ja</li> </ul>

	<ul style="list-style-type: none"> <li>• Nee*</li> </ul>
Kleur	<ul style="list-style-type: none"> <li>• Zwart-wit*</li> <li>• Kleur</li> </ul>
Kwaliteit	<ul style="list-style-type: none"> <li>• Standaard*</li> <li>• Fijn</li> <li>• Zeer fijn</li> <li>• Extra fijn</li> </ul>
Lichter/donkerder	Gebruik de <b>pijl</b> naar links of rechts <b>&lt; &gt;</b> om een instelling voor helderheid op te geven (de middelste instelling is de standaardinstelling).
<b>*Standaardfabrieksinstellingen</b>	

## Menu Voorblad

U kunt het menu **Voorblad** openen door op de knop **Menu**  te drukken wanneer Voorblad is gemarkeerd in het menu **Faxinst. bewerken**. Druk in het menu **Voorblad** op de knop **Menu**  om de inhoud van het voorblad te wijzigen.

Menuoptie	Actie
Van #	<ul style="list-style-type: none"> <li>• Leeg laten*</li> <li>• Van #1</li> <li>• Van #2</li> <li>• Van #3</li> <li>• Van #4</li> <li>• Van #5</li> </ul> <p><b>OPMERKING:</b> Als u gegevens wilt toevoegen of wijzigen in het menu <b>Van</b>, bladert u naar de optie die u wilt bewerken en drukt u op de knop <b>Menu</b> . Voer informatie over de verzender in met het toetsenblok</p>
Uw naam	De naam van de verzender weergeven.
Uw telnummer	Het telefoonnummer van de verzender weergeven.
Uw faxnr.	Voer uw faxnummer in met het toetsenblok.
Prioriteit	<ul style="list-style-type: none"> <li>• Geen*</li> <li>• NB</li> <li>• Antwoord aub</li> <li>• Urgent</li> </ul>
Bericht	Gebruik het toetsenblok om het bericht voor de ontvanger in te voeren.
<b>*Standaardfabrieksinstellingen</b>	

## Menu Faxinstellingen

U kunt het menu **Faxinstellingen** openen door Faxinstellingen te selecteren in het menu van de **modus Faxen** of door Standaardinst. voor faxen wijzigen te selecteren in het menu **Instellen**. De instellingen die worden opgegeven in dit menu, zijn van toepassing op alle faxtaken die u verzendt of ontvangt. Deze instellingen worden ongedaan gemaakt wanneer u de standaardfabrieksinstellingen herstelt.





Menuoptie	Actie
Telefbk. snelkeuze	Druk op de knop <b>Selecteren</b>  om het menu <b>Telefoonboek</b> te openen. Zie voor meer informatie <a href="#">Menu Telefoonboek</a> .
Geschiedenis en rapporten	Druk op de knop <b>Selecteren</b>  om het menu <b>Geschiedenis en rapporten</b> te openen. Zie voor meer informatie <a href="#">Menu Geschiedenis en rapporten</a> .
Bellen en antwoorden	Druk op de knop <b>Selecteren</b>  om het menu <b>Bellen en antwoorden</b> te openen. Zie voor meer



	informatie <a href="#">Menu Bellen en antwoorden</a> .
Fax afdrukken	Druk op de knop <b>Selecteren</b>  om het menu <b>Fax afdrukken</b> te openen. Zie voor meer informatie <a href="#">Menu Fax afdrukken</a> .
Bellen en verzenden	Druk op de knop <b>Selecteren</b>  om het menu <b>Bellen en verzenden</b> te openen. Zie voor meer informatie <a href="#">Menu Bellen en verzenden</a> .
Fax blokkeren	Druk op de knop <b>Selecteren</b>  om het menu <b>Fax blokkeren</b> te openen. Zie voor meer informatie <a href="#">Menu Fax blokkeren</a> .

## Menu Geschiedenis en rapporten

U kunt het menu **Geschiedenis en rapporten** openen door in het menu **Faxinstellingen** de optie **Geschiedenis en rapporten** te selecteren.

Menuoptie	Actie
Geschiedenis op scherm	Druk op de knop <b>Selecteren</b>  om de faxgeschiedenis op het scherm weer te geven.
Verzendgesch. afdr.	Druk op de knop <b>Selecteren</b>  om een overzicht van verzonden faxen af te drukken.
Ontvangstgesch. afdr.	Druk op de knop <b>Selecteren</b>  om een overzicht van ontvangen faxen af te drukken.
Fax in wachtrij weerg.	Druk op de knop <b>Selecteren</b>  om informatie over faxen in de wachtrij weer te geven op het scherm.
Rapport	<ul style="list-style-type: none"> <li>• Handm. afdrkn*</li> <li>• Elke 40 taken</li> </ul>
Gesch. faxactiviteit. afdr.	Druk op de knop <b>Selecteren</b>  om een overzicht van uw faxactiviteiten af te drukken.
Bevestiging	<ul style="list-style-type: none"> <li>• Uit</li> <li>• Bij fouten*</li> <li>• Voor alles</li> </ul>
<b>*Standaardfabrieksinstellingen</b>	

## Menu voor faxgeschiedenis met meer opties



U kunt het menu voor **faxgeschiedenis met meer opties** openen door een van de nummers in het scherm **Faxgeschiedenis** te markeren en op de knop **Selecteren**  te drukken.

Menuoptie	Actie
Dit nr. opnieuw kiezen	Druk op de knop <b>Selecteren</b>  om het menu van de <b>modus Faxen</b> te openen, waarbij het geselecteerde nummer wordt weergegeven in het faxnummervenster.
Nr. toevoegen aan telefoonboek	Druk op de knop <b>Selecteren</b>  om het menu <b>Telefoonboek: item toevgn</b> te openen, waarbij het huidige faxnummer automatisch wordt weergegeven in het faxnummerveld.
Nr. toev. aan geblok. faxen	Druk op de knop <b>Selecteren</b>  om het menu <b>Gebk. fax: item tvgn</b> te openen, waarbij het huidige faxnummer automatisch wordt weergegeven in het faxnummerveld.
Geschiedenis wissen	Druk op de knop <b>Selecteren</b>  om het rapport met faxactiviteiten te wissen.

## Menu Bellen en antwoorden

U kunt het menu **Bellen en antwoorden** openen door in het menu **Faxinstellingen** de optie **Bellen en antwoorden** te selecteren.

Menuoptie	Actie

Beltoonvolume	<ul style="list-style-type: none"> <li>• Uit</li> <li>• Laag*</li> <li>• Hoog</li> </ul>
Opnemen na	<ul style="list-style-type: none"> <li>• 1e beltn.</li> <li>• 2e beltn.</li> <li>• 3e beltn.*</li> <li>• 5e beltn.</li> </ul>
Spec. signaal	<ul style="list-style-type: none"> <li>• Altijd*</li> <li>• Eén keer</li> <li>• Twee keer</li> <li>• Drie keer</li> </ul>
Schema autom. beantw.	Druk op de knop <b>Selecteren</b>  om naar het menu <b>Schema autom. beantw.</b> te gaan. Zie voor meer informatie <a href="#">Menu Schema autom. beantw.</a> .
Fax doorsturen	<ul style="list-style-type: none"> <li>• Uit*</li> <li>• Doorsturen</li> <li>• Afdrukken en doorsturen</li> </ul>
Code handm. overnemen	Druk op de knop <b>Selecteren</b>  om het menu <b>Code overnemen</b> te openen. Als u de code wilt wijzigen, geeft u met het toetsenblok een nieuwe code op. Druk vervolgens op de knop <b>Selecteren</b>  . <b>OPMERKING:</b> de standaardcode is <b>DELL# (3355#)</b> .
Patroon nummerweergave	<ul style="list-style-type: none"> <li>• Patroon 1 (FSK)*</li> <li>• Patroon 2 (DTMF)</li> </ul> <p><b>OPMERKING:</b> Het detectiepatroon wordt bepaald aan de hand van het land of de regio die u hebt geselecteerd tijdens de eerste installatie. Als telefoons in uw land twee detectiepatronen gebruiken, neemt u contact op met de telecomaandbieder voor informatie over het detectiepatroon dat moet worden gebruikt.</p>
<b>*Standaardfabrieksinstelling</b>	



## Menu Fax afdrukken

U kunt het menu **Fax afdrukken** openen door in het menu **Faxinstellingen** de optie **Fax afdrukken** te selecteren.

Menuoptie	Actie
Indien te groot	<ul style="list-style-type: none"> <li>• Passend op pagina*</li> <li>• Twee pagina's</li> </ul>
Voettekst fax	<ul style="list-style-type: none"> <li>• Aan*</li> <li>• Uit</li> </ul>
2-zijdig afdrukken	<ul style="list-style-type: none"> <li>• 1-zijdig afdrkn*</li> <li>• 2-zijdig afdrkn</li> </ul>
Papierafhandeling	Druk op de knop <b>Selecteren</b>  om het menu <b>Papierafhandeling</b> te openen en het formaat en de soort van het papier in de invoerlade te selecteren. Als u een optionele invoerlade gebruikt, kunt u ook de papierbron opgeven. Zie voor meer informatie <a href="#">Menu Papierverwerking</a> .
<b>*Standaardfabrieksinstellingen</b>	

## Menu Bellen en verzenden

U kunt het menu **Bellen en verzenden** openen door in het menu **Faxinstellingen** de optie **Bellen en verzenden** te selecteren.

Menuoptie	Actie
Uw faxnr.	Voer uw faxnummer in met het toetsenblok. Dit nummer wordt weergegeven op het voorblad van uitgaande faxen.
Uw faxnaam	Gebruik het toetsenblok om de naam voor de printer op te geven. Dit is de naam die wordt weergegeven in de koptekst van uitgaande faxen.
Voorblad	<ul style="list-style-type: none"><li>• Nee*</li><li>• Ja</li></ul>
Kleur	<ul style="list-style-type: none"><li>• Zwart-wit*</li><li>• Kleur</li></ul>
Kwaliteit	<ul style="list-style-type: none"><li>• Standaard*</li><li>• Fijn</li><li>• Zeer fijn</li><li>• Extra fijn</li></ul>
Kiesmethode	<ul style="list-style-type: none"><li>• Toetstoon*</li><li>• Puls</li><li>• Achter PBX (kiestoondetectie uitgeschakeld)</li></ul>
Tijd opnw kzn	<ul style="list-style-type: none"><li>• 1 minuut</li><li>• 2 minuten*</li><li>• 3 minuten</li><li>• 4 minuten</li><li>• 5 minuten</li><li>• 6 minuten</li><li>• 7 minuten</li><li>• 8 minuten</li></ul>
Poging opnw kzn	<ul style="list-style-type: none"><li>• 0 keer</li><li>• 1 keer</li><li>• 2 keer</li><li>• 3 keer*</li><li>• 4 keer</li><li>• 5 keer</li></ul>
Kiesvoorvoegsel	<ul style="list-style-type: none"><li>• Geen*: druk op de knop <b>Selecteren</b>  om de standaardinstellingen te wijzigen.</li><li>• Maken: druk op de knop <b>Selecteren</b>  om een voorvoegsel te maken als dit nodig is voor een buitenlijn.</li></ul>
Belvolume	<ul style="list-style-type: none"><li>• Uit</li><li>• Laag*</li><li>• Hoog</li></ul>
Scannen	<ul style="list-style-type: none"><li>• Voor bellen*: de fax wordt naar het geheugen gescand voordat het faxnummer wordt gekozen.</li><li>• Na bellen*: eerst wordt het faxnummer gekozen, vervolgens wordt de communicatie met het ontvangende faxapparaat tot stand gebracht, waarna de fax wordt gescand.</li></ul>
Maximale verzendsnelheid	<ul style="list-style-type: none"><li>• 33.600 bps*</li><li>• 31.200 bps</li></ul>

	<ul style="list-style-type: none"> <li>• 28.800 bps</li> <li>• 26.400 bps</li> <li>• 24.000 bps</li> <li>• 21.600 bps</li> <li>• 19.200 bps</li> <li>• 16.800 bps</li> <li>• 14.400 bps</li> <li>• 12.000 bps</li> <li>• 9.600 bps</li> <li>• 7.200 bps</li> <li>• 4.800 bps</li> <li>• 2.400 bps</li> </ul>
Auto. faxconversie	<ul style="list-style-type: none"> <li>• Aan*: de fax wordt automatisch geconverteerd zodat deze compatibel is met het ontvangende faxapparaat, ongeacht de verzendinginstellingen.</li> <li>• Uit: er wordt een niet-ondersteunde fout met de fax weergegeven als de verzendinginstellingen niet overeenkomen met die van het ontvangende faxapparaat.</li> </ul>
Foutcorrectie	<ul style="list-style-type: none"> <li>• Aan*</li> <li>• Uit</li> </ul>
<b>*Standaardfabrieksinstellingen</b>	

## Menu Fax blokkeren

U kunt het menu **Fax blokkeren** openen door in het menu **Faxinstellingen** de optie Fax blokkeren te selecteren.

Als de functie voor het blokkeren van faxen is ingeschakeld, worden oproepen van faxapparaten met een nummer dat op de blokkeringslijst staat, afgebroken. Dit geldt ook voor oproepen waarvan de nummerweergave is geblokkeerd.

Menuoptie	Actie
Blokkeringslijst	<ul style="list-style-type: none"> <li>• Uit*</li> <li>• Aan</li> </ul>
Zonder id blokkeren	<ul style="list-style-type: none"> <li>• Uit*</li> <li>• Aan</li> </ul>
Geblokkeerde faxnaam zoeken	Druk op de knop <b>Selecteren</b>  om het menu <b>Geblokkeerde faxnaam zoeken</b> te openen. Zie voor meer informatie <a href="#">Menu Geblokkeerde faxnaam zoeken</a> .
Geblokkeerd faxnummer zoeken	Druk op de knop <b>Selecteren</b>  om het menu <b>Geblokkeerd faxnummer zoeken</b> te openen. Zie voor meer informatie <a href="#">Menu Geblokkeerd faxnummer zoeken</a> .
Item toev. geblok. fax	Druk op de knop <b>Selecteren</b>  om het menu <b>Geblokkeerde fax: item toevoegen</b> te openen. Zie voor meer informatie <a href="#">Menu Item toev. geblok. fax</a> .
Lijst geblok. fax afdr.	Druk op <b>Selecteren</b>  om de inhoud van de lijst met geblokkeerde faxen af te drukken.
<b>*Standaardfabrieksinstellingen</b>	

## Menu Geblokkeerde faxnaam zoeken

U kunt het menu **Geblokkeerde faxnaam zoeken** openen door in het menu **Fax blokkeren** de optie Geblokkeerde faxnaam zoeken te selecteren.

Menuoptie	Actie
Venster met zoekcriteria	Voer een letter in met het toetsenblok. Er wordt automatisch naar de juiste plek in het telefoonboek gebladerd.
Nr. in lijst geblokkeerde	De geblokkeerde contactpersoon wordt weergegeven. Het nummer van contactpersonen in de lijst is afhankelijk van het aantal faxnummers dat u hebt geblokkeerd.

## Menu Geblokkeerd faxnummer zoeken

U kunt het menu **Geblokkeerd faxnummer zoeken** openen door in het menu **Fax blokkeren** de optie Geblokkeerd faxnummer zoeken te selecteren.

Menuoptie	Actie
Venster met zoekcriteria	Voer een nummer in met het toetsenblok. Er wordt automatisch naar de juiste plek in het telefoonboek gebladerd.
Nr. in lijst geblok. faxen	Het nummer dat is toegewezen aan het geblokkeerde faxnummer wordt weergegeven. Het nummer dat is toegewezen aan de lijst met geblokkeerde faxen is afhankelijk van het aantal faxnummers dat u hebt geblokkeerd.

## Menu Geblok. fax: item bewerken

U kunt het menu **Geblok. fax: item bewerken** openen door op **Menu**  te drukken terwijl er een nummer is gemarkeerd in het menu **Geblokkeerde faxnaam zoeken** of **Geblokkeerd faxnummer zoeken**.

Menuoptie	Actie
Naam	Gebruik het toetsenblok om de naam van de contactpersoon te bewerken.
Faxnummer	Gebruik het toetsenblok om het faxnummer van de contactpersoon te bewerken.
Geblokkeerd faxnr	Er wordt een nummer toegewezen aan dit geblokkeerde faxnummer. <b>OPMERKING:</b> Het nummer wordt automatisch toegewezen. U kunt het toegewezen nummer niet wijzigen.
Item verwijderen	Druk op de knop <b>Selecteren</b>  om dit item te verwijderen uit de lijst met geblokkeerde faxen.

## Menu Item toev. geblok. fax



U kunt het menu **Item toev. geblok. fax** openen door in het menu **Fax blokkeren** de optie Item toev. geblok. fax te selecteren.

U kunt maximaal 50 nummers toevoegen aan de lijst met geblokkeerde faxen.

Menuoptie	Actie
Naam	Gebruik het toetsenblok om de naam van de contactpersoon te bewerken.
Faxnummer	Gebruik het toetsenblok om het faxnummer van de contactpersoon te bewerken. U moet een nummer toevoegen als u een item wilt toevoegen aan dit menu.
Geblokkeerd faxnr	Er wordt een nummer toegewezen aan dit geblokkeerde faxnummer. <b>OPMERKING:</b> Het nummer wordt automatisch toegewezen. U kunt het toegewezen nummer niet wijzigen.

## Modus Scannen

U kunt als volgt het menu van de **modus Scannen** weergeven of aanpassen:

1. Controleer of de printer en computer op elkaar zijn aangesloten met een USB-kabel.
2. Blader in het hoofdmenu met de **pijl** omhoog of omlaag   naar Scannen.
3. Druk op de knop **Selecteren** .
4. Als de computer is aangesloten op een netwerk, selecteert u een host in het venster **Selectie vanaf de host** en

voert u zo nodig een viercijferige pincode in voor de geselecteerde host.



5. Druk op de knop **Selecteren** .

## Menu modus Scannen

Menuoptie	Instellingen
Scannen naar	<ul style="list-style-type: none"><li>• Voorbeeld</li><li>• E-mail</li><li>• Bestand</li><li>• Software die geïnstalleerd is op uw computer</li></ul>
Kleur	<ul style="list-style-type: none"><li>• Kleur*</li><li>• Zwart-wit</li></ul>
Kwaliteit	<ul style="list-style-type: none"><li>• Automatisch*</li><li>• 150 dpi</li><li>• 300 dpi</li><li>• 600 dpi</li></ul>
Origineel	<ul style="list-style-type: none"><li>• Automatisch*</li><li>• L</li><li>• 2L</li><li>• A6</li><li>• A5</li><li>• B5</li><li>• A4</li><li>• Pasfoto</li><li>• 3x5 inch</li><li>• 4x6 inch</li><li>• 5x7 inch</li><li>• 8x10 inch</li><li>• 8,5x11 inch</li></ul>
Standaardinstellingen wijzigen	Druk op de knop <b>Selecteren</b>  om het menu <b>Standaardscaninst.</b> te openen. Zie voor meer informatie <a href="#">Menu Standaardscaninst.</a>
<b>*Standaardfabrieksinstellingen</b>	







## Modus Instellen

U opent als volgt het menu **Instellen**:

1. Blader in het hoofdmenu met de **pijl** omhoog of omlaag   naar **Instellen**.
2. Druk op de knop **Selecteren** .

## Menu modus Inst.

Menuoptie	Actie
Papierverwerking	Druk op de knop <b>Selecteren</b>  om het menu <b>Papierverwerking</b> weer te geven. Zie voor meer informatie <a href="#">Menu Papierverwerking</a> .
Standaardprinterinst. wijzigen	Druk op de knop <b>Selecteren</b>  om het menu <b>Standaardprinterinst.</b> te openen. Zie voor meer informatie <a href="#">Menu Standaardprinterinst.</a>
Standaardkopieerinst. wijzigen	Druk op de knop <b>Selecteren</b>  om het menu <b>Standaardinstellingen kopiëren</b> te openen. Zie voor meer informatie <a href="#">Menu Standaardinstellingen kopiëren</a> .

Standaardinst. voor foto wijzigen	Druk op de knop <b>Selecteren</b>  om het menu <b>Standaardfoto-instellingen</b> te openen. Zie voor meer informatie <a href="#">Menu Standaardfoto-instellingen</a> .
Std.inst. afdrukbestand wzgn	Druk op de knop <b>Selecteren</b>  om het menu <b>Standaardinstellingen voor Bestand afdrukken</b> te openen. Zie voor meer informatie <a href="#">Menu Standaardinstellingen voor Bestand afdrukken</a> .
Standaardinst. voor faxen wijzigen	Druk op de knop <b>Selecteren</b>  om het menu <b>Faxinstellingen</b> te openen. Zie voor meer informatie <a href="#">Menu Faxinstellingen</a> .
Standaardscaninst. wijzigen	Druk op de knop <b>Selecteren</b>  om het menu <b>Standaardscaninst.</b> te openen. Zie voor meer informatie <a href="#">Menu Standaardscaninst.</a>
Standaardinst. voor Bluetooth wijzigen	Druk op de knop <b>Selecteren</b>  om het menu <b>Standaardinstellingen Bluetooth</b> te openen. Zie voor meer informatie <a href="#">Menu Standaardinstellingen Bluetooth</a> .
Standaardinstellingen PictBridge wijzigen	Druk op de knop <b>Selecteren</b>  om het menu <b>Standaardinstellingen PictBridge</b> te openen. Zie voor meer informatie <a href="#">Menu Standaardinstellingen PictBridge</a> .
Instellingenlijst afdr.	Druk op de knop <b>Selecteren</b>  om een lijst met opties af te drukken die zijn ingesteld met het bedieningspaneel.
Netwerk instellen	Druk op de knop <b>Selecteren</b>  om het menu <b>Netwerk instellen</b> te openen. Zie voor meer informatie <a href="#">Menu Netwerk instellen</a> .

## Menu Papierverwerking

U kunt in het menu **Papierverwerking** het formaat en de soort selecteren van het papier dat in de invoerlade is geplaatst. Als u een optionele invoerlade gebruikt, kunt u ook de papierbron opgeven.

U kunt het menu **Papierverwerking** weergeven of wijzigen door **Papierverwerking** te selecteren in de menu's **Instellen**, **Modus Kopiëren**, **Afdrukinstellingen voor foto**, **Standaardfoto-instellingen**, **Standaardinstellingen voor Bestand afdrukken**, **Fax afdrukken** of **Standaardinstellingen Bluetooth**.

## Menu Papierverwerking voor een printer met één invoerlade

Menuoptie	Instellingen
Formaat	<ul style="list-style-type: none"> <li>• Hagaki</li> <li>• L</li> <li>• 2L</li> <li>• A6</li> <li>• 10 x 15 cm</li> <li>• A5</li> <li>• 13 x 18 cm</li> <li>• B5</li> <li>• A4</li> <li>• 3x5</li> <li>• 4x6</li> <li>• 5x7</li> <li>• 8,5 x 11</li> <li>• 8,5x14</li> </ul> <p><b>OPMERKING:</b> Formaat wordt bepaald door het land dat u hebt geselecteerd bij de installatie. Als u het formaat wijzigt in een menu, wordt de geselecteerde optie gewijzigd in alle andere menu's.</p>
Soort	<ul style="list-style-type: none"> <li>• Auto. vastst.*</li> <li>• Normaal</li> <li>• Mat</li> <li>• Foto</li> <li>• Transparant</li> </ul>
*Standaardfabrieksinstelling	

## Menu Papierverwerking voor een printer met twee invoerladen

Menuoptie	Instellingen







Formaat- Lade 1	<ul style="list-style-type: none"> <li>• Hagaki</li> <li>• L</li> <li>• 2L</li> <li>• A6</li> <li>• A5</li> <li>• B5</li> <li>• A4</li> <li>• 3x5 inch</li> <li>• 4x6 inch</li> <li>• 8,5x11 inch</li> <li>• 8,5 x 14 inch</li> </ul> <p><b>OPMERKING:</b> Formaat wordt bepaald door de landcode die u hebt geselecteerd bij de installatie. Als u het formaat wijzigt in een menu, wordt de geselecteerde optie gewijzigd in alle andere menu's.</p>
Soort- Lade 1	<ul style="list-style-type: none"> <li>• Auto. vastst.*</li> <li>• Normaal</li> <li>• Mat</li> <li>• Foto</li> <li>• Transparant</li> </ul>
Formaat- Lade 2	<ul style="list-style-type: none"> <li>• A4</li> <li>• 8,5x11 inch</li> <li>• 8,5 x 14 inch</li> </ul> <p><b>OPMERKING:</b> Lade 1 en lade 2 hebben hetzelfde standaardpapierformaat tijdens de installatie. U kunt verschillende papierformaten in deze twee laden plaatsen en de bijbehorende opties voor het papierformaat selecteren.</p>
Soort- Lade 2	<ul style="list-style-type: none"> <li>• Auto. vastst.*</li> <li>• Normaal</li> <li>• Mat</li> <li>• Foto</li> <li>• Transparant</li> </ul>
Lade koppelen	<ul style="list-style-type: none"> <li>• Uit*</li> <li>• Automatisch</li> </ul> <p>Zie voor meer informatie <a href="#">Informatie over lade koppelen</a>.</p>
Kopieerbron	<ul style="list-style-type: none"> <li>• Lade1*</li> <li>• Lade2</li> </ul>
Fotobron	<ul style="list-style-type: none"> <li>• Lade1*</li> <li>• Lade2</li> </ul>
Afdrukbestandsbron	<ul style="list-style-type: none"> <li>• Lade1*</li> <li>• Lade2</li> </ul>
Faxbron	<ul style="list-style-type: none"> <li>• Lade1*</li> <li>• Lade2</li> <li>• Automatisch</li> </ul> <p><b>OPMERKING:</b> Selecteer de optie <b>Automatisch</b> als u wilt dat de printer papier selecteert uit de lade met het papier dat overeenkomt met het formaat van de binnenkomende fax. U moet ook het juiste papierformaat opgeven voor beide laden.</p>
Bron PictBridge	<ul style="list-style-type: none"> <li>• Lade1*</li> <li>• Lade2</li> </ul>



Bron Bluetooth	<ul style="list-style-type: none"> <li>• Lade1*</li> <li>• Lade2</li> </ul>
<b>*Standaardfabrieksinstelling</b>	





## Menu Standaardprinterinst.

U kunt de **standaardprinterinstellingen** weergeven of wijzigen door in het menu **Instellen** de optie **Standaardprinterinst.** wijzigen te selecteren.

Menuoptie	Instellingen
Datum en tijd instellen	Druk op de knop <b>Selecteren</b>  om naar het menu <b>Datum en tijd instellen</b> te gaan. Zie voor meer informatie <a href="#">Menu Datum en tijd instellen</a> .
Papierverwerking	Druk op de knop <b>Selecteren</b>  om het menu <b>Papierverwerking</b> weer te geven. Zie voor meer informatie <a href="#">Menu Papierverwerking</a> .
Taal	Blader met de <b>pijl</b> naar links of rechts   door de taalopties.
Land	Blader met de <b>pijl</b> naar links of rechts   door de landopties.
Toetstoon	<ul style="list-style-type: none"> <li>• Uit</li> <li>• Aan*</li> </ul>
Spaarstand	<ul style="list-style-type: none"> <li>• Nu</li> <li>• Na 10 min</li> <li>• Na 30 min*</li> <li>• Na 60 min</li> <li>• Nooit</li> </ul>
Hostinstellingen blokkeren	<ul style="list-style-type: none"> <li>• Uit*</li> <li>• Aan</li> </ul> <p><b>OPMERKING:</b> Stel <b>Hostinstellingen blokkeren</b> in op Aan als u wilt voorkomen dat andere gebruikers de instellingen van de printer wijzigen.</p>
Luidsprkrvolume	<ul style="list-style-type: none"> <li>• Uit</li> <li>• Laag*</li> <li>• Hoog</li> </ul>
<b>*Standaardfabrieksinstelling</b>	

## Menu Datum en tijd instellen

U kunt het menu **Datum en tijd instellen** weergeven of wijzigen door in het menu **Standaardprinterinst.** de optie **Datum en tijd instellen** te selecteren.

Menuoptie	Actie
Huidige tijd	Gebruik het toetsenblok voor het invoeren van de huidige tijd. Druk op de <b>pijl</b> naar links of rechts   om naar de volgende invoerveld te gaan.
Huidige datum	Gebruik het toetsenblok voor het invoeren van de huidige datum. Druk op de <b>pijl</b> naar links of rechts   om naar de volgende invoerveld te gaan.

## Menu Standaardinstellingen kopiëren

U kunt het menu **Standaardinstellingen kopiëren** weergeven of wijzigen door in het menu **Instellen** de optie **Standaardinstellingen kopiëren** te selecteren. Of u kunt in het menu **Modus Kopiëren** de optie **Standaardinstellingen wijzigen** selecteren.

Menuoptie	Instellingen
Kleur	<ul style="list-style-type: none"> <li>• Kleur*</li> <li>• Zwart-wit</li> </ul>
Kwaliteit	<ul style="list-style-type: none"> <li>• Automatisch*</li> <li>• Concept</li> <li>• Normaal</li> <li>• Foto</li> </ul>
Inhoudstype	<ul style="list-style-type: none"> <li>• Tekst &amp; afbeelding*</li> <li>• Foto</li> <li>• Alleen tekst</li> <li>• Lijntekening</li> </ul>
2-zijdige exemplaren	<ul style="list-style-type: none"> <li>• 1-zdg. origineel, 1-zdg. kopie*</li> <li>• 1-zdg. origineel, 2-zdg. kopie</li> <li>• 2-zdg. origineel, 1-zdg. kopie</li> <li>• 2-zdg. origineel, 2-zdg. kopie</li> </ul>
Papierverwerking	Druk op de knop <b>Selecteren</b> <input checked="" type="checkbox"/> om het menu <b>Papierverwerking</b> weer te geven. Zie voor meer informatie <a href="#">Menu Papierverwerking</a> .
<b>*Standaardfabrieksinstelling</b>	

## Menu Standaardfoto-instellingen

U kunt de **standaardfoto-instellingen** weergeven of wijzigen door in het menu **Instellen** de optie **Standaardinst.** voor foto wijzigen te selecteren. Of u kunt in het menu **Fotokaartmodus** de optie **Standaardinstellingen wijzigen** selecteren. De instellingen die worden opgegeven in dit menu, zijn van toepassing op alle foto's die worden afgedrukt. Deze instellingen worden ongedaan gemaakt wanneer u de standaardfabrieksinstellingen herstelt.

Menuoptie	Instellingen
Fotoformaat	<ul style="list-style-type: none"> <li>• Hagaki</li> <li>• L</li> <li>• 2L</li> <li>• 60 x 80 mm</li> <li>• A6</li> <li>• 10 x 15 cm</li> <li>• A5</li> <li>• B5</li> <li>• A4</li> <li>• 13 x 18 cm</li> <li>• 3,5 x 5 inch</li> <li>• 4 x 6 inch</li> <li>• 5 x 7 inch</li> <li>• 8 x 10 inch</li> <li>• 8,5 x 11 inch</li> </ul>
Indeling	<ul style="list-style-type: none"> <li>• Automatisch*</li> <li>• Zonder rand (1 per pagina)</li> <li>• Eén foto gecentreerd</li> <li>• 1 per pag.</li> <li>• 2 per pag.</li> <li>• 3 per pag.</li> <li>• 4 per pag.</li> <li>• 6 per pag.</li> <li>• 8 per pag.</li> <li>• 16 per pag.</li> </ul>

Kwaliteit	<ul style="list-style-type: none"> <li>• Automatisch*</li> <li>• Concept</li> <li>• Normaal</li> <li>• Foto</li> </ul>
Papierverwerking	Druk op de knop <b>Selecteren</b>  om het menu <b>Papierverwerking</b> weer te geven. Zie voor meer informatie <a href="#">Menu Papierverwerking</a> .
<b>*Standaardfabrieksinstelling</b>	

## Menu Standaardinstellingen voor Bestand afdrukken

U kunt de **standaardinstellingen voor Bestand afdrukken** weergeven of wijzigen door in het menu **Instellen** de optie Std.inst. afdrukbestand wzgn te selecteren. Of u kunt in het menu **Modus Bestanden afdrukken** de optie Standaardinstellingen wijzigen selecteren.

Menuoptie	Instellingen
Kwaliteit	<ul style="list-style-type: none"> <li>• Automatisch*</li> <li>• Concept</li> <li>• Normaal</li> <li>• Foto</li> </ul>
Papierverwerking	Druk op de knop <b>Selecteren</b>  om het menu <b>Papierverwerking</b> weer te geven. Zie voor meer informatie <a href="#">Menu Papierverwerking</a> .
<b>*Standaardfabrieksinstelling</b>	

## Menu Faxinstellingen

U kunt het menu **Faxinstellingen** openen door Standaardinst. voor faxen wijzigen te selecteren in het menu **Instellen** of door Faxinstellingen te selecteren in het menu **Faxen**. Zie voor meer informatie [Menu Faxinstellingen](#).

## Menu Standaardscaninst.

U kunt de **standaardscaninstellingen** weergeven of wijzigen door in het menu **Instellen** de optie Standaardscaninst. wijzigen te selecteren. Of u kunt in het menu **Scannen** de optie Standaardinstellingen wijzigen selecteren.

Menuoptie	Instellingen
Kleur	<ul style="list-style-type: none"> <li>• Kleur*</li> <li>• Zwart-wit</li> </ul>
Kwaliteit	<ul style="list-style-type: none"> <li>• Automatisch*</li> <li>• 150 dpi</li> <li>• 300 dpi</li> <li>• 600 dpi</li> </ul>
Origineel	<ul style="list-style-type: none"> <li>• Auto. vastst.*</li> <li>• L</li> <li>• 2L</li> <li>• A6</li> <li>• A5</li> <li>• B5</li> <li>• A4</li> <li>• Pasfoto</li> <li>• 3x5</li> <li>• 4x6</li> <li>• 5x7</li> <li>• 8x10</li> <li>• 8,5 x 11</li> </ul>

## \*Standaardfabrieksinstelling

### Menu Standaardinstellingen Bluetooth

U kunt de **standaardinstellingen voor Bluetooth** weergeven of wijzigen door in het menu **Instellen** de optie **Standaardinst. voor Bluetooth** wijzigen te selecteren. Zie voor meer informatie [Modus Bluetooth](#).

### Menu Standaardinstellingen PictBridge

U kunt de **standaardinstellingen voor PictBridge** weergeven of wijzigen door in het menu **Instellen** de optie **Standaardinstellingen PictBridge** wijzigen te selecteren.

Menuoptie	Instellingen
Fotoformaat	<ul style="list-style-type: none"><li>• Hagaki</li><li>• L</li><li>• 2L</li><li>• 60 x 80 mm</li><li>• A6</li><li>• 10 x 15 cm</li><li>• A5</li><li>• B5</li><li>• A4</li><li>• 13 x 18 cm</li><li>• 3,5 x 5 inch</li><li>• 4 x 6 inch</li><li>• 5 x 7 inch</li><li>• 8 x 10 inch</li><li>• 8,5 x 11 inch</li></ul>
Indeling	<ul style="list-style-type: none"><li>• Automatisch*</li><li>• Zonder rand (1 per pagina)</li><li>• Eén foto gecentreerd</li><li>• 1 per pag.</li><li>• 2 per pag.</li><li>• 3 per pag.</li><li>• 4 per pag.</li><li>• 6 per pag.</li><li>• 8 per pag.</li><li>• 16 per pag.</li></ul>
Kwaliteit	<ul style="list-style-type: none"><li>• Automatisch*</li><li>• Concept</li><li>• Normaal</li><li>• Foto</li></ul>
Papierverwerking	Druk op de knop <b>Selecteren</b>  om het menu <b>Papierverwerking</b> weer te geven. Zie voor meer informatie <a href="#">Menu Papierverwerking</a> .
<b>*Standaardfabrieksinstelling</b>	

### Menu Netwerk instellen

U kunt het menu met **netwerkinstellingen** weergeven door **Netwerk instellen** te selecteren in het menu **Instellen**.

Menuoptie	Instellingen
Pagina Netwerk instellen afdrukken	Druk op de knop <b>Selecteren</b>  om een lijst met netwerkinstellingen af te drukken.
Menu Draadloos	Druk op de knop <b>Selecteren</b>  om het <b>menu Draadloze installatie</b> te openen. Zie voor meer informatie <a href="#">Menu Draadloos</a> .
TCP/IP	Druk op de knop <b>Selecteren</b> om het <b>menu TCP/IP</b> te openen. Zie voor meer informatie <a href="#">Menu</a>

	✓
	<a href="#">TCP/IP.</a>
Menu Netwerktijd	<p>Druk op de knop <b>Selecteren</b> ✓ om het <b>menu Netwerktijd</b> te openen.</p> <p>Druk in het menu Netwerktijd op de <b>pijl</b> naar links of rechts &lt; &gt; om <b>Tijdserver</b> in of uit te schakelen en druk op de knop <b>Vorige</b> ⌂ om de instellingen op te slaan.</p> <p><b>OPMERKING:</b> als <b>Tijdserver</b> is ingeschakeld, wordt de tijd op de printer een keer per dag of elke keer dat de printer wordt ingeschakeld, bijgewerkt via de draadloze Ethernet-kaart.</p>
Actief netwerk	<ul style="list-style-type: none"> <li>• Automatisch</li> <li>• Ethernet 10/100</li> <li>• Draadloos 802.11b/g</li> </ul>
<b>*Standaardfabrieksinstelling</b>	

## Menu Draadloos

U kunt de instellingen in het **menu Draadloze installatie** weergeven of wijzigen door Menu Draadloos te selecteren in het menu **Netwerk instellen**.

Menuoptie	Instellingen
Pagina Draadloze installatie afdrukken	Druk op de knop <b>Selecteren</b> ✓ om een lijst met instellingen voor draadloze netwerken af te drukken.
Netwerknnaam	<p>Geeft de huidige SSID aan die wordt gebruikt.</p> <p><b>OPMERKING:</b> u kunt de waarde van Netwerknnaam niet wijzigen.</p>
Sterkte draadloos signaal	Druk op de knop <b>Selecteren</b> ✓ om de huidige signaalsterkte weer te geven.
<b>*Standaardfabrieksinstelling</b>	

## Menu TCP/IP

U kunt de instellingen in het **menu TCP/IP** weergeven of wijzigen door **TCP/IP** te selecteren in het menu **Netwerk instellen**.

Menuoptie	Instellingen
DHCP inschakelen	<ul style="list-style-type: none"> <li>• Ja*</li> <li>• Nee</li> </ul> <p><b>OPMERKING:</b> u kunt een IP-adres, IP-netmasker of IP-gateway niet wijzigen of instellen als DHCP is ingeschakeld.</p>
IP-adres instellen	<p>Druk op de knop <b>Selecteren</b> ✓ om het menu <b>IP-adres instellen</b> te openen.</p> <p>Geef in het menu <b>IP-adres instellen</b> een IP-adres op met het toetsenblok. Druk op de <b>pijl</b> naar rechts &gt; om een set cijfers in het volgende veld in te voeren of druk op de <b>pijl</b> naar links &lt; om een vermelding te wissen. Druk op de knop <b>Vorige</b> ⌂ om de instellingen op te slaan.</p> <p><b>OPMERKING:</b> het IP-adres kan niet worden gewijzigd als DHCP is ingeschakeld.</p>
IP-netmasker instellen	<p>Druk op de knop <b>Selecteren</b> ✓ om het menu <b>IP-netmasker instellen</b> te openen.</p> <p>Geef in het menu <b>IP-netmasker instellen</b> een IP-adres op met het toetsenblok. Druk op de <b>pijl</b> naar rechts &gt; om een set cijfers in het volgende veld in te voeren of druk op de <b>pijl</b> naar links &lt; om een vermelding te wissen. Druk op de knop <b>Vorige</b> ⌂ om de instellingen op te slaan.</p> <p><b>OPMERKING:</b> het IP-adres kan niet worden gewijzigd als DHCP is ingeschakeld.</p>
IP-gateway instellen	<p>Druk op de knop <b>Selecteren</b> ✓ om het menu <b>IP-gateway instellen</b> te openen.</p> <p>Geef in het menu <b>IP-gateway instellen</b> een IP-adres op met het toetsenblok. Druk op de <b>pijl</b> naar rechts</p>



> om een set cijfers in het volgende veld in te voeren of druk op de **pijl** naar links < om een vermelding te wissen. Druk op de knop **Vorige**  om de instellingen op te slaan.

**OPMERKING:** het IP-adres kan niet worden gewijzigd als DHCP is ingeschakeld.



**\*Standaardfabrieksinstelling**

## Modus Onderhoud

U geeft als volgt de opties voor de modus **Onderhoud** weer:

1. Blader in het hoofdmenu met de **pijl** omhoog of omlaag   naar **Onderhoud**.
2. Druk op de knop **Selecteren** .

### Menu modus Onderhoud

Menuoptie	Actie
Inktvoorraden weergeven	Druk op de knop <b>Selecteren</b>  om de huidige inktvoorraad van elke cartridge op het scherm weer te geven.
Cartridges reinigen	Druk op de knop <b>Selecteren</b>  om de inktcartridges te reinigen.
Cartridges uitlijnen	Druk op de knop <b>Selecteren</b>  om de inktcartridges uit te lijnen.
Inktcartridges vervangen	Druk op de knop <b>Selecteren</b>  om de stappen weer te geven met informatie over het vervangen van inktcartridges.
Testpagina afdrukken	Druk op de knop <b>Selecteren</b>  om een testpagina af te drukken.
Diagnostische gegevens voor oproepen	<ul style="list-style-type: none"><li>• Uit*</li><li>• Audio aan</li><li>• Rapport voor T30-signalen afdrukken</li><li>• Audio en rapport</li></ul>
Standaard herst.	Druk op de knop <b>Selecteren</b>  om alle standaardfabrieksinstellingen te herstellen.
<b>*Standaardfabrieksinstelling</b>	

## Modus PictBridge

De printer schakelt automatisch over op de modus **PictBridge** wanneer u een PictBridge-camera aansluit. U kunt afbeeldingen afdrukken met de bedieningselementen van de camera. Zie voor meer informatie [Foto's afdrukken vanaf een PictBridge-camera](#).

Als u de standaardafdrukinstellingen voor **PictBridge** wilt weergeven of wijzigen, drukt u op de knop **Menu** .

### Menu Standaardafdrukinst. (PictBridge)







Menuoptie	Instellingen
Fotoformaat	<ul style="list-style-type: none"><li>• Hagaki</li><li>• L</li><li>• 2L</li><li>• 60 x 80 mm</li><li>• A6</li><li>• 10 x 15 cm</li><li>• A5</li><li>• B5</li><li>• A4</li></ul>

	<ul style="list-style-type: none"> <li>• 13 x 18 cm</li> <li>• 3,5 x 5 inch</li> <li>• 4 x 6 inch</li> <li>• 5 x 7 inch</li> <li>• 8 x 10 inch</li> <li>• 8,5 x 11 inch</li> </ul> <p><b>OPMERKING:</b> Fotoformaat wordt bepaald door het land of de regio die u hebt geselecteerd bij de installatie.</p>
Indeling	<ul style="list-style-type: none"> <li>• Automatisch*</li> <li>• Zonder rand (1 per pag.)</li> <li>• Eén foto gecentreerd</li> <li>• 1 per pag.</li> <li>• 2 per pag.</li> <li>• 3 per pag.</li> <li>• 4 per pag.</li> <li>• 6 per pag.</li> <li>• 8 per pag.</li> <li>• 16 per pag.</li> </ul>
Kwaliteit	<ul style="list-style-type: none"> <li>• Automatisch*</li> <li>• Concept</li> <li>• Normaal</li> <li>• Foto</li> </ul>
Papierafhandeling	Druk op de knop <b>Selecteren</b>  om het menu <b>Papierafhandeling</b> te openen en selecteer het formaat en de soort van het papier in de invoerlade. Als u een optionele invoerlade gebruikt, kunt u ook de papierbron opgeven. Zie voor meer informatie <a href="#">Menu Papierverwerking</a> .
<b>*Standaardfabrieksinstelling</b>	

## Modus Bluetooth



Als u wilt afdrucken vanaf een extern Bluetooth-apparaat, moet u een USB Bluetooth-adapter aansluiten op de PictBridge-poort. Als de USB Bluetooth-adapter actief is, wordt het Bluetooth-pictogram  weergegeven op de display.

U kunt als volgt **Standaardinstellingen Bluetooth** weergeven of wijzigen:

1. Blader met de **pijl** omhoog of omlaag   naar Instellen en druk op de knop **Selecteren** .
2. Blader met de **pijl** omhoog of omlaag   naar Standaardinstellingen voor Bluetooth wijzigen en druk op de knop **Selecteren** .

## Menu Standaardinstellingen Bluetooth

Menuoptie	Instellingen
Bluetooth ingeschakeld	<ul style="list-style-type: none"> <li>• Aan*</li> <li>• Uit</li> </ul> <p><b>OPMERKING:</b> als <b>Bluetooth ingeschakeld</b> is ingesteld op Aan, accepteert de printer Bluetooth-verbindingen en kan de USB Bluetooth-adapter communiceren met andere Bluetooth-apparaten.</p>
Modus Zoeken	<ul style="list-style-type: none"> <li>• Aan*</li> <li>• Uit</li> </ul> <p><b>OPMERKING:</b> stel <b>Modus Zoeken</b> in op Aan als u wilt dat andere Bluetooth-apparaten de USB Bluetooth-adapter die is aangesloten op de printer, kunnen herkennen.</p>

Beveiliging	<ul style="list-style-type: none"> <li>• Laag*</li> <li>• Hoog</li> </ul>
Wachtwoord	<p>Geef een wachtwoord op. Externe Bluetooth-apparaten die willen afdrukken op de printer, moeten dit wachtwoord opgeven.</p> <p><b>OPMERKING:</b> u hoeft alleen een wachtwoord op te geven als <b>Beveiligingsniveau</b> is ingesteld op Hoog.</p>
Vertrouwde apparaten: Alle toestaan	<p>Druk op de knop <b>Selecteren</b>  om de lijst met vertrouwde apparaten te wissen.</p> <p><b>OPMERKING:</b> U kunt maximaal acht externe Bluetooth-apparaten (vertrouwde apparaten) opslaan in de printer. Als er meer dan acht apparaten worden gevonden, wordt het apparaat dat u het langst geleden hebt gebruikt, verwijderd uit de lijst.</p>
Apparaatnaam	<p>De naam die is toegewezen aan de USB Bluetooth-adapter. Bij het afdrukken vanaf een extern Bluetooth-apparaat moet de <b>apparaatnaam</b> of het <b>apparaatadres</b> worden geselecteerd.</p>
Apparaatadres	<p>Het adres van de USB Bluetooth-adapter. Bij het afdrukken vanaf een extern Bluetooth-apparaat moet de <b>apparaatnaam</b> of het <b>apparaatadres</b> worden geselecteerd.</p> <p><b>OPMERKING:</b> u kunt het <b>apparaatadres</b> niet wijzigen.</p>
Papierafhandeling	<p>Druk op de knop <b>Selecteren</b>  om het menu <b>Papierafhandeling</b> te openen en selecteer het formaat en de soort van het papier in de invoerlade. Als u een optionele invoerlade gebruikt, kunt u ook de papierbron opgeven. Zie voor meer informatie <a href="#">Menu Papierverwerking</a>.</p>
<b>*Standaardfabrieksinstelling</b>	



# Dell 966 Internal Wireless/Ethernet Adapter installeren

- [Minimale vereisten voor installatie](#)
- [Instellingen voor draadloos netwerk](#)
- [Codering voor draadloos netwerk](#)
- [Adapter installeren en configureren](#)
- [Adapter configureren met het configuratieprogramma voor draadloze afdrukservers](#)

 **OPMERKING:** De Dell 966 Internal Wireless/Ethernet Adapter is wellicht niet in alle regio's beschikbaar. U kunt navragen bij uw plaatselijke Dell vertegenwoordiger of deze adapter in uw regio beschikbaar is.

---

## Minimale vereisten voor installatie

- De Dell™ 966 Internal Wireless/Ethernet Adapter
  - De Dell Photo All-In-One Printer 966
  - Een bestaand draadloos netwerk
  - De cd *Stuurprogramma's en hulpprogramma's* die bij de printer is geleverd.
  - Een computer waarop een van de volgende besturingssystemen wordt uitgevoerd:
    - Windows Vista™
    - Windows® XP gebruiken
    - Windows 2000
- 

## Instellingen voor draadloos netwerk

Sommige instellingen voor draadloos netwerk moeten wellicht worden geconfigureerd voor de adapter die is geïnstalleerd in de printer. Hieronder wordt een aantal instellingen weergegeven die mogelijk vereist zijn:

- Netwerknnaam, ook bekend als SSID (Service Set ID)
  - BSS (Basic Service Set) Type (het type draadloze netwerk dat u gebruikt—Ad hoc of infrastructuur)
  - Kanaalnummer voor draadloos netwerk
  - Netwerkverificatie en coderingstype
  - Beveiligingssleutel(s)
- 

## Codering voor draadloos netwerk

De volgende beveiligingstypen worden ondersteund:

- Geen beveiliging

- WEP met 64-bits of 128-bits sleutel
- WPA met 128-bits TKIP-codering of 128-bits AES-CCMP-codering

Een vooraf gedeelde WPA-sleutel (WiFi Protected Access) werkt als een wachtwoord en moet aan de volgende eisen voldoen:

- Als u hexadecimale tekens gebruikt, bevatten geldige sleutels 64 tekens.
- Gebruikt u ASCII, dan bevatten geldige sleutels ten minste 8 tekens.

Bij het draadloze netwerk kunnen een tot vier WEP-sleutels worden gebruikt. Een WEP-sleutel werkt als een wachtwoord en moet aan de volgende eisen voldoen:

- Als u hexadecimale tekens gebruikt, bevatten geldige sleutels 10 of 26 tekens.
- Gebruikt u ASCII, dan bevatten geldige sleutels 5 of 13 tekens.

## Adapter installeren en configureren

### Adapter installeren

1. Schakel de printer uit en trek de stekker van het netsnoer van de printer uit het stopcontact.

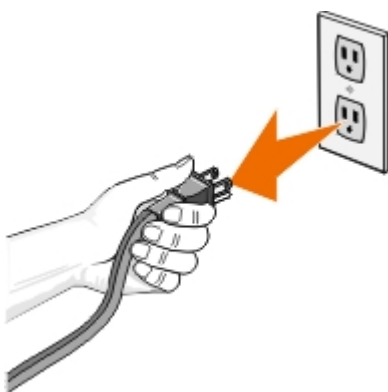

**⚠ LET OP:** Als u de stekker van het netsnoer niet uit het stopcontact trekt, kunnen de printer en kaart beschadigd raken. Controleer of de printer is uitgeschakeld en de stekker van het netsnoer is verwijderd uit het stopcontact voordat u verdergaat.

2. Verwijder het klepje aan de achterkant door het lipje naar links te duwen en het klepje van de printer te trekken.
3. Verwijder de schroeven en het afdekklepje.



**⚠ LET OP:** Draadloze adapters kunnen gemakkelijk beschadigd raken door statische elektriciteit. Raak eerst een metalen voorwerp aan, bijvoorbeeld het frame van de printer, voordat u de kaart aanraakt.

4. Verwijder de adapter uit de verpakking. Bewaar het verpakkingsmateriaal.

5. Lijn de randen van de adapter uit met de gleuven aan de linker- en rechterkant. Schuif de kaart vervolgens in de printer. Het is normaal dat de adapter nog niet gelijk is met de achterkant van de printer totdat stap 6 is voltooid.

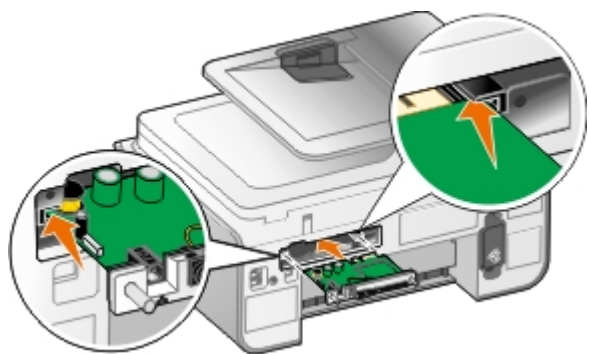

**OPMERKING:** als u de adapter correct hebt geplaatst, bevindt de Ethernet-poort zich aan de linkerkant van de adapter.

6. Draai de schroeven aan de linker- en rechterkant vast om de adapter vast te zetten.



7. Draai de antenne tot deze omhoog wijst.

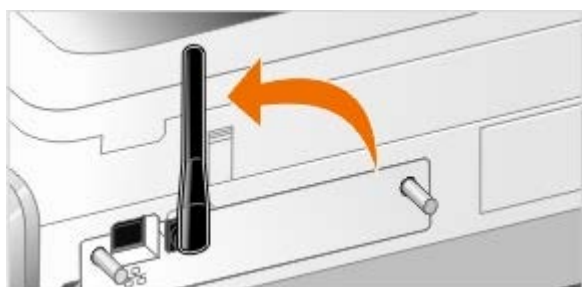

U kunt nu de adapter configureren voor gebruik met een draadloos netwerk of een Ethernet-netwerk.

## Adapter instellen voor gebruik met een draadloos netwerk

1. Steek de stekker van het netsnoer van de printer in het stopcontact.
2. Druk op de knop **Aan/uit**.
3. *Als u de printer gebruikt met een nieuwe Dell computer:* Sluit de USB-kabel aan op de poort op de achterzijde van de printer en de poort op de computer en ga verder met [stap 8](#).

*Als u de printer gebruikt met een bestaande computer:* Ga naar de volgende stap.

4. Controleer of de computer is ingeschakeld en plaats de cd *Stuurprogramma's en hulpprogramma's*. De cd wordt automatisch gestart.

**OPMERKING:** als u de cd *Stuurprogramma's en hulpprogramma's* niet hebt, kunt u de benodigde software downloaden van [support.dell.com](http://support.dell.com).

5. Selecteer **Via een draadloos netwerk** en klik op **Volgende**.
6. Selecteer **Ik ga akkoord met de voorwaarden van de licentieovereenkomst** en klik op **Volgende**.

7. Lees de informatie over uitzonderingen voor firewalls en klik op **Volgende**.

8. Selecteer de draadloze instellingen die u wilt gebruiken en klik op **Volgende**.

Volg de aanwijzingen op het scherm om de installatie te voltooien. Zie voor meer informatie over het configureren van de adapter voor het netwerk [Adapter configureren met het configuratieprogramma voor draadloze afdrukservers](#).

 **OPMERKING:** U hebt wellicht de netwerknaam (SSID) en de beveiligingsinstellingen nodig van het draadloze netwerk waarmee u verbinding wilt maken om de installatiewizard te voltooien. Raadpleeg de beheerder van het draadloze netwerk of de documentatie bij uw netwerk voor meer informatie.

Zie voor meer informatie over het configureren van de adapter voor het netwerk [Adapter configureren met het configuratieprogramma voor draadloze afdrukservers](#).

## Adapter instellen voor gebruik met een Ethernet -netwerk

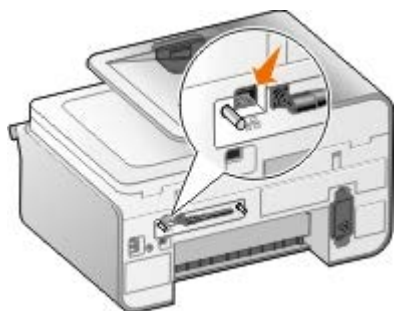

1. Sluit de printer aan op uw netwerk met een Ethernet-kabel (los verkrijgbaar).

2. Sluit het netsnoer van de printer aan op een stopcontact en druk op de knop **Aan/uit** .

3. Plaats de cd *Stuurprogramma's en hulpprogramma's* die bij de printer is geleverd, in de computer. De cd wordt automatisch gestart.

 **OPMERKING:** als u de cd *Stuurprogramma's en hulpprogramma's* niet hebt, kunt u de benodigde software downloaden van [support.dell.com](http://support.dell.com).

4. Selecteer **Via een Ethernet-kabel** en klik op **Volgende**.

5. Klik op **Ik ga akkoord met de voorwaarden in deze licentieovereenkomst** om akkoord te gaan met de licentieovereenkomst.

6. Lees de informatie over uitzonderingen voor firewalls en klik op **Volgende**.

7. De printer wordt weergegeven in de printerlijst, en is al geselecteerd. Klik op **Volgende** om het installatieproces te starten.

Als de printer niet wordt weergegeven, moet u het IP-adres van de adapter handmatig configureren voor het netwerk.

Zie voor meer informatie over het configureren van de adapter voor het netwerk [Adapter configureren met het configuratieprogramma voor draadloze afdrukservers](#).

## Printer instellen met geavanceerde installatie

1. Sluit het netsnoer van de printer aan op een stopcontact en druk op de knop **Aan/uit** .

2. Plaats de cd *Stuurprogramma's en hulpprogramma's* die bij de printer is geleverd, in de computer. De cd wordt automatisch gestart.

 **OPMERKING:** als u de cd *Stuurprogramma's en hulpprogramma's* niet hebt, kunt u de benodigde software

downloaden van [support.dell.com](http://support.dell.com).

3. Selecteer **Geavanceerde installatie** en klik op **Volgende**.
4. Selecteer hoe de printer wordt aangesloten op het netwerk en klik op **Volgende**.
5. Klik op **Ik ga akkoord met de voorwaarden in deze licentieovereenkomst** om akkoord te gaan met de licentieovereenkomst.
6. *Als u Peer-to-Peer-client hebt geselecteerd:* Geef de naam van de externe computer en de naam van de gedeelde printer op en klik op **Volgende**. Volg de aanwijzingen op het scherm om de installatie te voltooien.

*Als u Peer-to-Peer-host hebt geselecteerd:* Selecteer **De printer delen**, geef de sharenaam voor de printer op en klik op **Volgende**. Volg de aanwijzingen op het scherm om de installatie te voltooien.

*Als u Dell Wireless Adapter 3300 hebt geselecteerd:* Volg de aanwijzingen op het scherm om de installatie te voltooien.

---

## Adapter configureren met het configuratieprogramma voor draadloze afdrukservers

### Overzicht van configuratie

Als u de kaart configureert met het configuratieprogramma voor draadloze afdrukservers, sluit u de printer waarin de kaart is geïnstalleerd, aan op een computer via een USB-kabel. Vervolgens start u de cd *Stuurprogramma's en hulpprogramma's*. U wordt door het configuratieproces geleid met het configuratieprogramma voor draadloze afdrukservers. De wizard kan automatisch instellingen voor draadloze netwerken detecteren of u kunt met de wizard handmatig de netwerkconfiguratie-instellingen opgeven.

Controleer of de printer juist is ingesteld voordat u de adapter configureert:

- De adapter is correct in de printer geïnstalleerd.
- De inktcartridges zijn correct geïnstalleerd.
- Er is papier in de printer geplaatst.
- De USB-kabel is aangesloten op de printer en de computer.
- De printer is ingeschakeld en gereed voor installatie.

### Beschikbare draadloze netwerkconfiguratie gebruiken

1. Selecteer in het venster **Draadloze netwerken beschikbaar in uw omgeving** de juiste **Netwerknaam (SSID)** in de lijst en klik op **Volgende**.
2. Controleer in het venster **Instellingen voor draadloos netwerk toepassen en controleren** of de instellingen van alle netwerkenmerken correct zijn en klik op **Volgende** om de instellingen toe te passen.



**OPMERKING:** Als u op **Volgende** klikt, controleert het installatieprogramma de draadloze communicatie met de printer. Het verificatieproces kan wel twee minuten duren.

3. Controleer of de adapter kan communiceren via het netwerk. Zie voor meer informatie [Netwerkcommunicatie controleren](#).

### Andere draadloze netwerkconfiguratie opgeven

1. Selecteer in het venster **Draadloze netwerken beschikbaar in uw omgeving** de optie **Andere configuratie gebruiken** en klik op **Volgende**.
2. *Als de netwerknaam (SSID) die u wilt gebruiken beschikbaar is, selecteert u deze in de lijst en klikt u op **Volgende**.*  
*Als de netwerknaam (SSID) niet beschikbaar is*
  - a. Selecteer **Andere netwerknaam opgeven** en klik op **Volgende**.
  - b. Geef de **Netwerknaam (SSID)** op.
  - c. Selecteer het juiste **Kanaal** in de keuzelijst. (De standaardinstelling is **Auto**.)
  - d. Selecteer de **draadloze modus**.
    - *Voor de infrastructuurmodus* selecteert u **Toegang verkrijgen tot een bestaand netwerk via een draadloze router (infrastructuurmodus) - Standaard** en klikt u op **Volgende**.  
Zie voor extra installatie-instructies [Adapter handmatig configureren in de infrastructuurmodus](#).
    - *Voor de ad-hocmodus* selecteert u **Rechtstreeks toegang tot andere computers verkrijgen zonder een draadloze router (ad-hocmodus)** en klikt u op **Volgende**.  
Zie voor extra installatie-instructies [Adapter handmatig configureren in de ad-hocmodus](#).
3. Selecteer de juiste beveiligingsmethode en klik op **Volgende**. Als er geen beveiliging wordt gevonden, gaat u verder met [stap 5](#).
4. Geef de juiste beveiligingsleutel(s) op voor het netwerk en klik op **Volgende**.
5. Controleer in het venster **Instellingen voor draadloos netwerk toepassen en controleren** of de instellingen van alle netwerkenmerken correct zijn en klik op **Volgende** om de instellingen toe te passen.  
 **OPMERKING:** Als u op **Volgende** klikt, controleert het installatieprogramma de draadloze communicatie met de printer. Het verificatieproces kan wel twee minuten duren.
6. Controleer of de adapter kan communiceren via het netwerk. Zie voor meer informatie [Netwerkcommunicatie controleren](#).

## Adapter handmatig configureren in de infrastructuurmodus

Als u de adapter in de infrastructuurmodus instelt, is de installatieprocedure afhankelijk van de beveiligingsinstellingen die u selecteert.

- *Als u geen beveiliging wilt gebruiken*
  1. Selecteer in het venster **Instellingen voor draadloze beveiliging** de optie **Geen beveiliging** en klik op **Volgende**.
  2. Controleer in het venster **Instellingen voor draadloos netwerk toepassen en controleren** of de instellingen van alle netwerkenmerken correct zijn en klik op **Volgende** om de instellingen toe te passen.
  3. Controleer of de adapter kan communiceren via het netwerk. Zie voor meer informatie [Netwerkcommunicatie controleren](#).
- *Als u WEP-beveiliging (Wired Equivalent Privacy) wilt gebruiken*
  1. Selecteer in het venster **Instellingen voor draadloze beveiliging** de optie **WEP (Wired Equivalent Privacy)** en klik op **Volgende**.  
Het venster **WEP-beveiligingsgegevens** wordt geopend.
  2. Geef de juiste **Netwerksleutel** op en klik op **Volgende**.

3. Controleer in het venster **Instellingen voor draadloos netwerk toepassen en controleren** of de instellingen van alle netwerkenmerken correct zijn en klik op **Volgende** om de instellingen toe te passen.
  4. Controleer of de adapter kan communiceren via het netwerk. Zie voor meer informatie [Netwerkcommunicatie controleren](#).
- *Als u WPA-beveiliging wilt gebruiken (Wi-Fi Protected Access)*
    1. Selecteer in het venster **Instellingen voor draadloze beveiliging** de optie **WPA (Wi-Fi Protected Access)** en klik op **Volgende**.

Het venster **WPA-beveiligingsgegevens** wordt geopend.
    2. Geef de juiste **WPA-netwerksleutel** op en klik op **Volgende**.
    3. Controleer in het venster **Instellingen voor draadloos netwerk toepassen en controleren** of de instellingen van alle netwerkenmerken correct zijn en klik op **Volgende** om de instellingen toe te passen.
    4. Controleer of de adapter kan communiceren via het netwerk. Zie voor meer informatie [Netwerkcommunicatie controleren](#).
  - *Als u alleen verbinding wilt maken met toegangspunten die WPA2-beveiliging ondersteunen*
    1. Selecteer in het venster **Instellingen voor draadloze beveiliging** de optie **WPA (Wi-Fi Protected Access)** en klik op **Geavanceerde WPA-instellingen**.

Het dialoogvenster **Geavanceerde WPA-opties** wordt geopend.
    2. Schakel het selectievakje **Alleen WPA2-verificatie gebruiken** in en klik op **OK**.

Het venster **Instellingen voor draadloze beveiliging** wordt opnieuw weergegeven.
    3. Klik op **Volgende**.
    4. Geef de juiste **WPA-netwerksleutel** op en klik op **Volgende**.
    5. Controleer in het venster **Instellingen voor draadloos netwerk toepassen en controleren** of de instellingen van alle netwerkenmerken correct zijn en klik op **Volgende** om de instellingen toe te passen.
    6. Controleer of de adapter kan communiceren via het netwerk. Zie voor meer informatie [Netwerkcommunicatie controleren](#).

## Adapter handmatig configureren in de ad-hocmodus

Als u de adapter instelt in de ad-hocmodus, is de installatieprocedure afhankelijk van de beveiligingsinstellingen die u selecteert. De beveiligingsopties zijn beperkter in de ad-hocmodus dan in de infrastructuurmodus.

- *Als u geen beveiliging wilt gebruiken*
  1. Selecteer in het venster **Instellingen voor draadloze beveiliging** de optie **Geen beveiliging** en klik op **Volgende**.
  2. Controleer in het venster **Instellingen voor draadloos netwerk toepassen en controleren** of de instellingen van alle netwerkenmerken correct zijn en klik op **Volgende** om de instellingen toe te passen.
  3. Controleer of de adapter kan communiceren via het netwerk. Zie voor meer informatie [Netwerkcommunicatie controleren](#).
- *Als u WEP-beveiliging (Wired Equivalent Privacy) wilt gebruiken*
  1. Selecteer in het venster **Instellingen voor draadloze beveiliging** de optie **WEP (Wired Equivalent Privacy)** en klik op **Volgende**.

2. Voer de juiste **Netwerksleutel** in.
3. Als u over meerdere netwerksleutels beschikt, schakelt u het selectievakje **Voor het netwerk zijn meerdere netwerksleutels vereist** in en voert u de extra netwerksleutels in.
4. Klik op **Volgende**.
5. Controleer in het venster **Instellingen voor draadloos netwerk toepassen en controleren** of de instellingen van alle netwerkenmerken correct zijn en klik op **Volgende** om de instellingen toe te passen.
6. Controleer of de adapter kan communiceren via het netwerk. Zie voor meer informatie [Netwerkcommunicatie controleren](#).

## Netwerkcommunicatie controleren

U moet controleren of de adapter kan communiceren via het netwerk voordat u de installatie van de printersoftware voltooid.

- *Als de adapter is geconfigureerd en beschikbaar is op het netwerk*, verwijdert u de USB-kabel en klikt u op **Volgende** om door te gaan met de installatie van de printersoftware.
- *Als de adapter geen verbinding kan maken met het draadloze netwerk*, kunt u het volgende proberen:
  - Klik op **Instellingen weergeven** om te controleren of de instellingen correct zijn.
  - Selecteer **Ik wil de opgegeven instellingen wijzigen** en klik op **Volgende**.  
Volg de aanwijzingen op het scherm om de draadloze instellingen bij te werken.
  - Selecteer **Ik heb de draadloze printer dichterbij de draadloze router geplaatst en ik wil opnieuw verbinding maken** en klik op **Volgende**.



# Papier en originelen in de printer plaatsen

- [Papier in de laden plaatsen](#)
  - [Sensor voor papiersoort](#)
  - [Originele documenten plaatsen](#)
- 

## Papier in de laden plaatsen

### Papier in de printer plaatsen

1. Waai het papier uit.



2. Verwijder de papierlade. Druk de hendel in en trek de lade uit tot deze lang genoeg is voor het papier dat u gebruikt.



3. Plaats papier in de papierlade en pas de papiergeleiders aan.

 **OPMERKING:** u kunt alleen papier van het formaat A4, Letter of Legal in de optionele papierlade plaatsen.

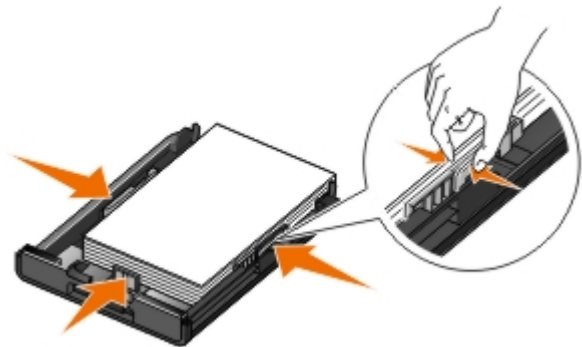

4. Plaats de papierlade terug.



5. Trek de papiersteun op de papierlade naar buiten en klap de papierstopper omhoog.



 **OPMERKING:** de papieruitvoerlade biedt plaats aan maximaal 50 vellen papier.

## Richtlijnen voor het plaatsen van afdruk materiaal

Maximumaantal	Aandachtspunten
150 vellen normaal papier	<ul style="list-style-type: none"> <li>De papiergeleiders zijn tegen de randen van het papier geschoven.</li> <li>U plaatst het papier is met de afdrukzijde omlaag en de bovenkant naar voren in de printer.</li> <li>De afdrukkwaliteit <b>Automatisch</b>, <b>Concept</b>, <b>Normaal</b> of <b>Foto</b> is geselecteerd. Selecteer de optie <b>Concept</b> niet als er een foto-inktcartridge is geïnstalleerd.</li> </ul>
10 enveloppen in de papierlade 1 envelop in de invoer voor klein materiaal	<ul style="list-style-type: none"> <li>De afdrukzijde van de envelop is naar beneden gericht.</li> <li>U kunt de enveloppen ook één voor één in de invoer voor klein materiaal plaatsen.</li> <li>U drukt de enveloppen af met de afdrukstand <b>Liggend</b> en het retouradres aan de linkerzijde.</li> </ul> <p><b>OPMERKING:</b> Als u post verstuurt binnen Japan, kan de envelop in de staande afdrukstand worden afgedrukt met de locatie voor de postzegel in de rechterbenedenhoek of in de liggende afdrukstand met de locatie voor de postzegel in de linkerbenedenhoek. Als u internationale post verstuurt, moet u de enveloppen afdrukken in de liggende afdrukstand met de locatie voor de postzegel in de linkerbovenhoek.</p> <ul style="list-style-type: none"> <li>Het juiste envelopformaat is geselecteerd. Selecteer het eerstvolgende formaat als het exacte formaat niet beschikbaar is en stel de linker- en rechtermarge zo in dat de tekst op de juiste plaats wordt afgedrukt.</li> </ul>
20 vellen bannerpapier	<ul style="list-style-type: none"> <li>Al het papier is uit de papierinvoerlade verwijderd voordat u het bannerpapier in de printer plaatst.</li> <li>Het bannerpapier is geschikt voor inkjetprinters.</li> <li>Het papierformaat <b>A4 (banner)</b> of <b>Letter (banner)</b> is geselecteerd.</li> </ul> <p><b>OPMERKING:</b> zie voor meer informatie over het plaatsen van bannerpapier <a href="#">Bannerpapier in de printer plaatsen</a>.</p>
25 wenskaarten, indexkaarten, briefkaarten of fotokaarten in de papierlade 1 wenskaart, indexkaart, briefkaart of fotokaart in de invoer voor klein materiaal	<ul style="list-style-type: none"> <li>De afdrukzijde van de kaarten is naar beneden gericht.</li> <li>U kunt de kaarten ook één voor één in de invoer voor klein materiaal plaatsen.</li> <li>De afdrukkwaliteit <b>Automatisch</b>, <b>Normaal</b> of <b>Foto</b> is geselecteerd.</li> </ul>

<p>30 vellen Hagaki-papier of Hagaki-fotokaarten in de papierlade</p> 	
<p>50 vellen glossy papier, fotopapier of mat papier</p>	<ul style="list-style-type: none"> <li>• De afdrukszijde van het papier is naar beneden gericht.</li> <li>• De papiergeleiders zijn tegen de randen van het papier geschoven.</li> <li>• De afdrukkwaliteit <b>Automatisch</b>, <b>Normaal</b> of <b>Foto</b> is geselecteerd.</li> </ul>
<p>stapel opstrijktransfers van 10 mm</p>	<ul style="list-style-type: none"> <li>• U hebt de instructies op de verpakking voor het plaatsen van opstrijktransfers gevolgd.</li> <li>• De afdrukszijde van de opstrijktransfers is naar beneden gericht.</li> <li>• De papiergeleiders zijn tegen de randen van de opstrijktransfers geschoven.</li> <li>• De afdrukkwaliteit <b>Automatisch</b>, <b>Normaal</b> of <b>Foto</b> is geselecteerd.</li> </ul>
<p>50 vellen transparanten</p>	<ul style="list-style-type: none"> <li>• De ruwe zijde van de transparanten is naar beneden gericht.</li> <li>• De papiergeleiders zijn tegen de randen van de transparanten geschoven.</li> <li>• De afdrukkwaliteit <b>Automatisch</b>, <b>Concept</b>, <b>Normaal</b> of <b>Foto</b> is geselecteerd.</li> </ul>
<p>25 vellen met etiketten</p>	<ul style="list-style-type: none"> <li>• De afdrukszijde van de etiketten is naar beneden gericht.</li> <li>• De bovenkant van de etiketten wordt eerst ingevoerd.</li> <li>• De papiergeleiders zijn tegen de randen van het papier geschoven.</li> </ul>
<p>150 vellen briefhoofdpapier</p>	<ul style="list-style-type: none"> <li>• De afdrukszijde van het briefhoofdpapier is naar beneden gericht.</li> <li>• De bovenzijde van het briefhoofd wordt eerst ingevoerd.</li> <li>• De papiergeleiders zijn tegen de randen van het papier geschoven.</li> </ul>
<p>150 vellen papier met aangepast formaat</p>	<ul style="list-style-type: none"> <li>• Het papierformaat valt binnen de volgende afmetingen: Breedte: 3.0 - 8,5 inch (76 x 216 mm) Lengte: 5.0 - 17,0 inch (127 x 432 mm)</li> <li>• De afdrukszijde van het papier is naar beneden gericht.</li> <li>• De papiergeleiders zijn tegen de randen van het papier geschoven.</li> </ul>

## Bannerpapier in de printer plaatsen

1. Verwijder de papierlade.
2. Verwijder eventueel papier uit de lade.
3. Druk de hendel in en trek de lade uit tot deze lang genoeg is voor Legal-papier.



4. Plaats de papierlade terug.
5. Scheur alleen het aantal pagina's af dat u nodig hebt voor de banner.
6. Plaats de stapel op een vlakke ondergrond voor de printer.
7. Schuif het eerste vel van de banner over de handgreep, tot achter in de papierlade.



## Informatie over lade koppelen

Als u een optionele papierlade hebt aangeschaft, kunt u de laden koppelen. Met Lade koppelen wordt de automatische koppelfunctie voor laden ingeschakeld wanneer u papier van hetzelfde formaat en dezelfde soort in de optionele en standaardpapierlade plaatst. De printer koppelt de laden automatisch: wanneer een lade leeg is, wordt er papier ingevoerd vanuit de volgende gekoppelde lade.

Als u bijvoorbeeld in lade 1 (standaardpapierlade) en lade 2 (optionele lade) papier van hetzelfde formaat en dezelfde soort hebt geplaatst, selecteert de printer afdrukmateriaal uit lade 1 tot deze leeg is. Vervolgens wordt er automatisch papier ingevoerd vanuit lade 2.

Daarnaast kunt u een verschillend papierformaat in elke lade plaatsen zodat de printer het papier selecteert dat overeenkomt met het formaat van de fax die u hebt ontvangen. Als er bijvoorbeeld A4-papier in lade 1 is geplaatst en Letter-papier in lade 2, wordt er papier ingevoerd vanuit lade 2 als er een fax van het formaat Letter wordt ontvangen.

 **OPMERKING:** u kunt alleen papier van het formaat A4, Letter of Legal in de optionele papierlade plaatsen.

U kunt Lade koppelen inschakelen nadat u de optionele papierlade hebt geïnstalleerd. U kunt deze optie in- en uitschakelen.

### Lade koppelen inschakelen voor afdruktaken van de computer

1. Zet de computer en de printer aan en controleer of ze op elkaar zijn aangesloten.
2. Plaats papier van hetzelfde formaat en dezelfde soort in beide papierladen.
3. Open het gewenste bestand en klik op **Bestand® Afdrukken**.

Het dialoogvenster **Afdrukken** wordt weergegeven.

4. Klik op **Voorkeuren**, **Eigenschappen**, **Opties** of **Instellen** (afhankelijk van het programma of besturingssysteem).











Het dialoogvenster **Voorkeursinstellingen voor afdrucken** wordt weergegeven.

5. Selecteer **Automatisch** in de keuzelijst **Papierbron** op het tabblad **Printerinstelling**.
6. Geef op de tabbladen **Printerinstelling** en **Geavanceerd** de gewenste wijzigingen op voor het document.
7. Klik op **OK** als u klaar bent met het aanpassen van de instellingen.

Het dialoogvenster **Voorkeursinstellingen voor afdrucken** wordt gesloten.

8. Klik op **OK** of **Afdrukken**.











## Lade koppelen inschakelen voor afdruktaken vanaf het bedieningspaneel

1. Blader in het hoofdmenu met de **pijl** omhoog of omlaag   naar **Instellen** en druk op de knop **Selecteren** .
2. Blader met de **pijl** omhoog of omlaag   naar **Papierafhandeling** en druk op de knop **Selecteren** button .
3. Blader met de **pijl** omhoog of omlaag   naar **Lade koppelen**. Blader met de **pijl** naar links of rechts   naar **Auto**.
4. Druk op de knop **Vorige** .









## Lade koppelen inschakelen voor kopieertaken

1. Plaats papier van hetzelfde formaat en dezelfde soort in beide papierladen.
2. Blader in het **hoofdmenu** met de **pijl** omhoog of omlaag   naar **Instellen** en druk op de knop **Selecteren** button .
3. Blader in het menu **Instellen** met de **pijl** omhoog of omlaag   naar **Standaardkopieerinst.** wijzigen en druk op **Selecteren** .
4. Blader in het menu **Standaardinstellingen kopiëren** met de **pijl** omhoog of omlaag   naar **Papierafhandeling** en druk op de knop **Selecteren** .
5. Geef in het menu **Papierafhandeling** de soort en het formaat van het papier op dat in beide laden is geplaatst.
6. Blader met de **pijl** omhoog of omlaag   naar **Lade koppelen**. Blader met de **pijl** naar links of rechts   naar **Auto**.
7. Druk op de knop **Vorige**  om de instellingen op te slaan en terug te gaan naar het vorige menu.

## Lade koppelen inschakelen om ontvangen faxen af te drukken

1. Plaats dezelfde papiersoort met verschillende formaten in beide laden.
2. Blader in het **hoofdmenu** met de **pijl** omhoog of omlaag   naar **Instellen** en druk op de knop **Selecteren** button .
3. Blader in het menu **Instellen** met de **pijl** omhoog of omlaag   naar **Standaardinst.** voor faxen wijzigen en druk op de knop **Selecteren** .
4. Blader in het menu **Faxinstellingen** met de **pijl** omhoog of omlaag   naar **Fax afdrucken** en druk op de knop **Selecteren** .
5. Blader in het menu **Fax afdrucken** met de **pijl** omhoog of omlaag   naar **Papierafhandeling** en druk op de

knop **Selecteren** .

6. Geef in het menu **Papierafhandeling** de soort en het formaat van het papier op dat in beide laden is geplaatst.
7. Blader met de **pijl** omhoog of omlaag   naar **Lade koppelen**. Blader met de **pijl** naar links of rechts   naar **Auto**.
8. Blader met de **pijl** omhoog of omlaag   naar **Faxbron**. Selecteer de papierbron met de **pijl** naar links of rechts  .
9. Druk op de knop **Vorige**  om de instellingen op te slaan en terug te gaan naar het vorige menu.

 **OPMERKING:** als u materiaal van dezelfde soort en hetzelfde formaat in beide laden plaatst, wordt er materiaal ingevoerd van de volgende lade wanneer de papierbron die is opgegeven voor faxen, leeg is.

## Sensor voor papiersoort

De printer is voorzien van een sensor voor papiersoort waarmee de volgende papiersoorten worden herkend:

- Normaal/coated
- Transparant
- Foto/glossy

Als u een van deze papiersoorten plaatst, stelt de printer de papiersoort vast en worden de instellingen voor de papiersoort automatisch aangepast.

Papiersoort	Instellingen voor kwaliteit/snelheid	
	Zwarte en kleureninkcartridge geïnstalleerd	Foto- en kleureninkcartridge geïnstalleerd
Normaal/coated	Normaal	Foto
Transparant	Normaal	Foto
Foto/glossy	Foto	Foto

 **OPMERKING:** de printer kan het papierformaat niet vaststellen.

U selecteert als volgt het papierformaat:

1. Open het gewenste bestand en klik op **Bestand® Afdrukken**.  
Het dialoogvenster **Afdrukken** wordt geopend.
2. Klik op **Voorkeuren**, **Eigenschappen**, **Opties** of **Instellen** (afhankelijk van het programma of besturingssysteem).  
Het dialoogvenster **Voorkeursinstellingen voor afdrukken** wordt weergegeven.
3. Selecteer het papierformaat op het tabblad **Printerinstelling**.
4. Klik op **OK**.

De sensor voor papiersoort is actief tenzij u deze uitschakelt. U gaat als volgt te werk wanneer u de sensor voor papiersoort wilt uitschakelen voor een bepaalde afdruktaak:

1. Open het gewenste bestand en klik op **Bestand® Afdrukken**.  
Het dialoogvenster **Afdrukken** wordt geopend.

2. Klik op **Voorkeuren, Eigenschappen, Opties** of **Instellen** (afhankelijk van het programma of besturingssysteem).

Het dialoogvenster **Voorkeursinstellingen voor afdrucken** wordt weergegeven.

3. Selecteer de papiersoort op het tabblad **Printerinstelling**.
4. Klik op **OK**.

U gaat als volgt te werk wanneer u de sensor voor papiersoort wilt uitschakelen voor alle afdruktaken:

1. *In Windows® XP:* klik op **Start® Configuratiescherm® Printers en andere hardware® Printers en faxapparaten**.

*Windows 2000:* klik op **Start® Instellingen® Printers**.

*In Windows Vista™:*

- a. Klik op  **Configuratiescherm**
  - b. Klik op **Hardware and Sound** (Hardware en geluid).
  - c. Klik op **Printers**.
2. Klik met de rechtermuisknop op het pictogram van de printer.
  3. Klik op **Voorkeursinstellingen voor afdrucken**.
  4. Selecteer de papiersoort op het tabblad **Printerinstelling**.
  5. Klik op **OK**.

---

## Originele documenten plaatsen

### In de ADI

U kunt maximaal 50 vellen van een origineel document in de ADI plaatsen om deze te scannen, te kopiëren en te faxen. Als u documenten met meerdere pagina's in de printer plaatst, kunt u het beste de ADI gebruiken.

1. Plaats een origineel document met de tekstzijde naar boven gericht in de ADI.



 **OPMERKING:** Plaats geen briefkaarten, foto's, kleine items of dunne voorwerpen (zoals knipsels uit tijdschriften) in de ADI. Plaats deze items op de glasplaat.

2. Schuif de papiergeleider van de ADI tegen de randen van het papier.

### Papiercapaciteit ADI

Maximumaantal	Aandachtspunten
50 vellen Letter-papier	<ul style="list-style-type: none"><li>• Het document is met de bedrukte zijde naar boven geplaatst.</li></ul>



	<ul style="list-style-type: none"> <li>• De papiergeleider bevindt zich tegen de rand van het papier.</li> </ul>
50 vellen Legal-papier	<ul style="list-style-type: none"> <li>• Het document is met de bedrukte zijde naar boven geplaatst.</li> <li>• De papiergeleider bevindt zich tegen de rand van het papier.</li> </ul>
50 vellen A4-papier	<ul style="list-style-type: none"> <li>• Het document is met de bedrukte zijde naar boven geplaatst.</li> <li>• De papiergeleider bevindt zich tegen de rand van het papier.</li> </ul>
50 voorgeperforeerde vellen met twee, drie of vier gaten	<ul style="list-style-type: none"> <li>• Het papierformaat valt binnen de volgende afmetingen: Breedte: 8,27 – 8,5 inch (210,0 – 215,9 mm) Lengte: 11,0 – 14,0 inch (279,4 – 355,6 mm)</li> <li>• Het document is met de bedrukte zijde naar boven geplaatst.</li> <li>• De papiergeleider bevindt zich tegen de rand van het papier.</li> </ul>
50 aan de randen versterkte vellen kopieerpapier met drie gaten	<ul style="list-style-type: none"> <li>• Het papierformaat valt binnen de volgende afmetingen: Breedte: 8,27 – 8,5 inch (210,0 – 215,9 mm) Lengte: 11,0 – 14,0 inch (279,4 – 355,6 mm)</li> <li>• Het document is met de bedrukte zijde naar boven geplaatst.</li> <li>• De papiergeleider bevindt zich tegen de rand van het papier.</li> </ul>
50 vellen voorbedrukte formulieren en briefhoofdpapier	<ul style="list-style-type: none"> <li>• Het papierformaat valt binnen de volgende afmetingen: Breedte: 8,27 – 8,5 inch (210,0 – 215,9 mm) Lengte: 11,0 – 14,0 inch (279,4 – 355,6 mm)</li> <li>• Het document is met de bedrukte zijde naar boven geplaatst.</li> <li>• De papiergeleider bevindt zich tegen de rand van het papier.</li> <li>• U hebt het voorbedrukte papier goed laten drogen voordat u het papier in de ADI plaatst.</li> <li>• U gebruikt <i>geen</i> papier dat bedrukt is met inkt die metaaldeeltjes bevat.</li> <li>• U gebruikt geen papier met reliëfdruk.</li> </ul>
50 vellen papier met aangepast formaat	<ul style="list-style-type: none"> <li>• Het papierformaat valt binnen de volgende afmetingen: Breedte: 8,27 – 8,5 inch (210,0 – 215,9 mm) Lengte: 11,0 – 14,0 inch (279,4 – 355,6 mm)</li> <li>• Het document is met de bedrukte zijde naar boven geplaatst.</li> <li>• De papiergeleider bevindt zich tegen de rand van het papier.</li> </ul>

## Op de glasplaat

1. Open de bovenklep.



2. Plaats het document met de bedrukte zijde naar beneden op de glasplaat.

 **OPMERKING:** zorg dat de linkerbovenhoek van de voorzijde van het item is uitgelijnd met de pijl op de printer.





3. Sluit de bovenklep.



# Onderhoud

- [Inktcartridges vervangen](#)
- [Inktcartridges uitlijnen](#)
- [Spuitopeningen reinigen](#)
- [Standaardfabrieksinstellingen herstellen](#)

**⚠ LET OP:** lees eerst de veiligheidsvoorschriften in de *Handleiding voor eigenaren* en volg deze op voordat u een van de procedures uitvoert die in dit gedeelte worden beschreven.

Dell inktcartridges zijn alleen verkrijgbaar via Dell. U kunt inkt online bestellen via [www.dell.com/supplies](http://www.dell.com/supplies) of per telefoon.

U kunt voor de Dell-printer het beste Dell-inktkartridges gebruiken. Herstel van problemen die zijn veroorzaakt door het gebruik van supplies of onderdelen die niet door Dell zijn geleverd, valt niet onder de garantie van Dell.

---

## Inktcartridges vervangen

1. Zet de printer aan.
2. Til de printereenheid op.



Als de printer niet bezig is, beweegt de cartridgehouder zich naar de laadpositie.

3. Druk de hendel van de cartridgehouder naar beneden om de deksels van de inktcartridgehouders te openen.

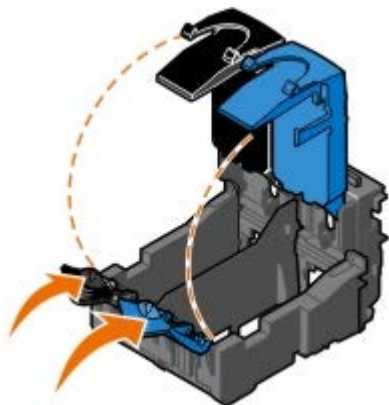

4. Verwijder de oude cartridges uit de printer.



5. Bewaar de inktcartridges in een luchtdichte verpakking, zoals de opslageenheid die u bij de foto-inkcartridge hebt ontvangen of gooi de cartridges weg. Neem hierbij de geldende milieuvorschriften in acht.
6. Als u nieuwe inktcartridges installeert, verwijdert u de sticker en de transparante tape van de achter- en onderzijde van elke inktcartridge.

 **OPMERKING:** In de volgende afbeelding worden een zwarte en een kleureninkcartridge weergegeven (gebruikt voor normaal afdrukken). Voor het afdrukken van foto's kunt u het beste een foto-inkcartridge en een kleureninkcartridge gebruiken.

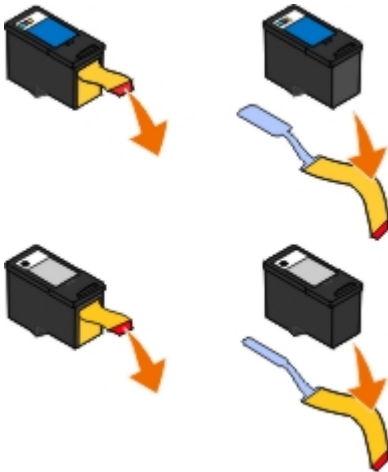

7. Plaats de nieuwe inktcartridges in de printer. Controleer of de zwarte of foto-inkcartridge zich in de linker cartridgehouder bevindt en of de kleureninkcartridge zich in de rechter cartridgehouder bevindt.



8. *Klik* de deksels vast.

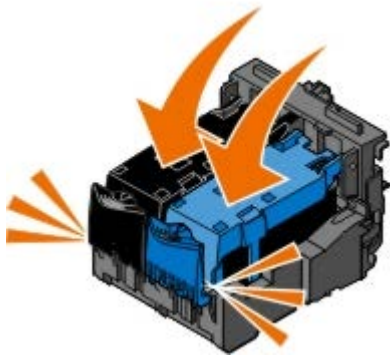

9. Laat de printereenheid zakken tot deze volledig is gesloten.









---

## Inkcartridges uitlijnen

Als u inkcartridges hebt geïnstalleerd of vervangen, wordt u automatisch gevraagd of u de inkcartridges wilt uitlijnen. U moet de inkcartridges ook uitlijnen wanneer afgedrukte tekens een verkeerde vorm hebben of niet goed zijn uitgelijnd langs de linkermarge, of wanneer verticale of rechte lijnen niet recht zijn.

U lijnt als volgt de inkcartridges uit met het bedieningspaneel:

1. Plaats normaal papier in de printer. Zie voor meer informatie [Papier in de printer plaatsen](#).
2. Blader met de **pijl** omhoog of omlaag   naar **Onderhoud**.
3. Druk op de knop **Selecteren** .
4. Blader met de **pijl** omhoog of omlaag   naar **Cartridges uitlijnen**.
5. Druk op de knop **Selecteren** .

De uitlijningspagina wordt afgedrukt. De inkcartridges worden uitgelijnd wanneer de pagina wordt afgedrukt.

U lijnt als volgt de inkcartridges uit met de printersoftware:

1. Plaats normaal papier in de printer.
2. *Windows XP*: klik op **Start® Configuratiescherm® Printers en andere hardware® Printers en faxapparaten**.

*Windows 2000*: klik op **Start® Instellingen® Printers**.

*Windows Vista*:

- a. Klik op  **Configuratiescherm**
- b. Klik op **Hardware and Sound** (Hardware en geluid).
- c. Klik op **Printers**.

3. Klik met de rechtermuisknop op het pictogram van de printer.
4. Klik op **Voorkeursinstellingen voor afdrucken**.

Het dialoogvenster **Voorkeursinstellingen voor afdrucken** wordt weergegeven.

5. Klik op de tab **Onderhoud**.
6. Klik op **Cartridges uitlijnen**.
7. Klik op **Afdrukken**.

De inktcartridges worden uitgelijnd wanneer de pagina wordt afgedrukt.







---

## Spuitopeningen reinigen

U moet de spuitopeningen in de volgende gevallen reinigen:

- Afbeeldingen of effen zwarte vlakken vertonen witte lijnen.
- Afdruk is vlekkerig of te donker.
- Kleuren zijn flets of kleuren zijn niet of niet correct afgedrukt.
- Verticale lijnen zijn gekarteld of de randen zijn niet vloeiend.

U reinigt als volgt de spuitopeningen met het bedieningspaneel:

1. Plaats normaal papier in de printer. Zie voor meer informatie [Papier in de printer plaatsen](#).
2. Blader met de **pijl** omhoog of omlaag   naar **Onderhoud**.
3. Druk op de knop **Selecteren** .
4. Blader met de **pijl** omhoog of omlaag   naar **Cartridges reinigen**.
5. Druk op de knop **Selecteren** .

De testpagina wordt afgedrukt.

U reinigt als volgt de spuitopeningen met de printersoftware:

1. Plaats normaal papier in de printer.
2. *Windows XP*: klik op **Start® Configuratiescherm® Printers en andere hardware® Printers en faxapparaten**.

*Windows 2000*: klik op **Start® Instellingen® Printers**.

*Windows Vista*:

- a. Klik op  **Configuratiescherm**
  - b. Klik op **Hardware and Sound** (hardware en geluid).
  - c. Klik op **Printers**.
3. Klik met de rechtermuisknop op het pictogram van de printer.
  4. Klik op **Voorkeursinstellingen voor afdrucken**.

Het dialoogvenster **Voorkeursinstellingen voor afdrucken** wordt weergegeven.





5. Klik op de tab **Onderhoud**.
6. Klik op **Inktcartridges reinigen**.  
De testpagina wordt afgedrukt.
7. Als de afdrukkwaliteit niet is verbeterd, klikt u op **Nogmaals reinigen**.
8. Druk het document nogmaals af om te controleren of de afdrukkwaliteit is verbeterd.

Als u nog steeds niet tevreden bent met de afdrukkwaliteit, veegt u de spuitopeningen schoon met een schone, droge doek en drukt u het document opnieuw af.

---

## Standaardfabrieksinstellingen herstellen

De actieve menu-instellingen zijn gemarkeerd met een sterretje (\*). U kunt de oorspronkelijke printerinstellingen, ook wel de *standaardfabrieksinstellingen* genoemd, herstellen.

1. Controleer of de printer is ingeschakeld.
2. Blader met de **pijl** omhoog of omlaag   naar **Onderhoud** en druk op de knop **Selecteren** .
3. Blader met de **pijl** omhoog of omlaag   naar **Standaard herst.** en druk op de knop **Selecteren** .
4. Kies **Ja** en druk op de knop **Selecteren** .

 **OPMERKING:** sommige instellingen zoals lijsten met telefoonnummers, tijd, datum en land worden niet gewijzigd.

# Afdrukken

- [Documenten afdrukken](#)
  - [Foto's afdrukken](#)
  - [Enveloppen afdrukken](#)
  - [Afdrukken vanaf een Bluetooth-apparaat](#)
  - [Foto's afdrukken vanaf een PictBridge-camera](#)
  - [Gesorteerde exemplaren van het document afdrukken](#)
  - [Meerdere pagina's op één vel papier afdrukken](#)
  - [Afdruktaken op beide zijden van het papier afdrukken \(dubbelzijdig afdrukken\)](#)
  - [Afbeeldingen afdrukken als een poster van meerdere pagina's](#)
  - [Banners afdrukken](#)
- 

## Documenten afdrukken

1. Zet de computer en de printer aan en controleer of ze op elkaar zijn aangesloten.
2. Plaats het papier in de printer. Zie [Papier in de printer plaatsen](#) voor meer informatie.
3. Open het gewenste bestand en klik op **Bestand** ® **Afdrukken**.

Het dialoogvenster **Afdrukken** wordt geopend.

4. Klik op **Voorkeuren**, **Eigenschappen**, **Opties** of **Instellen** (afhankelijk van het programma of besturingssysteem).

Het dialoogvenster **Voorkeursinstellingen voor afdrukken** wordt geopend.

5. Geef op de tabbladen **Printerinstelling** en **Geavanceerd** de gewenste wijzigingen op voor het document.
6. Klik op **OK** als u klaar bent met het aanpassen van de instellingen.

Het dialoogvenster **Voorkeursinstellingen voor afdrukken** wordt gesloten.

7. Klik op **OK** of **Afdrukken**.
- 

## Foto's afdrukken

 **OPMERKING:** u kunt het beste een kleureninktcartridge en een foto-inktcartridge gebruiken voor het afdrukken van foto's.

1. Zet de computer en de printer aan en controleer of ze op elkaar zijn aangesloten.
2. Plaats het glossy of fotopapier met de afdrukszijde naar boven in de printer.

 **OPMERKING:** u kunt foto's het beste afdrukken op glossy of fotopapier.

3. Open het gewenste bestand en klik op **Bestand**® **Afdrukken**.

Het dialoogvenster **Afdrukken** wordt weergegeven.

4. Klik op **Voorkeuren**, **Eigenschappen**, **Opties** of **Instellen** (afhankelijk van het programma of besturingssysteem).

Het dialoogvenster **Voorkeursinstellingen voor afdrukken** wordt weergegeven.

 **OPMERKING:** als u Dell Picture Studio™ gebruikt, kiest u **Printerinstellingen** om **Voorkeursinstellingen voor afdrukken** weer te geven.

5. Selecteer **Foto** op het tabblad **Printerinstelling** en selecteer vervolgens de dpi-waarde voor de foto in de keuzelijst.

 **OPMERKING:** Als u foto's zonder randen wilt afdrukken, schakelt u het selectievakje **Zonder rand** in op het tabblad **Printerinstelling** en selecteert u een papierformaat zonder rand in de keuzelijst op het tabblad **Geavanceerd**. U kunt alleen afdrukken zonder rand als u glossy of fotopapier gebruikt. Als u afdrukt op een andere papiersoort, wordt voor alle zijden een marge van 2 mm gebruikt.

6. Geef op de tabbladen **Printerinstelling** en **Geavanceerd** de gewenste wijzigingen op voor het document.
7. Klik op **OK** als u klaar bent met het aanpassen van de instellingen.

Het dialoogvenster **Voorkeursinstellingen voor afdrukken** wordt gesloten.

8. Klik op **OK** of **Afdrukken**.
9. Verwijder de foto's zodra deze uit de printer komen om te voorkomen dat de foto's aan elkaar vastkleven of dat de inkt gaat vlekken.

 **OPMERKING:** Laat de foto's goed drogen (12 tot 24 uur, afhankelijk van de omgeving) voordat u ze in een fotoalbum plakt of in een lijst plaatst. Op deze manier kunt u langer genieten van uw foto's.

---

## Enveloppen afdrukken

1. Zet de computer en de printer aan en controleer of ze op elkaar zijn aangesloten.
2. Plaats de envelop met de afdrukzijde naar beneden.



3. Open het gewenste bestand en klik op **Bestand® Afdrukken**.

Het dialoogvenster **Afdrukken** wordt weergegeven.

4. Klik op **Voorkeuren**, **Eigenschappen**, **Opties** of **Instellen** (afhankelijk van het programma of besturingssysteem).

Het dialoogvenster **Voorkeursinstellingen voor afdrukken** wordt weergegeven.

5. Selecteer op het tabblad **Printerinstelling** de optie **Envelop** en selecteer het formaat van de envelop in de keuzelijst **Papierformaat**.

 **OPMERKING:** Als u post verstuurt binnen Japan, kan de envelop in de staande afdrukstand worden afgedrukt met de locatie voor de postzegel in de rechterbenedenhoek of in de liggende afdrukstand met de locatie voor de postzegel in de linkerbenedenhoek. Als u internationale post verstuurt, moet u de enveloppen afdrukken in de liggende afdrukstand met de locatie voor de postzegel in de linkerbovenhoek.

6. Geef op de tabbladen **Printerinstelling** en **Geavanceerd** de gewenste wijzigingen op voor het document.
7. Klik op **OK** als u klaar bent met het aanpassen van de instellingen.



Het dialoogvenster **Voorkeursinstellingen voor afdrukken** wordt gesloten.

8. Klik op **OK** of **Afdrukken**.

---

## Afdrukken vanaf een Bluetooth-apparaat

- Deze All-In-One (AIO) voldoet aan de voorschriften van Bluetooth-specificatie 1.2. Het profiel Object Push wordt ondersteund. Raadpleeg de fabrikant van het Bluetooth-apparaat (mobiele telefoon of PDA) voor informatie over compatibiliteit en werking van de hardware. U kunt het beste de nieuwste firmware gebruiken op uw Bluetooth-apparaat.
- Als u documenten wilt afdrukken vanaf uw Windows Mobile/Pocket PC PDA, moet u beschikken over software en stuurprogramma's van derden. Voor meer informatie over de vereiste software en stuurprogramma's, en om deze onderdelen aan te schaffen, gaat u naar de website van Westtek op [www.westtek.com](http://www.westtek.com).
- Raadpleeg eerst het gedeelte met informatie over het instellen van een verbinding met een Bluetooth-apparaat voordat u contact opneemt met de klantenondersteuning van Dell. U kunt ook de ondersteuningswebsite van Dell bezoeken op [support.dell.com](http://support.dell.com). Deze website bevat de nieuwste documentatie. Raadpleeg de documentatie bij het Bluetooth-apparaat voor installatie-aanwijzingen.

## Verbinding instellen met een extern Bluetooth-apparaat

 **OPMERKING:** uw Bluetooth-apparaat biedt geen ondersteuning voor het afdrukken van bestanden via de computer.

Als u voor het eerst een afdruktaak verzendt naar de printer vanaf een extern Bluetooth-apparaat, moet u de printer instellen zodat de USB-Bluetooth-adapter (aangesloten op de printer) kan communiceren met andere Bluetooth-apparaten. U hoeft deze procedure niet te herhalen voor volgende afdruktaken. U moet in de volgende gevallen de printer wel opnieuw instellen:

- U herstelt de standaardinstellingen van de printer. Zie voor meer informatie [Standaardfabrieksinstellingen herstellen](#).
- U hebt de inhoud van de lijst met Bluetooth-apparaten gewist of het apparaat is niet geregistreerd als vertrouwd apparaat.
- U hebt het beveiligingsniveau of het wachtwoord van de USB-Bluetooth-adapter gewijzigd.
- U hebt een andere USB-Bluetooth-adapter op de printer aangesloten.

 **OPMERKING:** U moet een verbinding instellen voor elk Bluetooth-apparaat dat u gebruikt om een afdruktaak naar de printer te verzenden. Raadpleeg de documentatie bij het apparaat voor meer informatie.

U stelt als volgt een verbinding in tussen het externe Bluetooth-apparaat en de USB-Bluetooth-adapter:

1. Activeer Bluetooth op het apparaat.  
Raadpleeg de documentatie bij het apparaat voor meer informatie.
2. Zet de printer aan.
3. Plaats een USB Bluetooth-adapter (los verkrijgbaar) in de PictBridge-poort.

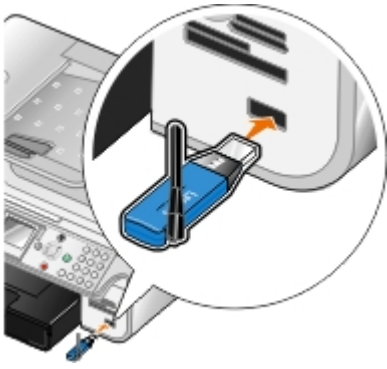

4. Blader met de **pijl** omhoog of omlaag **^** **v** naar **Instellen** en druk op de knop **Selecteren** **✓**.
  5. Blader met de **pijl** omhoog of omlaag **^** **v** naar **Standaardinst. voor Bluetooth wijzigen** en druk op de knop **Selecteren** **✓**.
  6. Blader bij **Bluetooth ingeschakeld** met de **pijl** naar links of naar rechts **<** **>** naar **Aan**.
  7. Blader bij **Modus Zoeken** met de **pijl** naar links of naar rechts **<** **>** naar **Aan**.
  8. Druk bij **Beveiliging** op de **pijl** naar links of naar rechts **<** **>** om een beveiligingsniveau te selecteren.
- OPMERKING:** Als het beveiligingsniveau is ingesteld op **Hoog**, moet u een wachtwoord opgeven voor de USB-Bluetooth-adapter. Alle externe Bluetooth-apparaten moeten dit wachtwoord opgeven om een afdructaak naar de printer te verzenden.
9. Druk op de knop **Vorige** **⏪** om de instellingen op te slaan en terug te gaan naar het vorige menu.





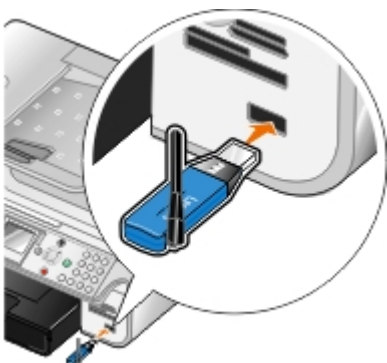





## Afdrukken vanaf een Bluetooth-apparaat

1. Controleer of het Bluetooth-apparaat is ingesteld voor afdrukken naar de printer. Raadpleeg de documentatie bij het apparaat voor meer informatie.
- OPMERKING:** Op sommige apparaten wordt de naam of het adres van de USB Bluetooth-adapter weergegeven. Open het menu **Standaardinstellingen Bluetooth** om de naam en het adres van de USB Bluetooth-adapter weer te geven.
2. Plaats een USB Bluetooth-adapter (los verkrijgbaar) in de PictBridge-poort.



**⚠ KENNISGEVING:** Verwijder een Bluetooth-apparaat niet van de printer tijdens het afdrukken via Bluetooth en raak ook het printergedeelte met de geheugenkaart niet aan. De gegevens kunnen anders beschadigd worden.

3. Stel **Bluetooth ingeschakeld** en **Modus Zoeken** in op **Aan**.
  - a. Blader in het hoofdmenu met de **pijl** omhoog of omlaag **^** **v** naar **Instellen** en druk op de knop **Selecteren** **✓**.

- b. Blader met de **pijl** omhoog of omlaag   naar Standaardinstellingen voor Bluetooth wijzigen en druk op de knop **Selecteren** .
  - c. Blader met de **pijl** omhoog of omlaag   naar Bluetooth ingeschakeld en blader vervolgens met de **pijl** naar links of rechts   naar **Aan**.
  - d. Blader met de **pijl** omhoog of omlaag   naar Modus Zoeken en blader vervolgens met de **pijl** naar links of rechts   naar **Aan**.
  - e. Druk op de knop **Vorige** .
4. Verzend de afdruktaak vanaf uw Bluetooth-apparaat naar de printer. Raadpleeg de documentatie bij het apparaat voor meer informatie.

 **OPMERKING:** Als het beveiligingsniveau is ingesteld op **Hoog**, moet u het wachtwoord opgeven vanaf het externe Bluetooth-apparaat. U kunt het wachtwoord weergeven of wijzigen met het menu **Standaardinstellingen Bluetooth**. Zie voor meer informatie [Modus Bluetooth](#).

---

## Foto's afdrukken vanaf een PictBridge-camera

De printer ondersteunt PictBridge-camera's.

1. Sluit één uiteinde van de USB-kabel aan op de camera.
2. Sluit het andere uiteinde van de kabel aan op de PictBridge-poort aan de voorzijde van de printer.

Raadpleeg de instructies bij uw camera voor informatie over de PictBridge-aansluiting en het gebruik ervan, en over het selecteren van de geschikte USB-instellingen op de camera.





 **OPMERKING:** Als u een PictBridge-camera aansluit op de printer terwijl de printer niet is aangesloten op een computer, zijn sommige functies van het bedieningspaneel van de printer wellicht niet beschikbaar. De functies worden beschikbaar als u de PictBridge-camera losmaakt van de printer.

3. Zet de digitale camera aan.

De printer schakelt automatisch over op de modus **PictBridge**.

4. Raadpleeg de instructies bij de camera als u wilt beginnen met het afdrukken van foto's.

 **OPMERKING:** Doorgaans zijn er op digitale camera's twee USB-modi beschikbaar: de computermodus en de printermodus (of PTP). Voor het afdrukken vanaf een PictBridge-camera moet u de printermodus (of PTP) selecteren. Raadpleeg de documentatie bij uw camera voor meer informatie.

 **KENNISGEVING:** Maak een PictBridge-apparaat niet los van de printer tijdens het afdrukken via PictBridge en raak ook het printergedeelte met de geheugenkaart niet aan. De gegevens kunnen anders beschadigd worden.

---

## Gesorteerde exemplaren van het document afdrukken

1. Zet de computer en de printer aan en controleer of ze op elkaar zijn aangesloten.
2. Plaats het papier in de printer. Zie voor meer informatie [Papier in de printer plaatsen](#).
3. Open het gewenste bestand en klik op **Bestand® Afdrukken**.

Het dialoogvenster **Afdrukken** wordt weergegeven.

4. Klik op **Voorkeuren**, **Eigenschappen**, **Opties** of **Instellen** (afhankelijk van het programma of besturingssysteem).

Het dialoogvenster **Voorkeursinstellingen voor afdrukken** wordt weergegeven.

5. Geef het aantal exemplaren dat u wilt afdrukken op via het tabblad **Printerinstelling**.

 **OPMERKING:** het selectievakje **Sorteren** wordt pas beschikbaar als u meer dan één exemplaar opgeeft.

6. Schakel het selectievakje **Sorteren** in.
7. Geef op de tabbladen **Printerinstelling** en **Geavanceerd** desgewenst extra wijzigingen op voor het document.
8. Klik op **OK** als u klaar bent met het aanpassen van de instellingen.

Het dialoogvenster **Voorkeursinstellingen voor afdrukken** wordt gesloten.

9. Klik op **OK** of **Afdrukken**.
- 

## Meerdere pagina's op één vel papier afdrukken

1. Zet de computer en de printer aan en controleer of ze op elkaar zijn aangesloten.
2. Plaats het papier in de printer. Zie voor meer informatie [Papier in de printer plaatsen](#).
3. Open het gewenste bestand en klik op **Bestand® Afdrukken**.
4. Klik op **Voorkeuren**, **Eigenschappen**, **Opties** of **Instellen** (afhankelijk van het programma of besturingssysteem).

Het dialoogvenster **Voorkeursinstellingen voor afdrukken** wordt weergegeven.

5. Selecteer **N per vel** in de keuzelijst **Indeling** op het tabblad **Geavanceerd**.
6. Selecteer in de keuzelijst **Pagina's per vel** het aantal pagina's dat u op één vel wilt afdrukken.
7. Schakel het selectievakje **Paginaranden afdrukken** in als u randen tussen de pagina's wilt afdrukken.
8. Voer op de tabbladen **Printerinstelling** en **Geavanceerd** eventuele extra wijzigingen door voor het document.
9. Selecteer hoeveel pagina's op één pagina moeten worden afgedrukt.
10. Klik op **OK** als u klaar bent met het aanpassen van de instellingen.

Het dialoogvenster **Voorkeursinstellingen voor afdrukken** wordt gesloten.

11. Klik op **OK** of **Afdrukken**.
- 

## Afdruktaken op beide zijden van het papier afdrukken

# (dubbelzijdig afdrukken)

## Automatisch dubbelzijdig afdrukken

Met automatisch dubbelzijdig afdrukken kunt u een document afdrukken op beide zijden van het papier zonder het papier handmatig te plaatsen. Controleer het volgende:

- De optionele duplexeenheid is geïnstalleerd.
- U gebruikt normaal A4- of Letter-papier. U kunt niet dubbelzijdig afdrukken op enveloppen, wenskaarten of fotopapier.

1. Zet de computer en de printer aan en controleer of ze op elkaar zijn aangesloten.
2. Plaats het papier in de printer. Zie voor meer informatie [Papier in de printer plaatsen](#).
3. Open het gewenste bestand en klik op **Bestand® Afdrukken**.
4. Klik op **Voorkeuren**, **Eigenschappen**, **Opties** of **Instellen** (afhankelijk van het programma of besturingssysteem).
5. Klik op de tab **Geavanceerd** en schakel het selectievakje **Dubbelzijdig afdrukken** in.
6. Selecteer **Automatisch** in de keuzelijst.
7. Selecteer hoe u de pagina's wilt inbinden.
8. Klik op **OK** als u klaar bent met het aanpassen van de instellingen.

Het dialoogvenster **Voorkeursinstellingen voor afdrukken** wordt gesloten.

9. Klik op **OK** of **Afdrukken**.

## Handmatig dubbelzijdig afdrukken

Met handmatig dubbelzijdig afdrukken kunt u een document afdrukken op beide zijden van het papier. De printer drukt de oneven pagina's van het document af op de voorzijde van het papier. Plaats vervolgens het document opnieuw in de printer met de lege zijde naar beneden. Druk de even pagina's van het document af op de achterzijde van het papier.

1. Zet de computer en de printer aan en controleer of ze op elkaar zijn aangesloten.
2. Plaats het papier in de printer. Zie voor meer informatie [Papier in de printer plaatsen](#).
3. Open het gewenste bestand en klik op **Bestand® Afdrukken**.
4. Klik op **Voorkeuren**, **Eigenschappen**, **Opties** of **Instellen** (afhankelijk van het programma of besturingssysteem).
5. Klik op de tab **Geavanceerd** en schakel het selectievakje **Dubbelzijdig afdrukken** in.
6. Selecteer **Handmatig** in de keuzelijst.
7. Selecteer hoe u de pagina's wilt inbinden.
8. Klik op **OK** als u klaar bent met het aanpassen van de instellingen.

Het dialoogvenster **Voorkeursinstellingen voor afdrukken** wordt gesloten.

9. Klik op **OK** of **Afdrukken**.
10. Als alle oneven pagina's zijn uitgevoerd, volgt u de aanwijzingen op het scherm.

---

## Afbeeldingen afdrukken als een poster van meerdere pagina's

1. Zet de computer en de printer aan en controleer of ze op elkaar zijn aangesloten.
2. Plaats papier in de printer. Zie voor meer informatie [Papier in de printer plaatsen](#).
3. Open het gewenste bestand en klik op **Bestand® Afdrukken**.
4. Klik op **Voorkeuren**, **Eigenschappen**, **Opties** of **Instellen** (afhankelijk van het programma of besturingssysteem).

Het dialoogvenster **Voorkeursinstellingen voor afdrukken** wordt weergegeven.

5. Selecteer **Poster** in de keuzelijst **Indeling** op het tabblad **Geavanceerd**.
6. Selecteer het formaat van de poster.
7. Voer op de tabbladen **Printerinstelling** en **Geavanceerd** eventuele extra wijzigingen door voor het document.
8. Klik op **OK** als u klaar bent met het aanpassen van de instellingen.

Het dialoogvenster **Voorkeursinstellingen voor afdrukken** wordt gesloten.

9. Klik op **OK** of **Afdrukken**.
- 

## Banners afdrukken

1. Zet de computer en de printer aan en controleer of ze op elkaar zijn aangesloten.
2. Plaats papier in de printer. Zie voor meer informatie [Bannerpapier in de printer plaatsen](#).
3. Open het gewenste bestand en klik op **Bestand® Afdrukken**.
4. Klik op **Voorkeuren**, **Eigenschappen**, **Opties** of **Instellen** (afhankelijk van het programma of besturingssysteem).

Het dialoogvenster **Voorkeursinstellingen voor afdrukken** wordt weergegeven.

5. Selecteer op het tabblad **Geavanceerd** de optie **Banner** in de keuzelijst **Indeling** en selecteer vervolgens **Letter (banner)** of **A4 (banner)** in de keuzelijst **Formaat bannerpapier**.
6. Voer op de tabbladen **Printerinstelling** en **Geavanceerd** eventuele extra wijzigingen door voor het document.
7. Klik op **OK** als u klaar bent met het aanpassen van de instellingen.

Het dialoogvenster **Voorkeursinstellingen voor afdrukken** wordt gesloten.

8. Klik op **OK** of **Afdrukken**.



**OPMERKING:** Als het afdrukken op de printer is gestart, wacht u totdat de voorste rand van de banner uit de printer wordt gevoerd. Vouw het papier vervolgens voorzichtig uit tot op de vloer voor de printer.

# Problemen oplossen

- [Installatieproblemen](#)
- [Algemene problemen](#)
- [Foutberichten](#)
- [Afdrukkwaliteit verbeteren](#)
- [Algemene richtlijnen voor het selecteren of plaatsen van afdrukmateriaal](#)
- [Voorkomt dat papier vastloopt of scheef wordt ingevoerd](#)

Als de printer niet werkt wanneer u deze gebruikt in combinatie met een computer, controleert u of de printer juist is aangesloten op het stopcontact en op de computer.

## Installatieproblemen

### Computerproblemen

#### Controleer of de printer compatibel is met de computer.

De printer ondersteunt Windows XP Professional x64, Windows XP, Windows 2000 en Windows Vista.

#### Controleer of de printer en de computer zijn ingeschakeld.

#### Controleer de USB-kabel.

- Controleer of de USB-kabel goed is aangesloten op de printer en de computer.
- Schakel de computer uit, sluit de USB-kabel opnieuw aan zoals wordt aangegeven op de poster *Printer instellen* en start de computer opnieuw op.

#### Installeer de software handmatig als het installatievenster voor de software niet automatisch wordt weergegeven.

1. Plaats de cd *Stuurprogramma's en hulpprogramma's* in de computer.
2. *Windows XP*: klik op **Start® Deze computer**.  
*Windows 2000*: dubbelklik op **Deze computer** op het bureaublad.  
*Windows Vista*: klik op  **Computer**
3. Dubbelklik op het pictogram van het **cd-rom-station** en dubbelklik op **setup.exe**.
4. Als het venster voor de installatie van de printersoftware wordt weergegeven, klikt u op **Persoonlijke installatie** of **Netwerkinstallatie**.
5. Volg de aanwijzingen op het scherm om de installatie te voltooien.

#### Controleer of de printersoftware is geïnstalleerd.

Klik op **Start® Programma's** of **Alle programma's® Dell printers**.

Voor *Windows Vista*:

1. Klik op  **Programma's**.
2. Klik op **Dell printers**.

Als de printer niet in de lijst met printers wordt weergegeven, is de printersoftware niet geïnstalleerd. Installeer de printersoftware. Zie voor meer informatie [Software verwijderen en opnieuw installeren](#).

### Los de communicatieproblemen tussen de printer en de computer op.

- Maak de USB-kabel los van de printer en de computer. Sluit de printer weer aan op de computer met de USB-kabel.
- Schakel de printer uit. Trek de stekker van het netsnoer van de printer uit het stopcontact. Steek de stekker weer in het stopcontact en schakel de printer in.
- Start de computer opnieuw op.

### Stel de printer in als standaardprinter.

1. *Windows XP*: klik op **Start**® **Configuratiescherm**® **Printers en andere hardware**® **Printers en faxapparaten**.

*Windows 2000*: klik op **Start**® **Instellingen**® **Printers**.

*Windows Vista*:

- a. Klik op  **Configuratiescherm**
  - b. Klik op **Hardware and Sound** (Hardware en geluid).
  - c. Klik op **Printers**.
2. Klik met de rechtermuisknop op het pictogram van de printer en selecteer **Set as Default Printer** (Instellen als standaardprinter).

### Printer drukt niet af en er zijn afdruktaken vastgelopen in de afdrukwachtrij.

Controleer of de printer meerdere malen is geïnstalleerd op de computer.

1. *Windows XP*: klik op **Start**® **Configuratiescherm**® **Printers en andere hardware**® **Printers en faxapparaten**.

*Windows 2000*: klik op **Start**® **Instellingen**® **Printers**.

*Windows Vista*:

- a. Klik op  **Configuratiescherm**
  - b. Klik op **Hardware and Sound** (Hardware en geluid).
  - c. Klik op **Printers**.
2. Controleer of er meerdere objecten zijn voor de printer.
  3. Druk een taak af met elk van deze objecten om te controleren welke printer actief is.
  4. Stel het betreffende printerobject in als de standaardprinter door met de rechtermuisknop op het pictogram van de printer te klikken en **Instellen als standaardprinter** te kiezen.
  5. Verwijder de overige objecten door met de rechtermuisknop op de naam van de printer te klikken en **Verwijderen** te kiezen.

Als u wilt voorkomen dat de printer meerdere malen wordt weergegeven in de map **Printers**, sluit u de USB-kabel



altijd aan op de USB-poort die oorspronkelijk voor de printer is gebruikt. Installeer printerstuurprogramma's niet meerdere keren vanaf de cd *Stuurprogramma's en hulpprogramma's*.

## Printerproblemen

**Controleer of het netsnoer goed is aangesloten op de printer en het stopcontact.**

**Controleer of de printer in de wachtstand staat of onderbroken is.**

1. *Windows XP*: klik op **Start® Configuratiescherm® Printers en andere hardware® Printers en faxapparaten**.

*Windows 2000*: klik op **Start® Instellingen® Printers**.

*Windows Vista*:

- a. Klik op  **Configuratiescherm**
  - b. Klik op **Hardware and Sound** (Hardware en geluid).
  - c. Klik op **Printers**.
2. Klik met de rechtermuisknop op het pictogram van de printer.
3. Controleer of **Afdrukken onderbreken** niet is geselecteerd. Als **Afdrukken onderbreken** is geselecteerd, klikt u op de optie om deze uit te schakelen.

**Controleer of er lampjes knipperen op de printer.**

Zie voor meer informatie [Foutberichten](#).

**Controleer of u de inktcartridges juist hebt geplaatst en de sticker en tape van de cartridges hebt verwijderd.**

**Controleer of het papier correct in de printer is geplaatst.**

Zie voor meer informatie [Papier in de printer plaatsen](#).

**Controleer of de printer niet is aangesloten op een PictBridge-camera.**

Zie voor meer informatie [Foto's afdrukken vanaf een PictBridge-camera](#).

## Algemene problemen

### Printerproblemen

**Controleer de inktvoorraden en installeer zo nodig nieuwe inktcartridges.**

Zie voor meer informatie

- [Dell inktbeheersysteem](#).
- [Inktcartridges vervangen](#).

## Verwijder de vellen papier uit de papieruitvoerlade.

Verwijder voor de volgende materiaalsoorten de afzonderlijke vellen zodra ze worden uitgevoerd en laat de vellen drogen om te voorkomen dat de inkt gaat vlekken:

- Fotopapier
- Glossy papier
- Transparanten
- Etiketten
- Enveloppen
- Opstrijktransfers

## Maak meer ruimte vrij op de computer wanneer de afdruksnelheid laag is

- Sluit alle toepassingen die u niet gebruikt.
- Gebruik minder afbeeldingen of kleinere afbeeldingen in het document.
- Breid het RAM-geheugen (Random Access Memory) van de computer uit.
- Verwijder zo veel mogelijk ongebruikte lettertypen van het systeem.
- Verwijder de printersoftware en installeer de software opnieuw. Zie voor meer informatie [Software verwijderen en opnieuw installeren](#).
- Selecteer een lagere afdrukkwaliteit. Zie voor meer informatie [Voorkeursinstellingen voor afdrukken gebruiken](#).

## Controleer of het papier correct in de printer is geplaatst.

Zie voor meer informatie [Papier in de printer plaatsen](#).

## Problemen met kopiëren

### Controleer of er lampjes knipperen of foutberichten worden weergegeven op de printer.

Zie voor meer informatie [Foutberichten](#).

### Controleer of de glasplaat schoon is.

Als de glasplaat vies is, maakt u deze schoon met een vochtige, schone en pluisvrije doek.

### Gebruik de optie Patronen verwijderen om afbeeldingspatronen te verwijderen uit tijdschriften of kranten.

1. Klik op **Start® Programma's** of **Alle programma's® Dell printers® Dell Photo AIO Printer 966**.

Voor *Windows Vista*:

- a. Klik op  **Programma's**.
- b. Klik op **Dell printers**.
- c. Klik op **Dell Photo AIO Printer 966**.

2. Selecteer **Dell Takencentrum**.

Het **Dell Takencentrum** wordt geopend.

3. Klik op **Meer kopieerinstellingen weergeven** en vervolgens op **Geavanceerd**.

Het dialoogvenster **Geavanceerde kopieerinstellingen** wordt geopend.

4. Selecteer **Afbeeldingspatronen verwijderen bij scans uit tijdschrift/krant (effenen)** op het tabblad **Afbeeldingspatronen** en klik op **OK**.

5. Klik op **Nu kopiëren**.

### Controleer of het document of de foto correct op de glasplaat of in de ADI is geplaatst.

Zie voor meer informatie over het plaatsen van originelen:

- [Op de glasplaat](#).
- [In de ADI](#).

### Controleer de papierformaten.

Controleer of het gebruikte papierformaat overeenkomt met het formaat dat u hebt geselecteerd op het bedieningspaneel of in het **Dell Takencentrum**.

## Problemen met scannen

### Controleer of er lampjes knipperen of foutberichten worden weergegeven op de printer.

Zie voor meer informatie [Foutberichten](#).

### Controleer de USB-kabel.

- Controleer of de USB-kabel goed is aangesloten op de printer en de computer.
- Schakel de computer uit, sluit de USB-kabel opnieuw aan zoals wordt aangegeven op de poster *Printer instellen* en start de computer opnieuw op.

### Controleer of de printersoftware is geïnstalleerd.

Klik op **Start® Programma's** of **Alle programma's® Dell printers**.

Voor *Windows Vista*:

1. Klik op  **Programma's**.
2. Klik op **Dell printers**.

Als de printer niet in de lijst met printers wordt weergegeven, is de printersoftware niet geïnstalleerd. Installeer de printersoftware. Zie voor meer informatie [Software verwijderen en opnieuw installeren](#).

### Los de communicatieproblemen tussen de printer en de computer op.

- Maak de USB-kabel los van de printer en de computer. Sluit de printer weer aan op de computer met de USB-kabel.
- Schakel de printer uit. Trek de stekker van het netsnoer van de printer uit het stopcontact. Steek de stekker weer in het stopcontact en schakel de printer in.

- Start de computer opnieuw op.

### Verlaag de scanresolutie als het scannen te lang duurt of als de computer vastloopt.

1. Klik op **Start® Programma's** of **Alle programma's® Dell printers® Dell Photo AIO Printer 966**.

Voor *Windows Vista*:

- a. Klik op  **Programma's**.
  - b. Klik op **Dell printers**.
  - c. Klik op **Dell Photo AIO Printer 966**.
2. Selecteer **Dell Takencentrum**.  
Het **Dell Takencentrum** wordt geopend.
  3. Klik op **Meer scaninstellingen weergeven**.
  4. Selecteer een lagere scanresolutie in het menu **Scankwaliteit selecteren**.
  5. Klik op **Nu scannen**.

### Verhoog de scanresolutie als de kwaliteit van de gescande afbeelding slecht is.

1. Klik op **Start® Programma's** of **Alle programma's® Dell printers® Dell Photo AIO Printer 966**.

Voor *Windows Vista*:

- a. Klik op  **Programma's**.
  - b. Klik op **Dell printers**.
  - c. Klik op **Dell Photo AIO Printer 966**.
2. Selecteer **Dell Takencentrum**.  
Het **Dell Takencentrum** wordt geopend.
  3. Klik op **Meer scaninstellingen weergeven**.
  4. Selecteer een hogere scanresolutie in het menu **Scankwaliteit selecteren**.
  5. Klik op **Nu scannen**.

### Gebruik de optie Patronen verwijderen om afbeeldingspatronen te verwijderen uit tijdschriften of kranten.

1. Klik op **Start® Programma's** of **Alle programma's® Dell printers® Dell Photo AIO Printer 966**.

Voor *Windows Vista*:

- a. Klik op  **Programma's**.
  - b. Klik op **Dell printers**.
  - c. Klik op **Dell Photo AIO Printer 966**.
2. Selecteer **Dell Takencentrum**.

Het **Dell Takencentrum** wordt geopend.









3. Klik **Meer scaninstellingen weergeven** en klik op **Geavanceerd**.

Het dialoogvenster **Geavanceerde scaninstellingen** wordt geopend.

4. Selecteer **Afbeeldingspatronen verwijderen bij scans uit tijdschrift/krant (effenen)** op het tabblad **Afbeeldingspatronen** en klik op **OK**.
5. Klik op **Nu scannen**.

### Selecteer een andere toepassing als scannen naar een toepassing mislukt.

#### Bedieningspaneel gebruiken

1. Blader in het hoofdmenu met de **pijl** omhoog of omlaag   naar **Scannen** en druk op de knop **Selecteren** .
2. Druk op de knop **Selecteren** .
3. Blader in het menu **Modus Scannen** met de **pijl** omhoog of omlaag   naar **Scannen** naar en druk op de **pijl** naar links of rechts   om een andere toepassing te selecteren.

#### Computer gebruiken

1. Klik op **Start® Programma's** of **Alle programma's® Dell printers® Dell Photo AIO Printer 966**.

Voor *Windows Vista*:

- a. Klik op  **Programma's**.
  - b. Klik op **Dell printers**.
  - c. Klik op **Dell Photo AIO Printer 966**.
2. Selecteer **Dell Takencentrum**.

Het **Dell Takencentrum** wordt geopend.

3. Selecteer in de keuzelijst **Gescande afbeeldingen verzenden naar** een andere toepassing.

**OPMERKING:** Als het gewenste programma niet wordt weergegeven, selecteert u **Verder zoeken** in de keuzelijst. Klik op **Toevoegen** in het volgende venster om het programma te selecteren en aan de lijst toe te voegen.

### Controleer of het document of de foto correct op de glasplaat of in de ADI is geplaatst.

Zie voor meer informatie over het plaatsen van originelen:

- [Op de glasplaat](#).
- [In de ADI](#).

### Controleer of de glasplaat schoon is.

Als de glasplaat vies is, maakt u deze schoon met een vochtige, schone en pluisvrije doek.

## Problemen met faxen

**Controleer of u zowel de printer als de computer hebt ingeschakeld en of de USB-kabel correct is aangesloten.**















### Controleer of de computer is aangesloten op een werkende analoge telefoonlijn.

- Als u de faxfunctie wilt gebruiken, moet de computer een telefoonverbinding met de faxmodem hebben.
- Wanneer u een DSL-breedbandverbinding, bijvoorbeeld ADSL, gebruikt, moet een ADSL-filter op het telefoonsnoer zijn aangesloten. Neem contact op met uw internetaanbieder voor meer informatie.
- Controleer of de computer niet is verbonden met internet via een inbelmodem wanneer u een fax wilt verzenden.

### Wanneer u een externe modem gebruikt, controleert u of deze is ingeschakeld en juist is aangesloten op de computer.

### Wanneer het geheugen van de printer vol is, drukt u een faxactiviteitenrapport af en verzendt u de pagina's die nog niet zijn verzonden.















### Als u kleurenpagina's verzendt, stelt u de printer in zodat de originele documenten worden gescand na het kiezen.

1. Blader in het hoofdmenu met de **pijl** omhoog of omlaag   naar **Faxen** en druk op de knop **Selecteren** .
2. Blader met de **pijl** omhoog of omlaag   naar **Faxinstellingen** en druk op de knop **Selecteren** .
3. Blader met de **pijl** omhoog of omlaag   naar **Bellen** en **verzenden** en druk op de knop **Selecteren** .
4. Blader met de **pijl** omhoog of omlaag   naar **Scannen**. Blader vervolgens met de **pijl** naar links of rechts   naar **Na bellen**.
5. Druk op de knop **Vorige** .











**OPMERKING:** deze instelling wordt gebruikt voor alle volgende faxtaken.

### Als nummerweergave niet werkt, controleert u of u het juiste patroon voor nummerweergave hebt geselecteerd.

Het detectiepatroon wordt bepaald aan de hand van het land of de regio die u hebt geselecteerd tijdens de eerste installatie. Als telefoons in uw land twee detectiepatronen gebruiken, neemt u contact op met de telecoaanbieder voor informatie over het detectiepatroon dat moet worden gebruikt.

1. Blader in het hoofdmenu met de **pijl** omhoog of omlaag   naar **Faxen** en druk op de knop **Selecteren** .
2. Blader met de **pijl** omhoog of omlaag   naar **Faxinstellingen** en druk op de knop **Selecteren** .
3. Blader met de **pijl** omhoog of omlaag   naar **Bellen** en **antwoorden** en druk op de knop **Selecteren** .
4. Blader met de **pijl** omhoog of omlaag   naar **Patroon nummerweergave**. Blader vervolgens met de **pijl** naar links of rechts   om een optie te selecteren.
  - Selecteer **Patroon 1** als de telefoons in uw land gebruikmaken van een detectiepatroon met FSK (frequency-shift keying).
  - Selecteer **Patroon 2** als de telefoons in uw land gebruikmaken van een detectiepatroon met DTMF (dual tone multifrequency).
5. Druk op de knop **Vorige** .

### Stel de kwaliteit van de uitgaande fax in op **Extra fijn**.

1. Blader in het hoofdmenu met de **pijl** omhoog of omlaag   naar Faxen en druk op de knop **Selecteren** .
2. Blader met de **pijl** omhoog of omlaag   naar Faxinst. bewerken en druk op de knop **Selecteren** .
3. Blader met de pijl omhoog of omlaag   naar Kwaliteit. Blader met de **pijl** naar links of rechts   naar Extra fijn.
4. Druk op de knop **Vorige** .

Als de kwaliteit van de ontvangen fax nog steeds slecht is, wordt dit wellicht veroorzaakt door het ontvangende faxapparaat. Wijzigingen die u aanbrengt op de printer, zijn niet van invloed op de kwaliteit van faxen bij de ontvanger.

## Netwerkproblemen

### Controleer de kabelaansluitingen.

Printer is aangesloten op een netwerkadapter:

- Controleer of de Ethernet- en de USB-kabel niet zijn beschadigd.
- Steek het ene uiteinde van de USB-kabel stevig in de printer en het andere uiteinde in de netwerkadapter.
- Steek het ene uiteinde van de Ethernet-kabel stevig in de netwerkadapter en het andere uiteinde in de netwerkhub of de wandaansluiting.

Printer is aangesloten op een computer die is verbonden met het netwerk:

- Controleer of de USB-kabel niet is beschadigd.
- Steek het ene uiteinde van de USB-kabel stevig in de printer en het andere uiteinde in de computer.

### Controleer de netwerkverbinding.

Controleer of de printer is aangesloten op een werkende netwerkverbinding.

**Raadpleeg de documentatie bij de netwerkadapter voor informatie over installatie en gebruik van de netwerkadapter.**

## Problemen met geheugenkaarten

### Controleer of de geheugenkaart die u gebruikt, geschikt is voor de printer.

Zie voor meer informatie [Afdrukken vanaf een geheugenkaart of USB-sleutel](#).

### Plaats per keer slechts één geheugenkaart in de printer.

### Schuif de geheugenkaart in de printer tot deze niet meer verder kan.

De printer kan de informatie op de geheugenkaart niet lezen als deze niet correct in de geheugenkaartsleuf is geplaatst.

### Als u afbeeldingen afdruckt vanaf een geheugenkaart, moet de bestandsindeling van de afbeeldingen worden ondersteund door de printer.

U kunt alleen JPG-afbeeldingen of afbeeldingen in bepaalde TIFF-indelingen rechtstreeks afdrukken vanaf de geheugenkaart. Voor het afdrukken van foto's in een andere bestandsindeling vanaf de geheugenkaart moeten de foto's eerst worden overgezet naar uw computer.

**Controleer of de printer niet is aangesloten op een PictBridge-camera.**

Zie voor meer informatie [Foto's afdrukken vanaf een PictBridge-camera](#).

## Problemen met papier

**Controleer of het papier correct in de printer is geplaatst.**

Zie voor meer informatie [Papier in de printer plaatsen](#).

**Gebruik alleen papier dat geschikt is voor de printer.**

Zie voor meer informatie [Richtlijnen voor het plaatsen van afdrukmetaal](#).

**Gebruik een kleinere hoeveelheid papier wanneer u meerdere pagina's afdrukt.**

Zie voor meer informatie [Richtlijnen voor het plaatsen van afdrukmetaal](#).

**Controleer of het papier niet is gevouwen, gescheurd of beschadigd.**

**Controleer of er papier is vastgelopen.**

Als er papier is vastgelopen bij de papierinvoerlade:

1. Verwijder de papierlade.



2. Trek stevig aan het papier om het te verwijderen.
3. Plaats de papierlade terug.



4. Druk op de knop **Selecteren** .
5. Verzend de afdruktaak opnieuw om eventuele ontbrekende pagina's af te drukken.

Verwijder als volgt het papier wanneer u niet ziet waar het is vastgelopen:



1. Schakel de printer uit.
2. Til de printereenheid op.



3. Pak het papier stevig vast en trek het voorzichtig uit de printer.
4. Sluit de printereenheid.
5. Schakel de printer in en druk het document opnieuw af.

Als er papier is vastgelopen in de duplexeenheid of bij de toegangsklep aan de achterkant:

1. Als u een duplexeenheid gebruikt, verwijdert u deze.

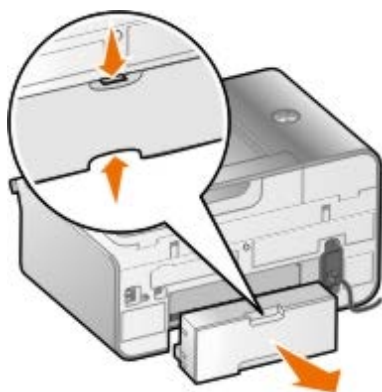

2. Open de achterste toegangsklep.
3. Pak het papier stevig vast en trek het voorzichtig uit de printer.
4. Sluit de achterste toegangsklep.
5. Plaats de duplexeenheid terug.
6. Druk op de knop **Selecteren**  om verder te gaan met afdrucken.

Als er papier is vastgelopen bij de ADI:

1. Til de ADI-klep aan de linkerkant van de ADI-invoerlade op.







2. Pak het papier stevig vast en trek het voorzichtig uit de printer.
3. Sluit de ADI-klep.



















4. Druk op de knop **Selecteren** .
5. Verzend de afdruktaak opnieuw om eventuele ontbrekende pagina's af te drukken.

## Foutberichten

Foutbericht	Betekenis	Oplossing
Uitlijningsfout. Controleer of de tape is verwijderd van de cartridges. Voer de reinigingsprocedure enige malen uit of raadpleeg probleemoplossing. Kies  voor nogmaals	De tape is niet verwijderd van de inktcartridges voordat de cartridges zijn geïnstalleerd.	Verwijder de tape van de inktcartridges. Zie voor meer informatie <a href="#">Inktcartridges vervangen</a> .
Er is een probleem opgetreden tijdens het lezen van de geheugenkaart. Controleer of de kaart correct is geplaatst en niet is beschadigd	De geheugenkaart is in de verkeerde sleuf geplaatst.	Verwijder de geheugenkaart en plaats deze in de juiste sleuf. Zie voor meer informatie <a href="#">Foto's afdrukken</a> .
Geen geldige foto's gevonden.	De geheugenkaart of de USB-sleutel bevat geen ondersteunde bestanden.	Zorg ervoor dat uw foto's zijn opgeslagen als JPG of TIFF.
Kan bestand niet ophalen bij massageheugeneenheid.	De computer kan een bestand niet ophalen van een geheugenkaart of USB-sleutel.	Controleer of de geheugenkaart en de USB-sleutel niet beschadigd zijn.
Kan geen MS Office-toepassing vinden om af te drukken.	De computer kan geen toepassing vinden om af te drukken.	Controleer of de geheugenkaart en de USB-sleutel bestanden bevatten met de extensie *.DOC, *.XLS of *.PPT.
Het aangesloten apparaat is geen PictBridge-apparaat of een ondersteund apparaat voor		Sluit een PictBridge-camera of een USB-sleutel aan op de PictBridge-poort.

massaopslag. Maak het apparaat los en raadpleeg de gebruikershandleiding.		
Maak het apparaat los als u andere printerfuncties wilt gebruiken.	Er is een niet-ondersteund apparaat aangesloten op de PictBridge-poort.	Verwijder het niet-ondersteunde apparaat.
Fout met papier-/fotoformaat  Wijzig papier-/foto-instelling in camera of std.inst. van de printer	Het formaat van de foto is groter dan het ingestelde papierformaat.	<ul style="list-style-type: none"> <li>• Selecteer een fotoformaat dat kleiner is dan het papierformaat.</li> <li>• Selecteer een papierformaat dat groter is dan het fotoformaat. Als u een afbeelding zonder rand wilt afdrucken, selecteert u een papierformaat dat gelijk is aan het formaat van de foto.</li> </ul>
Het aangesloten apparaat is geen ondersteund Bluetooth-apparaat. Maak het los en raadpleeg de gebruikershandleiding		Sluit een USB-Bluetooth-adapter aan op de PictBridge-poort.
Linkercartridge ontbreekt. Plaats een zwarte of foto-inktcartridge		Plaats een zwarte of foto-inktcartridge in de linkercartridgehouder. Zie voor meer informatie <a href="#">Inktcartridges vervangen</a> .
Rechtercartridge ontbreekt. Plaats een kleureninktcartridge.		Plaats een kleureninktcartridge in de rechtercartridgehouder. Zie voor meer informatie <a href="#">Inktcartridges vervangen</a> .
Fout linkercartridge. Vervang cartridge.  Fout rechtercartridge. Vervang cartridge.		De cartridge is in de verkeerde cartridgehouder geplaatst. Plaats de zwarte of foto-inktcartridge in de linkerhouder en de kleureninktcartridge in de rechterhouder. Zie voor meer informatie <a href="#">Inktcartridges vervangen</a> .
Controleer op obstructies en kies 	Er heeft zich een houderstoring in de printkop voorgedaan.	Verhelp de houderstoring en druk vervolgens op de knop <b>Selecteren</b>  .
Fout XXXX	Als op de display <b>Fout</b> gevolgd door een viercijferige code wordt weergegeven, is er een geavanceerde fout opgetreden.	Neem contact op met de klantenondersteuning. Ga voor meer informatie naar <a href="http://support.dell.com">support.dell.com</a> .
Papierstoring	Er is papier vastgelopen in de printer.	Verwijder het vastgelopen papier. Zie voor meer informatie <a href="#">Controleer of er papier is vastgelopen</a> .
Verwijder vastgelopen papier uit de automatische documentinvoer en druk op  .		Verwijder het vastgelopen papier uit de ADI.
Inkt is bijna op	De inktcartridge bevat bijna geen inkt meer. Het bericht <b>Inkt is bijna op</b> wordt weergegeven wanneer de inktcartridges nog ongeveer 25 procent, 15 procent en 10 procent inkt bevatten.	Vervang de inktcartridge. Zie voor meer informatie <a href="#">Inktcartridges vervangen</a> .
Document in geheugen. Vervang de cartridge als u wilt afdrucken.	Er is onvoldoende inkt om de afdruktaak te voltooien.	Vervang de inktcartridge en lijn de nieuwe cartridges uit. De resterende pagina's worden vervolgens afgedrukt.
Papier is op	Als u een optionele papierinvoerlade hebt geïnstalleerd en u hebt papier in beide laden geplaatst, is Lade koppelen niet ingeschakeld.	Schakel Lade koppelen in. Zie voor meer informatie <a href="#">Informatie over lade koppelen</a> .
Fout met afdrukmetaal	U hebt Lade koppelen ingeschakeld en de papiersoort ingesteld op <b>Automatisch</b> of <b>Automatisch vaststellen</b> , maar het geplaatste papier is geen normaal papier.	Druk op de knop <b>Selecteren</b>  om verder te gaan met afdrucken. Druk anders op de knop <b>Annuleren</b>  en plaats normaal papier in de printer.
Onvoldoende geheugen.	Er is onvoldoende geheugen om alle originelen te scannen die in de ADI zijn	Druk op de knop <b>Selecteren</b>  om de

Kan meerdere exemplaren niet voltooien. Druk op  .	geplaatst.	gescande pagina's af te drukken. Plaats de pagina's die niet zijn gescand, opnieuw in de printer en maak hier kopieën van.
Faxen in geheugen. Plaats normaal papier en kies  .	De printer heeft inkomende faxen ontvangen, maar er is geen normaal papier in de invoerlade geplaatst.	Plaats normaal papier in de invoerlade en druk op de knop <b>Selecteren</b>  .
Fax ontvangen. Plaats papier, kies formaat om fax af te drukken.	Er is een inkomende fax, maar het geplaatste papier wordt niet ondersteund.	Plaats normaal papier van het formaat A4, Letter of Legal in de invoerlade en selecteer het papierformaat.
Faxmodus niet ondersteund	De optie <b>Autom. faxconversie</b> is uitgeschakeld en de ontvangende fax ondersteunt de kleur of de resolutie van de fax die u verzendt, niet.	Schakel <b>Autom. faxconversie</b> in.  <ol style="list-style-type: none"> <li>1. Blader in het hoofdmenu met de <b>pijl</b> omhoog of omlaag   naar Faxen en druk op de knop <b>Selecteren</b> .</li> <li>2. Blader met de <b>pijl</b> omhoog of omlaag   naar Faxinstellingen en druk op de knop <b>Selecteren</b> .</li> <li>3. Blader met de <b>pijl</b> omhoog of omlaag   naar Bellen en verzenden en druk op de knop <b>Selecteren</b> .</li> <li>4. Blader met de <b>pijl</b> omhoog of omlaag   naar Autom. faxconversie. Blader met de <b>pijl</b> naar links of rechts   naar Aan.</li> <li>5. Druk op de knop <b>Vorige</b> .</li> </ol>

## Afdrukkwaliteit verbeteren

Als u niet tevreden bent met de afdrukkwaliteit van uw documenten, kunt u op verschillende manieren de kwaliteit verbeteren.

- Gebruik het juiste papier. Zo kunt u Dell™ Premium fotopapier gebruiken als u foto's afdrukt met een foto-inktcartridge.
- Gebruik zwaarder, helderwit of coated papier. Gebruik Dell Premium fotopapier als u foto's afdrukt.



**OPMERKING:** Dell Premium fotopapier is mogelijk niet overal verkrijgbaar.

- Selecteer een hogere afdrukkwaliteit.

U selecteert als volgt een hogere afdrukkwaliteit:

1. Open het gewenste bestand en klik op **Bestand® Afdrukken**.

Het dialoogvenster **Afdrukken** wordt geopend.

2. Klik op **Voorkeuren**, **Eigenschappen**, **Opties** of **Instellen** (afhankelijk van het programma of besturingssysteem).

Het dialoogvenster **Printereigenschappen** wordt geopend.

3. Selecteer op het tabblad **Printerinstelling** een hogere kwaliteitsinstelling.

4. Druk het document nogmaals af.

5. Probeer de inktcartridges uit te lijnen of te reinigen als de afdrukkwaliteit niet verbetert. Zie [Inktcartridges uitlijnen](#) en [Spuishopeningen reinigen](#) voor meer informatie.

Ga voor meer oplossingen naar [support.dell.com](http://support.dell.com).

---

## Algemene richtlijnen voor het selecteren of plaatsen van afdruk materiaal

- Als u probeert op vochtig, omgekruld, gekreukeld of gescheurd papier af te drukken kan het papier vastlopen en kan de afdrukkwaliteit verminderen.
- Gebruik voor de beste afdrukkwaliteit alleen kopieerpapier van hoge kwaliteit.
- Gebruik geen papier met reliëf, perforaties of met een textuur die te glad of te ruw is. Dergelijk papier kan vastlopen.
- Bewaar papier in de verpakking tot u het gaat gebruiken. Plaats dozen op pallets of planken en niet op de vloer.
- Plaats geen zware objecten bovenop het materiaal, ongeacht of dit is verpakt.
- Houd papier uit de buurt van vocht of andere omstandigheden waardoor het papier kan kreukelen of omkrullen.
- Bewaar niet-gebruikt papier bij een temperatuur van 15°C tot 30°C (59°F en 86°F). De relatieve luchtvochtigheid moet tussen 10% en 70% zijn.
- Als u het papier bewaart, moet u een waterdichte verpakking, zoals een plastic bak of zak, gebruiken om te voorkomen dat het papier beschadigd wordt door stof en vocht.

---

## Voorkomt dat papier vastloopt of scheef wordt ingevoerd

Doorgaans kunt u als volgt voorkomen dat papier vastloopt of verkeerd wordt ingevoerd:

- Gebruik papier dat voldoet aan de richtlijnen voor afdruk materiaal van de printer.
- Zorg dat het materiaal goed in de invoerlade is geplaatst.
- Plaats niet te veel papier in de invoerlade.
- Verwijder het materiaal niet uit de invoerlade tijdens het afdrucken.
- Waaier het papier uit en zorg dat u een rechte stapel papier in de printer plaatst.
- Gebruik geen gekreukeld, vochtig of omgekruld papier.
- Plaats het materiaal volgens de aanwijzingen voor de printer.

# Afdrukken vanaf een geheugenkaart of USB-sleutel

- [Foto's afdrukken](#)
- [Foto's aanpassen voor afdrukken](#)
- [Microsoft Office-bestanden afdrukken](#)

De meeste digitale camera's gebruiken een geheugenkaart voor het opslaan van foto's. De printer ondersteunt de volgende digitale media:

- Compact Flash Type I en II
- Memory Stick
- Memory Stick PRO
- Memory Stick Duo (met adapter)
- Mini SD (met adapter)
- Microdrive
- Secure Digital
- MultiMedia-kaart
- xD Picture-kaart

Geheugenkaarten moeten met het label naar boven worden geplaatst. De kaartlezer heeft vier sleuven waarin deze media kunnen worden geplaatst en een klein lampje dat knippert wanneer de kaart wordt gelezen of wanneer er gegevensoverdracht plaatsvindt.

 **OPMERKING:** Plaats niet meer dan één geheugenkaart tegelijkertijd. Plaats geen geheugenkaart in de printer als er al een USB-sleutel is geplaatst.

USB-flashstations kunt u in de PictBridge-aansluiting plaatsen om toegang te krijgen tot informatie die is opgeslagen op USB-flashstations.

 **OPMERKING:** plaats geen USB-sleutel in de printer als er al een geheugenkaart is geplaatst.

 **KENNISGEVING:** Verwijder de geheugenkaart of USB-sleutel niet, en raak het gebied met de geheugenkaart of USB-sleutel op de printer niet aan terwijl er wordt afgedrukt vanaf, gelezen van of geschreven naar deze apparaten. De gegevens kunnen anders beschadigd worden.

Als u een geheugenkaart of USB-geheugensleutel plaatst, schakelt de printer automatisch over naar de modus **Foto**.

 **OPMERKING:** De printer ondersteunt de gegevensindeling FAT32. Bestanden die zijn opgeslagen in de NTFS-indeling moeten worden geconverteerd naar de indeling FAT32.

---









## Foto's afdrukken

### Foto's weergeven of afdrukken

1. Plaats een geheugenkaart of een USB-sleutel in de printer.

De modus **Foto** wordt automatisch ingeschakeld.

2. Druk op de knop **Selecteren**  om het menu van de **modus Fotokaart** weer te geven.

3. Blader met de **pijl** omhoog of omlaag   naar Foto's zoeken en afdrukken en druk vervolgens op de knop **Selecteren** .
4. Blader met de **pijl** naar links of rechts   door de foto's die zijn opgeslagen op de geheugenkaart of USB-sleutel.
5. Druk op de knop **Selecteren** .
6. Blader met de **pijl** omhoog of omlaag   naar het gewenste aantal exemplaren.
7. Druk op de knop **Starten** .







 **OPMERKING:** U kunt alleen foto's die zijn opgeslagen in de JPG-indeling rechtstreeks afdrukken vanaf een geheugenkaart of USB-sleutel. Als u foto's in een andere bestandsindeling wilt afdrukken vanaf de geheugenkaart of de USB-sleutel, moeten de foto's eerst worden overgezet naar uw computer.

## Foto's opslaan op de computer

1. Plaats een geheugenkaart of USB-sleutel in de printer. De modus **Foto** wordt automatisch ingeschakeld.
  2. Blader met de **pijl** omhoog of omlaag   naar Foto's opslaan op de computer en druk vervolgens op de knop **Selecteren** .
  3. Druk op de knop **Starten** .
- Geheugenkaartbeheer** wordt gestart op de computer.
4. Volg de aanwijzingen in het dialoogvenster **Geheugenkaartbeheer** voor meer informatie over het overdragen van foto's naar uw computer.

## Diavoorstelling weergeven

U kunt een diavoorstelling weergeven van de foto's die zijn opgeslagen op een geheugenkaart of USB-sleutel.

1. Plaats een geheugenkaart of een USB-sleutel in de printer. De modus **Foto** wordt automatisch ingeschakeld.
2. Druk op de knop **Selecteren** .
3. Blader met de **pijl** omhoog of omlaag   naar Diavoorstelling weergeven en druk vervolgens op de knop **Selecteren** .
4. Blader met de **pijl** omhoog of omlaag   naar de gewenste snelheid voor de diavoorstelling en druk vervolgens op de knop **Selecteren** .

## Alle foto's afdrukken





1. Plaats een geheugenkaart of USB-sleutel in de printer. De modus **Foto** wordt automatisch ingeschakeld.
2. Druk op de knop **Selecteren** .
3. Blader met de **pijl** omhoog of omlaag   naar Alle foto's afdrukken en druk vervolgens op de knop **Selecteren** .
4. Blader met de **pijl** omhoog of omlaag   naar het aantal foto's dat op een pagina moet worden afgedrukt en druk vervolgens op de knop **Selecteren** .

 **OPMERKING:** U kunt alleen JPG-afbeeldingen of afbeeldingen in bepaalde TIFF-indelingen rechtstreeks afdrukken vanaf de geheugenkaart of USB-sleutel. Als u foto's in een andere bestandsindeling wilt afdrukken vanaf de geheugenkaart of de USB-sleutel, moeten de foto's eerst worden overgezet naar uw computer.

## DPOF-selectie afdrukken

Als uw camera ondersteuning voor DPOF biedt, kunt u opgeven welke foto's, en hoeveel exemplaren, moeten worden afgedrukt terwijl de geheugenkaart nog in de camera is geplaatst. Deze instellingen worden herkend wanneer u de geheugenkaart in de printer plaatst.

 **OPMERKING:** als u een papierformaat hebt opgegeven in de DPOF-selectie, moet u controleren of het formaat van het papier in de printer niet kleiner is dan dit formaat.

















1. Plaats een geheugenkaart in de printer. De modus **Foto** wordt automatisch ingeschakeld.
2. Blader met de **pijl** omhoog of omlaag   naar **Cameraselectie afdrukken** en druk vervolgens op de knop **Selecteren** .
3. Druk op de knop **Selecteren**  om de opgegeven DPOF-selectie weer te geven.

Er wordt een voorbeeld van de afdruktaak weergegeven.

4. Druk op de knop **Starten**  om de foto's af te drukken.

---

## Foto's aanpassen voor afdrukken

1. Plaats een geheugenkaart of een USB-sleutel in de printer. De modus **Foto** wordt automatisch ingeschakeld.
2. Druk op de knop **Selecteren**  om het menu van de **modus Fotokaart** weer te geven.
3. Blader met de **pijl** omhoog of omlaag   naar **Foto's zoeken en afdrukken** en druk vervolgens op de knop **Selecteren** .
4. Blader met de **pijl** naar links of naar rechts   naar de foto die u wilt bewerken en druk op de knop **Selecteren** .
5. Druk op de knop **Menu** .
6. Blader in het **Menu Foto** met de **pijl** omhoog of omlaag   naar **Foto bewerken** en druk op de knop **Selecteren** .
- De menu-items verschijnen naast de foto die u wilt bewerken.
7. Blader met de **pijl** omhoog of omlaag   door de menu-items.
8. Blader met de **pijl** naar links of rechts   door de opties van elk menu-item.
9. Druk op de knop **Vorige** .

---





## Microsoft Office-bestanden afdrukken

1. Zet de computer en de printer aan en controleer of ze op elkaar zijn aangesloten.
2. Plaats een geheugenkaart in een geheugenkaartsleuf van de printer of een USB-sleutel in de PictBridge-poort van



de printer.

De printer schakelt automatisch over naar de modus **Bestanden afdrukken** als de geheugenkaart of USB-sleutel alleen Microsoft Office-bestanden bevat. Alleen Microsoft Office-bestanden met de bestandsextensies \*.DOC, \*.XLS en \*.PPT. worden herkend.

 **OPMERKING:** Als de geheugenkaart of USB-sleutel foto's bevat, schakelt de printer automatisch over naar de modus **Foto**. Druk op de knop **Vorige**  om het menu **Foto** af te sluiten, blader met de **pijl** omhoog of omlaag   naar **Bestanden afdrukken** en druk op de knop **Selecteren** .

3. Druk op de knop  om het menu van de **modus Bestanden afdrukken** te openen.
4. Blader met de **pijl** omhoog of omlaag   naar het bestand dat u wilt afdrukken.
5. Druk op de knop **Starten** .

# Specificaties

- [Overzicht](#)
- [Omgevingspecificaties](#)
- [Stroomverbruik en -vereisten](#)
- [Mogelijkheden van de faxfunctie](#)
- [Mogelijkheden van de afdruk- en scanmodus](#)
- [Omgevingspecificaties](#)
- [Geheugenspecificaties en -vereisten](#)
- [Materiaalsoorten en -formaten](#)
- [Kabels](#)

## Overzicht

Geheugen	<ul style="list-style-type: none"><li>• 32 MB SDRAM</li><li>• 4 MB FLASH</li><li>• 4 MB Fax</li></ul>
Aansluiting	USB 2.0 High-Speed
Verwerkingscapaciteit (gemiddeld)	5000 pagina's per maand
Levensduur van de printer	<ul style="list-style-type: none"><li>• Printer: 18.000 pagina's</li><li>• Scanner: 18.000 scans</li><li>• ADI: 18.000 scans</li></ul>

## Omgevingspecificaties

### Temperatuur/relatieve luchtvochtigheid

Toestand	Temperatuur	Relatieve luchtvochtigheid (niet-condenserend)
Werking	16 °C tot 32 °C	8 tot 80%
Opslag	1 °C tot 60 °C	5 tot 80%
Vervoer	-40 °C tot 60 °C	5 tot 100%

## Stroomverbruik en -vereisten

Wisselstroominvoer	90–255 V
Frequentie	47 Hz tot 63 Hz
Minimale wisselstroominvoer	90 VAC
Maximale wisselstroominvoer	255 VAC
Maximale invoer	1,0 A
Gemiddeld stroomverbruik	
Stand-bymodus	< 10 W

## Mogelijkheden van de faxfunctie

Wanneer u scant of faxt, wordt het document met 200 dpi (dots per inch) gescand. U kunt zwart-witdocumenten faxen.

Als u de faxfunctie wilt gebruiken, moet de printer toegang hebben tot een computer waarop een actieve, analoge telefoonlijn is aangesloten.

 **OPMERKING:** als u faxt via een telefoonlijn die is aangesloten op een DSL-modem, moet u een DSL-filter installeren om storingen van het signaal voor de analoge fax te voorkomen.

 **OPMERKING:** ISDN-modems (Integrated Service Digital Network) en kabelmodems zijn geen faxmodems en worden niet ondersteund voor faxen.

## Mogelijkheden van de afdruk- en scanmodus

Met deze printer kunt u scannen met resoluties tussen 72 en 19.200 dpi. Dell™ raadt u echter aan de standaardresolutie te gebruiken.

Afdruk- en scanresolutie	Scanresolutie	Afdrukresolutie	
		Fotopapier/glossy papier	Alle andere materiaalsoorten
Concept	150 x 150 dpi	600 x 600 dpi	300 x 600 dpi
Normaal	300 x 300 dpi	1200 x 1200 dpi	600 x 600 dpi
Foto	600 x 600 dpi	4800 x 1200 dpi	1200 x 1200 dpi

## Omgevingspecificaties

De printer ondersteunt de volgende besturingssystemen:

- Windows XP Professional x64
- Windows XP
- Windows 2000
- Windows Vista

## Geheugenspecificaties en -vereisten

Uw besturingssysteem moet voldoen aan de minimale systeemvereisten.

Besturingssysteem	Processorsnelheid (MHz)	RAM (MB)	Vaste schijf
Windows XP Professional x64	AMD Athlon 64, AMD Opteron, Intel Xeon met ondersteuning van Intel EM64T of Intel Pentium 4 met ondersteuning van Intel EM64T	256	1,5 GB
Windows XP	Pentium II 300	128	500 MB
Windows 2000	Pentium II 233	128	500 MB
Windows Vista	800 MHz	512	20 GB (15 GB vrije ruimte)

## Materiaalsoorten en -formaten

Materiaalsoort:	Ondersteunde formaten:	Maximumaantal:
Normaal papier	<ul style="list-style-type: none"><li>• Letter: 8,5 x 11 inch (216 x 279 mm)</li><li>• A4 8,27 x 11.69 inch (210 x 297 mm)</li><li>• Legal: 8,5 x 14 inch (216 x 355,6 mm)</li></ul>	150 vellen
Bannerpapier	<ul style="list-style-type: none"><li>• A4 (banner)</li><li>• Letter (banner)</li></ul>	20 vellen
Enveloppen	<ul style="list-style-type: none"><li>• 9-enveloppen: 3 7/8 x 8 7/8 inch</li><li>• 10-enveloppen: 4 1/8 x 9 1/2 inch</li><li>• 6 3/4-enveloppen: 3 1/4 x 6 1/2 inch</li><li>• 7 3/4-enveloppen: 3 7/8 x 7 1/2 inch</li><li>• A2 Baronial-enveloppen: 111 x 146 mm</li><li>• B5-enveloppen: 176 x 250 mm</li><li>• C5-enveloppen: 162 x 229 mm</li><li>• C6-enveloppen: 114 x 162 mm</li><li>• DL-enveloppen: 110 x 220 mm</li><li>• Chokei 3-enveloppen: 120 x 235 mm</li><li>• Chokei 4-enveloppen: 90 x 205 mm</li><li>• Chokei 40-enveloppen: 90 x 225 mm</li><li>• Kakugata 3-enveloppen: 216 x 277 mm</li><li>• Kakugata 4-enveloppen: 197 x 267 mm</li><li>• Kakugata 5-enveloppen: 190 x 240 mm</li><li>• Kakugata 6-enveloppen: 162 x 229 mm</li></ul>	10 enveloppen
Wenskaarten, indexkaarten, briefkaarten of fotokaarten	<ul style="list-style-type: none"><li>• Foto-/briefkaart: 4 x 6 inch</li><li>• Indexkaart: 3 x 5 inch</li></ul>	25 kaarten
Fotopapier, glossy papier of mat papier	<ul style="list-style-type: none"><li>• 8,5 x 11 inch (216 x 279 mm)</li><li>• A4 8,27 x 11,69 inch (210 x 297 mm)</li><li>• 4 x 6 inch (101,6 x 152,4 mm)</li></ul>	50 vellen
Opstrijktransfers	<ul style="list-style-type: none"><li>• 8,5 x 11 inch (216 x 279 mm)</li><li>• A4 8,27 x 11.69 inch (210 x 297 mm)</li></ul>	stapel van 10 mm
Transparanten	<ul style="list-style-type: none"><li>• 8,5 x 11 inch (216 x 279 mm)</li><li>• A4 8,27 x 11,69 inch (210 x 297 mm)</li></ul>	50 transparanten
Aangepast papier	Het papierformaat valt binnen de volgende afmetingen: <ul style="list-style-type: none"><li>• Breedte: 3,0 - 8,5 inch (76 x 216 mm)</li><li>• Lengte: 5,0 - 17,0 inch (127 x 432 mm)</li></ul>	150 vellen

## Kabels

U dient voor uw printer een USB-kabel (Universal Serial Bus) (apart verkrijgbaar) te gebruiken.



# Kopiëren



- [Documenten kopiëren](#)
  - [Kopieën sorteren](#)
  - [Foto's kopiëren](#)
  - [Dubbelzijdige documenten kopiëren](#)
  - [Dubbelzijdige kopieën maken](#)
  - [Kopieerinstellingen wijzigen](#)
- 

## Documenten kopiëren



### Bedieningspaneel gebruiken

1. Zet de printer aan.
2. Plaats het papier in de printer. Zie voor meer informatie [Papier in de printer plaatsen](#).
3. Plaats het originele document in de printer.



4. Druk op de knop **Menu**  om de kopieerinstellingen te wijzigen.
5. Druk op de knop **Starten** .

De kopie wordt gemaakt met de geselecteerde optie voor kopiëren (kleur of zwart-wit).

 **OPMERKING:** als u op de knop **Starten** drukt  zonder een optie voor kopiëren te selecteren, wordt de kopie standaard in kleur afgedrukt.

### Computer gebruiken

1. Zet de computer en de printer aan en controleer of ze op elkaar zijn aangesloten.
2. Plaats het papier in de printer. Zie voor meer informatie [Papier in de printer plaatsen](#).
3. Plaats het originele document in de printer.



4. Klik op **Start® Programma's** of **Alle programma's® Dell printers® Dell Photo AIO Printer 966**.

Voor *Windows Vista*:

- a. Klik op  **Programma's**.
  - b. Klik op **Dell printers**.
  - c. Klik op **Dell Photo AIO Printer 966**.
5. Selecteer **Dell Takencentrum**.

Het **Dell Takencentrum** wordt geopend.

6. Selecteer het aantal exemplaren (1-99) en geef de kleurinstelling op in de keuzelijst **Kopiëren**.

 **OPMERKING:** u kunt documenten alleen sorteren als u meer dan één kopie maakt.

7. Klik op **Meer kopieerinstellingen weergeven** om de gewenste kopieerinstellingen aan te passen.
8. Klik op de knop **Geavanceerd**.  
Het dialoogvenster **Geavanceerde kopieerinstellingen** wordt geopend.
9. Schakel het selectievakje **Sorteren** in op het tabblad **Afdrukken**.
10. Klik op **OK**.
11. Klik op **Nu kopiëren** als u de instellingen hebt aangepast.







---

## Kopieën sorteren







### Bedieningspaneel gebruiken

1. Zet de printer aan.
2. Plaats het papier in de printer. Zie voor meer informatie [Papier in de printer plaatsen](#).
3. Plaats het originele document in de printer.



4. Blader in het hoofdmenu met de **pijl** omhoog of omlaag   naar **Kopiëren** en druk op de knop **Selecteren**.
5. Blader met de **pijl** omhoog of omlaag   naar **Exemplaren** de geef met de **pijl** naar links of rechts   het gewenste aantal exemplaren (1–99) op.

 **OPMERKING:** u kunt documenten alleen sorteren als u meer dan één kopie maakt.

6. Blader met de **pijl** omhoog of omlaag   naar **Sorteren** en gebruik de **pijl** naar links of rechts   om **Aan** te selecteren.
7. Druk op de knop **Selecteren** .
8. Druk op de knop **Starten** .

## Computer gebruiken

1. Zet de computer en de printer aan en controleer of ze op elkaar zijn aangesloten.
2. Plaats het papier in de printer. Zie voor meer informatie [Papier in de printer plaatsen](#).
3. Plaats het originele document in de printer.



4. Klik op **Start® Programma's** of **Alle programma's® Dell printers® Dell Photo AIO Printer 966**.

Voor *Windows Vista*:

- a. Klik op  **Programma's**.
  - b. Klik op **Dell printers**.
  - c. Klik op **Dell Photo AIO Printer 966**.
5. Selecteer **Dell Takencentrum**.  
Het **Dell Takencentrum** wordt geopend.
  6. Selecteer het aantal exemplaren (1-99) en geef de kleurinstelling op in de keuzelijst **Kopiëren**.

 **OPMERKING:** u kunt documenten alleen sorteren als u meer dan één kopie maakt.

7. Klik op **Meer kopieerinstellingen weergeven** om de gewenste kopieerinstellingen aan te passen.
8. Klik op de knop **Geavanceerd**.  
Het dialoogvenster **Geavanceerde kopieerinstellingen** wordt geopend.
9. Schakel het selectievakje **Sorteren** in op het tabblad **Afdrukken**.
10. Klik op **OK**.



11. Klik op **Nu kopiëren** als u de instellingen hebt aangepast.
- 

## Foto's kopiëren

### Bedieningspaneel gebruiken

1. Zet de printer aan.
2. Plaats het glossy of fotopapier met de afdrukzijde naar beneden in de printer. Zie voor meer informatie [Papier in de printer plaatsen](#).
3. Plaats de foto op de glasplaat.



4. Blader met de **pijl** omhoog of omlaag **▲▼** naar **Kopiëren** en druk op de knop **Selecteren** **⊙**.
5. Blader in de **modus Kopiëren** met de **pijl** omhoog of omlaag **▲▼** naar **Inhoudstype**.
6. Blader met de **pijl** naar links of rechts **◀▶** naar **Foto**.
7. Druk op de knop **Starten** **⊙**.

### Computer gebruiken

1. Zet de computer en de printer aan en controleer of ze op elkaar zijn aangesloten.
2. Plaats het glossy of fotopapier met de afdrukzijde naar beneden in de printer. Zie voor meer informatie [Papier in de printer plaatsen](#).
3. Plaats de foto op de glasplaat.

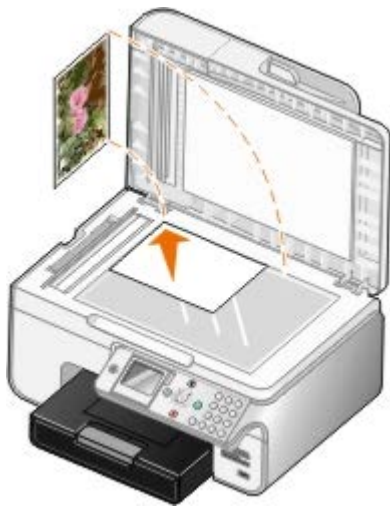

4. Klik op **Start® Programma's** of **Alle programma's® Dell printers® Dell Photo AIO Printer 966**.

Voor *Windows Vista*:







- a. Klik op  **Programma's**.
  - b. Klik op **Dell printers**.
  - c. Klik op **Dell Photo AIO Printer 966**.
5. Selecteer **Dell Takencentrum**.  
Het **Dell Takencentrum** wordt geopend.
  6. Klik op **Nu weergeven**.
  7. Pas de gestippelde lijnen aan zodat deze om het gedeelte van de afbeelding vallen dat u wilt afdrukken.
  8. Selecteer het aantal exemplaren (1-99) en geef de kleurinstellingen op in de keuzelijst **Kopiëren**.
  9. Klik op **Meer kopieerinstellingen weergeven** om de gewenste kopieerinstellingen aan te passen.
  10. Klik op **Nu kopiëren** als u de instellingen hebt aangepast.

---

## Dubbelzijdige documenten kopiëren

1. Plaats een origineel document in de ADI.



2. Blader in het hoofdmenu met de **pijl** omhoog of omlaag   naar **Kopiëren** en druk op de knop **Selecteren** .
3. Blader in de **modus Kopiëren** met de **pijl** omhoog of omlaag   naar 2-zijdige exemplaren.
4. Blader met de **pijl** naar links of rechts   naar dubbelzijdige originelen, enkelzijdige kopie (als u de optionele duplexeenheid niet gebruikt) of dubbelzijdige originelen, dubbelzijdige kopie (als u de optionele

duplexeenheid gebruikt) en druk op de knop **Selecteren** ✓.

5. Druk op de knop **Starten** ▶.

Nadat het originele document is uitgevoerd in de ADI, volgt u de aanwijzingen op de display op het bedieningspaneel van de printer.

---

## Dubbelzijdige kopieën maken

Als u automatisch dubbelzijdige kopieën wilt maken van documenten, moet u een optionele duplexeenheid aanschaffen en installeren. Wanneer u een optionele duplexeenheid hebt geïnstalleerd hoeft u niet handmatig het papier opnieuw in de printer te plaatsen. Met deze eenheid wordt het papier automatisch omgedraaid zodat het tweede deel van de afdruktaak op de lege zijde van de pagina's wordt afgedrukt.

 **OPMERKING:** Gebruik normaal A4- of Letter-papier als u dubbelzijdige kopieën wilt maken. Gebruik hiervoor *niet* enveloppen, wenskaarten of fotopapier.

1. Plaats een origineel document in de ADI.



2. Blader in het hoofdmenu met de **pijl** omhoog of omlaag ▲▼ naar **Kopiëren** en druk op de knop **Selecteren** ✓.

3. Blader in de **modus Kopiëren** met de **pijl** omhoog of omlaag ▲▼ naar **2-zijdige exemplaren**.

4. Blader met de **pijl** naar links of rechts <> naar **enkelzijdige originelen, dubbelzijdige kopie** (als u een enkelzijdig document kopieert) of **dubbelzijdige originelen, dubbelzijdige kopie** (als u een dubbelzijdig document kopieert) en druk op de knop **Selecteren** ✓.

5. Druk op de knop **Starten** ▶.

---

## Kopieerinstellingen wijzigen

### Bedieningspaneel gebruiken

Als u de printer gebruikt als een zelfstandig kopieerapparaat, kunt u de kopieerinstellingen wijzigen in de menu's van de **modus Kopiëren** op het bedieningspaneel. Zie voor meer informatie over instellingen [Modus Kopiëren](#).

### Computer gebruiken

1. Klik op **Start® Programma's** of **Alle programma's® Dell printers® Dell Photo AIO Printer 966**.

Voor *Windows Vista*:

- a. Klik op  **Programma's**.
- b. Klik op **Dell printers**.

c. Klik op **Dell Photo AIO Printer 966**.

2. Selecteer **Dell Takencentrum**.

Het **Dell Takencentrum** wordt geopend.

3. Selecteer het aantal exemplaren (1-99) en geef de kleurinstelling op in de keuzelijst **Kopiëren**.

4. Klik op **Meer kopieerinstellingen weergeven** als u de volgende handelingen wilt uitvoeren:

- Een kopieerkwaliteit selecteren.
- Het papierformaat selecteren.
- Het formaat van het originele document selecteren.
- Het document lichter of donkerder maken.
- Het document vergroten of verkleinen.

5. Klik op de knop **Geavanceerd** om opties zoals papierformaat en kwaliteit te wijzigen.

6. Gebruik de volgende tabbladen om wijzigingen aan te brengen:

Tabblad:	Handeling:
Afdrukken	<ul style="list-style-type: none"><li>• Het papierformaat en de papiersoort selecteren.</li><li>• Opties voor afdrukken zonder rand selecteren.</li><li>• De afdrukkwaliteit selecteren.</li><li>• Exemplaren sorteren.</li><li>• Laatste pagina eerst afdrukken.</li></ul>
Scannen	<ul style="list-style-type: none"><li>• De kleurdiepte en scanresolutie selecteren.</li><li>• Gescande afbeelding automatisch bijsnijden.</li><li>• De gevoeligheid van het hulpmiddel voor automatisch bijsnijden aanpassen.</li><li>• Het formaat opgeven van het gedeelte dat moet worden gescand.</li></ul>
Afbeeldingen verbeteren	<ul style="list-style-type: none"><li>• Afbeeldingen rechtmaken na het scannen (rechttrekken).</li><li>• Vage afbeeldingen verscherpen.</li><li>• De helderheid van de afbeelding aanpassen.</li><li>• De kleurcorrectiecurve (gamma) van de afbeelding aanpassen.</li></ul>
Afbeeldingspatronen	<ul style="list-style-type: none"><li>• Conversie van grijs tinten naar een zwartwitpuntjespatroon vloeiend maken.</li><li>• Afbeeldingspatronen verwijderen bij scans uit tijdschriften of kranten (effenen).</li><li>• Achtergrondruis in kleurendocumenten verminderen.</li></ul>

7. Klik op **OK**.

8. Klik op **Nu kopiëren** als u de instellingen hebt aangepast.

# Bijlage

- [Beleid voor technische ondersteuning van Dell](#)
  - [Contact opnemen met Dell](#)
  - [Garantie en retourneringen](#)
- 

## Beleid voor technische ondersteuning van Dell

Technische ondersteuning door een technicus vindt plaats in samenwerking met de klant. Tijdens deze procedure wordt het probleem vastgesteld en worden oplossingen geleverd waarmee het besturingssysteem, de toepassingen en de hardwarestuurprogramma's kunnen worden hersteld naar de originele standaardconfiguratie waarmee het product door Dell is geleverd. Tevens wordt de juiste werking van de printer en de geïnstalleerde Dell hardware gecontroleerd. Naast de technische ondersteuning door een technicus is er online technische ondersteuning beschikbaar op Dell Support. U kunt wellicht extra technische ondersteuningsopties aanschaffen.

Dell levert beperkte technische ondersteuning voor de printer en eventuele geïnstalleerde software en randapparatuur van Dell. Ondersteuning voor software en randapparatuur van derden wordt geleverd door de betreffende fabrikant. Dit geldt onder andere voor producten die zijn gekocht en/of geïnstalleerd met Software & Peripherals (DellWare), ReadyWare en Custom Factory Integration (CFI/DellPlus).

---

## Contact opnemen met Dell

U kunt de ondersteuningswebsite van Dell raadplegen op [support.dell.com](http://support.dell.com). Selecteer de gewenste regio op de pagina WELCOME TO DELL SUPPORT en geef de gevraagde gegevens op voor toegang tot hulpprogramma's en ondersteuningsinformatie.

U kunt elektronisch contact opnemen met Dell op de volgende adressen:

- Internet

[www.dell.com/](http://www.dell.com/)

[www.dell.com/ap/](http://www.dell.com/ap/) (alleen voor Azië/Pacific)

[www.dell.com/jp/](http://www.dell.com/jp/) (alleen voor Japan)

[www.euro.dell.com](http://www.euro.dell.com) (alleen voor Europa)

[www.dell.com/la/](http://www.dell.com/la/) (alleen voor Latijns-Amerika en het Caribisch gebied)

[www.dell.ca](http://www.dell.ca) (alleen voor Canada)

- Anonieme FTP (File Transfer Protocol)

[ftp.dell.com](http://ftp.dell.com)

Meld u aan als anonieme gebruiker en geef uw e-mailadres op als wachtwoord.

- Elektronische ondersteuningservice

[mobile\\_support@us.dell.com](mailto:mobile_support@us.dell.com)

[support@us.dell.com](mailto:support@us.dell.com)

[la-techsupport@dell.com](mailto:la-techsupport@dell.com) (alleen voor Latijns-Amerika en het Caribisch gebied)

[apsupport@dell.com](mailto:apsupport@dell.com) (alleen voor Azië/Pacific)

[support.jp.dell.com](http://support.jp.dell.com) (alleen voor Japan)

[support.euro.dell.com](http://support.euro.dell.com) (alleen voor Europa)

- Elektronische offerteservice

[apmarketing@dell.com](mailto:apmarketing@dell.com) (alleen voor Azië/Pacific)

[sales\\_canada@dell.com](mailto:sales_canada@dell.com) (alleen voor Canada)

---

## Garantie en retourneringen

Dell Inc. ("Dell") vervaardigt haar hardwareproducten uit nieuwe onderdelen of onderdelen die als nieuw kunnen worden beschouwd in overeenstemming met de standaardrichtlijnen van de branche. Aanvullende informatie over de garantie die Dell verleent voor uw printer vindt u in de *Handleiding voor eigenaren*.

# Scannen

- [Documenten of foto's van één pagina scannen](#)
  - [Meerdere foto's scannen](#)
  - [Documenten met meerdere pagina's scannen](#)
  - [Scannen via een netwerk](#)
  - [Computernaam en pincode instellen](#)
  - [Gescande tekst bewerken met OCR \(Optical Character Recognition\)](#)
  - [Gescande afbeeldingen bewerken](#)
  - [Afbeelding op de computer opslaan](#)
  - [Gescande afbeeldingen of documenten per e-mail verzenden](#)
  - [Afbeeldingen of documenten vergroten of verkleinen](#)
  - [Scaninstellingen wijzigen](#)
- 

## Documenten of foto's van één pagina scannen

1. Zet de computer en de printer aan en controleer of ze op elkaar zijn aangesloten.
2. Plaats het originele document of de foto op de glasplaat.



3. Klik op **Start® Programma's** of **Alle programma's® Dell printers® Dell Photo AIO Printer 966**.

Voor *Windows Vista*:

- a. Klik op  **Programma's**.
  - b. Klik op **Dell printers**.
  - c. Klik op **Dell Photo AIO Printer 966**.
4. Selecteer **Dell Takencentrum**.  
Het **Dell Takencentrum** wordt geopend.
  5. Selecteer in de keuzelijst **Gescande afbeelding verzenden naar** een programma als scanbestemming.

 **OPMERKING:** Als het gewenste programma niet wordt weergegeven, selecteert u **Verder zoeken** in de keuzelijst. Klik op **Toevoegen** in het volgende venster om het programma te selecteren en aan de lijst toe te voegen.

6. Klik op **Meer scaninstellingen weergeven** om de gewenste scaninstellingen aan te passen.
7. Klik op **Nu scannen** als u de instellingen hebt aangepast.

---

## Meerdere foto's scannen

 **OPMERKING:** sommige programma's ondersteunen het scannen van meerdere pagina's niet.

1. Zet de computer en de printer aan en controleer of ze op elkaar zijn aangesloten.
2. Plaats de foto op de glasplaat.

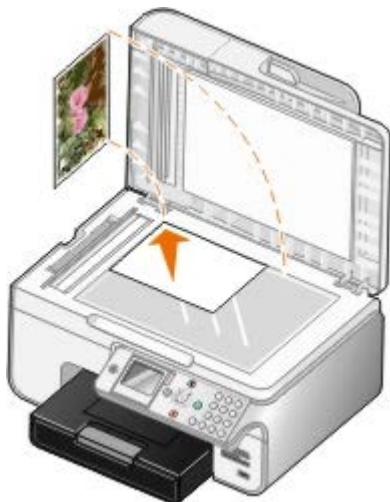

3. Klik op **Start® Programma's** of **Alle programma's® Dell printers® Dell Photo AIO Printer 966**.

Voor *Windows Vista*:

- a. Klik op  **Programma's**.
  - b. Klik op **Dell printers**.
  - c. Klik op **Dell Photo AIO Printer 966**.
4. Selecteer **Dell Takencentrum**.

Het **Dell Takencentrum** wordt geopend.

5. Selecteer in de keuzelijst **Gescande afbeelding verzenden naar** een programma als scanbestemming.

 **OPMERKING:** Als het gewenste programma niet wordt weergegeven, selecteert u **Verder zoeken** in de keuzelijst. Klik op **Toevoegen** in het volgende venster om het programma te selecteren en aan de lijst toe te voegen.

6. Klik op **Meer scaninstellingen weergeven** om de gewenste scaninstellingen aan te passen.
7. Klik op de knop **Geavanceerd**.

Het dialoogvenster **Geavanceerde scaninstellingen** wordt geopend.

8. Schakel op het tabblad **Scannen** het selectievakje **Meerdere items scannen vóór uitvoeren** in.
9. Klik op **OK**.
10. Klik op **Nu scannen** als u de instellingen hebt aangepast.



Als u de eerste pagina hebt gescand, wordt u gevraagd om de volgende pagina te plaatsen.

11. Plaats de volgende foto op de glasplaat en klik op **Ja**. Herhaal deze handeling tot u alle foto's hebt gescand.
12. Klik op **Nee** als u om de volgende pagina wordt gevraagd.

De gescande foto's worden geopend in het geselecteerde programma.

---

## Documenten met meerdere pagina's scannen

 **OPMERKING:** sommige programma's ondersteunen het scannen van meerdere pagina's niet.

1. Zet de computer en de printer aan en controleer of ze op elkaar zijn aangesloten.
2. Plaats het originele document in de printer.



3. Klik op **Start® Programma's** of **Alle programma's® Dell printers® Dell Photo AIO Printer 966**.

Voor *Windows Vista*:

- a. Klik op  **Programma's**.
  - b. Klik op **Dell printers**.
  - c. Klik op **Dell Photo AIO Printer 966**.
4. Selecteer **Dell Takencentrum**.

Het **Dell Takencentrum** wordt geopend.

5. Selecteer in de keuzelijst **Gescande afbeelding verzenden naar** een programma als scanbestemming.

 **OPMERKING:** Als het gewenste programma niet wordt weergegeven, selecteert u **Verder zoeken** in de keuzelijst. Klik op **Toevoegen** in het volgende venster om het programma te selecteren en aan de lijst toe te voegen.

6. Klik op **Meer scaninstellingen weergeven** om de gewenste scaninstellingen aan te passen.
  7. Klik op **Nu scannen** als u de instellingen hebt aangepast.
- 

## Scannen via een netwerk



1. Controleer of de computer is aangesloten op het netwerk.

 **OPMERKING:** u kunt Dell™ printers alleen op een netwerk aansluiten met een Dell netwerkadapter (los verkrijgbaar).

2. Zet de computer en de printer aan en controleer of ze op elkaar zijn aangesloten.

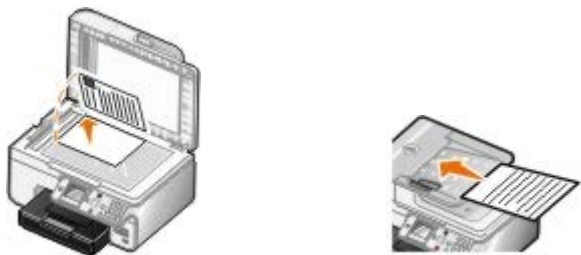
3. Plaats het originele document in de printer.



4. Blader in het hoofdmenu met de **pijl** omhoog of omlaag   naar **Scannen** en druk op de knop **Selecteren** .



De printer stelt automatisch vast of deze is aangesloten op een netwerk. Als de printer is aangesloten op een netwerk, wordt het venster voor **host-selectie** weergegeven. Als de printer niet is aangesloten op een netwerk, wordt het menu **Modus Scannen** weergegeven.

5. In het venster voor **host-selectie** kiest u de computer waarnaar u het document wilt verzenden. Vervolgens drukt u op **Selecteren** .

 **OPMERKING:** De printersoftware moet op de computer zijn geïnstalleerd. Installeer de software met de cd *Stuurprogramma's en hulpprogramma's*.

6. Geef de viercijferige pincode voor de hostcomputer op.

 **OPMERKING:** U kunt de pincode of de naam wijzigen van de computer waarnaar u de scan wilt verzenden. Zie voor meer informatie [Computernaam en pincode instellen](#). De pincode is geen standaardvereiste, er wordt alleen om gevraagd als de pincode is ingesteld.

7. Druk op de knop **Selecteren** .
8. Breng eventuele wijzigingen aan in de scaninstellingen en druk op de knop **Starten** .

De scan wordt weergegeven op de geselecteerde computer.

---

## Computernaam en pincode instellen

U kunt een pincode voor scannen naar het netwerk instellen zodat niet alle gebruikers een gescand document naar uw computer kunnen verzenden. U kunt ook een naam opgeven voor uw computer, die geselecteerd moet worden wanneer u scant over een netwerk.

1. Klik op **Start® Programma's** of **Alle programma's® Dell printers® Dell Photo AIO Printer 966**.

Voor *Windows Vista*:

- a. Klik op  **Programma's**.
  - b. Klik op **Dell printers**.
  - c. Klik op **Dell Photo AIO Printer 966**.
2. Selecteer **Dell Takencentrum**.  
Het **Dell Takencentrum** wordt geopend.
  3. Klik op **Onderhoud/problemen oplossen**.
  4. Klik in het venster **Onderhoud/problemen oplossen** op **Problemen met afdrukkwaliteit oplossen**.

Het dialoogvenster **Voorkeursinstellingen voor afdrucken** wordt weergegeven.

5. Klik op het tabblad **Onderhoud** op **Netwerkondersteuning**.
6. Klik in het dialoogvenster **Dell Netwerkopties** op **Wijzig de naam van de computer en de pincode voor scannen via een netwerk**.
7. Volg de aanwijzingen op het scherm.
8. Klik op **OK** wanneer u een computernaam of pincode hebt opgegeven.

---

## Gescande tekst bewerken met OCR (Optical Character Recognition)

Met OCR-software kan een gescande afbeelding worden omgezet in tekst die kan worden bewerkt in een tekstverwerkingsprogramma. Er is een exemplaar van de OCR-software bij de printer geleverd, dat geïnstalleerd is tijdens de installatie van de printersoftware.

 **OPMERKING:** als u de stuurprogramma's en software van de Dell website hebt gedownload, is de OCR-software hierin niet opgenomen.

 **OPMERKING:** controleer of de OCR-software op de computer is geïnstalleerd (alleen voor Japans en Vereenvoudigd Chinees).

1. Zet de computer en de printer aan en controleer of ze op elkaar zijn aangesloten.
2. Plaats het originele document op de glasplaat.



3. Klik op **Start® Programma's** of **Alle programma's® Dell printers® Dell Photo AIO Printer 966**.

Voor *Windows Vista*:

- a. Klik op  **Programma's**.
- b. Klik op **Dell printers**.
- c. Klik op **Dell Photo AIO Printer 966**.

4. Selecteer **Dell Takencentrum**.

Het **Dell Takencentrum** wordt geopend.

5. Selecteer in de keuzelijst **Gescande afbeeldingen verzenden naar:** het gewenste tekstverwerkingsprogramma.

 **OPMERKING:** Als het gewenste programma niet wordt weergegeven, selecteert u **Verder zoeken** in de keuzelijst. Klik op **Toevoegen** in het volgende venster om het programma te selecteren en aan de lijst toe te voegen.

6. Klik op **Meer scaninstellingen weergeven** om de gewenste scaninstellingen aan te passen.
7. Klik op de knop **Geavanceerd**.

Het dialoogvenster **Geavanceerde scaninstellingen** wordt geopend.

- Controleer of het selectievakje **Gescand item converteren naar tekst (OCR)** op het tabblad **Scannen** is ingeschakeld.
- Klik op **OK**.
- Klik op **Nu scannen** als u de instellingen hebt aangepast.

Het gescande document wordt geopend in het geselecteerde programma.

---

## Gescande afbeeldingen bewerken

- Zet de computer en de printer aan en controleer of ze op elkaar zijn aangesloten.
- Plaats het originele document op de glasplaat.



- Klik op **Start® Programma's** of **Alle programma's® Dell printers® Dell Photo AIO Printer 966**.

Voor *Windows Vista*:

- Klik op  **Programma's**.
  - Klik op **Dell printers**.
  - Klik op **Dell Photo AIO Printer 966**.
- Selecteer **Dell Takencentrum**.

Het **Dell Takencentrum** wordt geopend.

- Selecteer in de keuzelijst **Gescande afbeelding verzenden naar** een programma als scanbestemming.

 **OPMERKING:** Als het gewenste programma niet wordt weergegeven, selecteert u **Verder zoeken** in de keuzelijst. Klik op **Toevoegen** in het volgende venster om het programma te selecteren en aan de lijst toe te voegen.

- Klik op **Meer scaninstellingen weergeven** om de gewenste scaninstellingen aan te passen.
- Klik op **Nu scannen** als u de instellingen hebt aangepast.

Nadat de afbeelding is gescand, wordt deze geopend in het programma dat u hebt geselecteerd.

- Bewerk de afbeelding met de hulpmiddelen die beschikbaar zijn in het programma dat u gebruikt. De volgende opties zijn meestal beschikbaar:

- Rode ogen verwijderen
- Afbeeldingen bijsnijden
- Tekst toevoegen aan de afbeelding
- Helderheid en contrast van de afbeelding aanpassen

Raadpleeg de documentatie bij het beeldbewerkingsprogramma voor meer informatie.

---

## Afbeelding op de computer opslaan

1. Zet de computer en de printer aan en controleer of ze op elkaar zijn aangesloten.
2. Plaats het originele document op de glasplaat.



3. Klik op **Start® Programma's** of **Alle programma's® Dell printers® Dell Photo AIO Printer 966**.

Voor *Windows Vista*:

- a. Klik op  **Programma's**.
  - b. Klik op **Dell printers**.
  - c. Klik op **Dell Photo AIO Printer 966**.
4. Selecteer **Dell Takencentrum**.

Het **Dell Takencentrum** wordt geopend.

5. Klik op **Afbeelding opslaan op de computer** in het gedeelte **Speciale functies**.
  6. Volg de aanwijzingen op het scherm om een afbeelding op te slaan op de computer.
- 

## Gescande afbeeldingen of documenten per e-mail verzenden

1. Zet de computer en de printer aan en controleer of ze op elkaar zijn aangesloten.
2. Plaats het originele document op de glasplaat.



3. Klik op **Start® Programma's** of **Alle programma's® Dell printers® Dell Photo AIO Printer 966**.

Voor *Windows Vista*:

- a. Klik op  **Programma's**.
  - b. Klik op **Dell printers**.
  - c. Klik op **Dell Photo AIO Printer 966**.
4. Selecteer **Dell Takencentrum**.
- Het **Dell Takencentrum** wordt geopend.
5. Klik op **Afbeelding of document e-mailen** in het gedeelte **Speciale functies**.
6. Volg de aanwijzingen op het scherm om het document voor te bereiden voor e-mailen.
7. Klik op **Volgende**.
8. Open het e-mailprogramma, schrijf het bericht bij het document en verzend het bericht.

 **OPMERKING:** als u vragen hebt over het toevoegen van documenten aan de e-mail, raadpleegt u de Help van e-mailprogramma.

---

## Afbeeldingen of documenten vergroten of verkleinen

1. Zet de computer en de printer aan en controleer of ze op elkaar zijn aangesloten.
2. Plaats het originele document op de glasplaat.



3. Klik op **Start® Programma's** of **Alle programma's® Dell printers® Dell Photo AIO Printer 966**.

Voor *Windows Vista*:

- a. Klik op  **Programma's**.
  - b. Klik op **Dell printers**.
  - c. Klik op **Dell Photo AIO Printer 966**.
4. Selecteer **Dell Takencentrum**.

Het **Dell Takencentrum** wordt geopend.

5. Klik op **Nu weergeven**.

 **OPMERKING:** Als de grootte van de scan (in de rechterbovenhoek van het voorbeeldvenster) in rood wordt weergegeven, zijn er onvoldoende systeembronnen beschikbaar om de scan uit te voeren met het formaat of de resolutie die u hebt geselecteerd. U kunt dit probleem verhelpen door de resolutie te verlagen of het scangebied te verkleinen.

6. Selecteer **Afbeelding vergroten of verkleinen** in het gedeelte **Speciale functies**.
7. Volg de aanwijzingen op het scherm om het formaat van de nieuwe afbeelding te selecteren.
8. Klik op **Nu scannen** als u de afbeelding hebt aangepast.

---

## Scaninstellingen wijzigen

## Bedieningspaneel gebruiken

U kunt de kopieerinstellingen wijzigen in het menu **Scannen** op het bedieningspaneel. Zie voor meer informatie over instellingen [Modus Scannen](#).

## Computer gebruiken

1. Klik op **Start® Programma's** of **Alle programma's® Dell printers® Dell Photo AIO Printer 966**.

Voor *Windows Vista*:

- a. Klik op  **Programma's**.

b. Klik op **Dell printers**.

c. Klik op **Dell Photo AIO Printer 966**.

2. Selecteer **Dell Takencentrum**.

Het **Dell Takencentrum** wordt geopend.

3. Selecteer in de keuzelijst **Gescande afbeeldingen verzenden naar** een programma als scanbestemming.

 **OPMERKING:** Als het gewenste programma niet wordt weergegeven, selecteert u **Verder zoeken** in de keuzelijst. Klik op **Toevoegen** in het volgende venster om het programma te selecteren en aan de lijst toe te voegen.

4. Klik op **Meer scaninstellingen weergeven** als u de volgende handelingen wilt uitvoeren:

- Het type document selecteren dat wordt gescand.
- De scanresolutie selecteren.

5. Klik op de knop **Geavanceerd** om opties zoals papierformaat en kwaliteit te wijzigen.

6. Gebruik de volgende tabbladen om wijzigingen aan te brengen:

Tabblad:	Handeling:
Scannen	<ul style="list-style-type: none"><li>• Een kleurdiepte selecteren.</li><li>• Een scanresolutie selecteren.</li><li>• De gevoeligheid van het hulpmiddel voor automatisch bijsnijden aanpassen.</li><li>• Te scannen gebied instellen.</li><li>• Het OCR-programma gebruiken om gescande items naar tekst te converteren.</li><li>• Aangeven dat u meerdere items scant.</li><li>• De lijst met bestemmingsprogramma's voor scans bijwerken.</li><li>• Het standaardfaxstuurprogramma bijwerken.</li></ul>
Afbeeldingen verbeteren	<ul style="list-style-type: none"><li>• Afbeeldingen rechtmaken na het scannen (rechttrekken).</li><li>• Vage afbeeldingen verscherpen.</li><li>• De helderheid van de afbeelding aanpassen.</li><li>• De kleurcorrectiecurve (gamma) van de afbeelding aanpassen.</li></ul>
Afbeeldingspatronen	<ul style="list-style-type: none"><li>• Conversie van grijstinten naar een zwart-witpuntjespatroon vloeiend maken.</li><li>• Afbeeldingspatronen verwijderen bij scans uit tijdschriften of kranten (effenen).</li><li>• Achtergrondruis in kleurendocumenten verminderen.</li></ul>

7. Klik op **OK**.

8. Klik op **Nu scannen** als u de instellingen hebt aangepast.



# Kennisgeving over licenties

- [BSD License and Warranty statements](#)
- [GNU License](#)

De software van de printer omvat:

- Software die is ontwikkeld door, en waarop het copyright berust bij Dell en/of derden
- Door Dell aangepaste software die is gelicentieerd onder de bepalingen van versie 2 van GNU General Public License (GNU GPL) en versie 2.1 van GNU Lesser General Public License (LGPL)
- Software die is gelicentieerd onder de bepalingen van de BSD-licentie en -garantieverklaringen
- Software die gedeeltelijk is gebaseerd op het werk van de Independent JPEG Group

De door Dell aangepaste software met GNU-licentie is vrije software. U mag de software verspreiden en/of aanpassen volgens de bepalingen van de hierboven vermelde licenties. Deze licenties verlenen u geen rechten op de software in deze printer die onder het copyright van Dell of derden valt.

Software met GNU-licentie wordt uitdrukkelijk zonder garantie geleverd. De versie die door Dell is aangepast wordt dan ook zonder garantie geleverd. Raadpleeg de afwijzing van garanties in de vermelde licenties voor meer informatie.

---

## BSD License and Warranty statements

Copyright (c) 1991 The Regents of the University of California. All rights reserved.

Redistribution and use in source and binary forms, with or without modification, are permitted provided that the following conditions are met:

1. Redistributions of source code must retain the above copyright notice, this list of conditions and the following disclaimer.
2. Redistributions in binary form must reproduce the above copyright notice, this list of conditions and the following disclaimer in the documentation and/or other materials provided with the distribution.
3. The name of the author may not be used to endorse or promote products derived from this software without specific prior written permission.

THIS SOFTWARE IS PROVIDED BY THE AUTHOR "AS IS" AND ANY EXPRESS OR IMPLIED WARRANTIES, INCLUDING, BUT NOT LIMITED TO, THE IMPLIED WARRANTIES OF MERCHANTABILITY AND FITNESS FOR A PARTICULAR PURPOSE ARE DISCLAIMED. IN NO EVENT SHALL THE AUTHOR BE LIABLE FOR ANY DIRECT, INDIRECT, INCIDENTAL, SPECIAL, EXEMPLARY, OR CONSEQUENTIAL DAMAGES (INCLUDING, BUT NOT LIMITED TO, PROCUREMENT OF SUBSTITUTE GOODS OR SERVICES; LOSS OF USE, DATA, OR PROFITS; OR BUSINESS INTERRUPTION) HOWEVER CAUSED AND ON ANY THEORY OF LIABILITY, WHETHER IN CONTRACT, STRICT LIABILITY, OR TORT (INCLUDING NEGLIGENCE OR OTHERWISE) ARISING IN ANY WAY OUT OF THE USE OF THIS SOFTWARE, EVEN IF ADVISED OF THE POSSIBILITY OF SUCH DAMAGE.

---

## GNU License

GENERAL PUBLIC LICENSE

Version 2, June 1991

Copyright (C) 1989, 1991 Free Software Foundation, Inc.

59 Temple Place, Suite 330, Boston, MA 02111-1307 USA

Everyone is permitted to copy and distribute verbatim copies of this license document, but changing it is not allowed.

## Preamble

The licenses for most software are designed to take away your freedom to share and change it. By contrast, the GNU General Public License is intended to guarantee your freedom to share and change free software--to make sure the software is free for all its users. This General Public License applies to most of the Free Software Foundation's software and to any other program whose authors commit to using it. (Some other Free Software Foundation software is covered by the GNU Library General Public License instead.) You can apply it to your programs, too.

When we speak of free software, we are referring to freedom, not price. Our General Public Licenses are designed to make sure that you have the freedom to distribute copies of free software (and charge for this service if you wish), that you receive source code or can get it if you want it, that you can change the software or use pieces of it in new free programs; and that you know you can do these things.

To protect your rights, we need to make restrictions that forbid anyone to deny you these rights or to ask you to surrender the rights. These restrictions translate to certain responsibilities for you if you distribute copies of the software, or if you modify it.

For example, if you distribute copies of such a program, whether gratis or for a fee, you must give the recipients all the rights that you have. You must make sure that they, too, receive or can get the source code. And you must show them these terms so they know their rights.

We protect your rights with two steps: (1) copyright the software, and (2) offer you this license which gives you legal permission to copy, distribute and/or modify the software.

Also, for each author's protection and ours, we want to make certain that everyone understands that there is no warranty for this free software. If the software is modified by someone else and passed on, we want its recipients to know that what they have is not the original, so that any problems introduced by others will not reflect on the original authors' reputations.

Finally, any free program is threatened constantly by software patents. We wish to avoid the danger that redistributors of a free program will individually obtain patent licenses, in effect making the program proprietary. To prevent this, we have made it clear that any patent must be licensed for everyone's free use or not licensed at all.

The precise terms and conditions for copying, distribution and modification follow.

## GNU GENERAL PUBLIC LICENSE

### TERMS AND CONDITIONS FOR COPYING, DISTRIBUTION AND MODIFICATION

0. This License applies to any program or other work which contains a notice placed by the copyright holder saying it may be distributed under the terms of this General Public License. The "Program", below, refers to any such program or work, and a "work based on the Program" means either the Program or any derivative work under copyright law: that is to say, a work containing the Program or a portion of it, either verbatim or with modifications and/or translated into another language. (Hereinafter, translation is included without limitation in the term "modification".) Each licensee is addressed as "you". Activities other than copying, distribution and modification are not covered by this License; they are outside its scope. The act of running the Program is not restricted, and the output from the Program is covered only if its contents constitute a work based on the Program (independent of having been made by running the Program). Whether that is true depends on what the Program does.

1. You may copy and distribute verbatim copies of the Program's source code as you receive it, in any medium, provided that you conspicuously and appropriately publish on each copy an appropriate copyright notice and disclaimer of warranty; keep intact all the notices that refer to this License and to the absence of any warranty; and give any other recipients of the Program a copy of this License along with the Program.

You may charge a fee for the physical act of transferring a copy, and you may at your option offer warranty protection in exchange for a fee.

2. You may modify your copy or copies of the Program or any portion of it, thus forming a work based on the Program, and copy and distribute such modifications or work under the terms of Section 1 above, provided that you also meet all of these conditions:

a. You must cause the modified files to carry prominent notices stating that you changed the files and the date of any change.

b. You must cause any work that you distribute or publish, that in whole or in part contains or is derived from the Program or any part thereof, to be licensed as a whole at no charge to all third parties under the terms of this License.

c. If the modified program normally reads commands interactively when run, you must cause it, when started running for such interactive use in the most ordinary way, to print or display an announcement including an appropriate copyright notice and a notice that there is no warranty (or else, saying that you provide a warranty) and that users may redistribute the program under these conditions, and telling the user how to view a copy of this License. (Exception: if the Program itself is interactive but does not normally print such an announcement, your work based on the Program is not required to print an announcement.)

These requirements apply to the modified work as a whole. If identifiable sections of that work are not derived from the Program, and can be reasonably considered independent and separate works in themselves, then this License, and its

terms, do not apply to those sections when you distribute them as separate works. But when you distribute the same sections as part of a whole which is a work based on the Program, the distribution of the whole must be on the terms of this License, whose permissions for other licensees extend to the entire whole, and thus to each and every part regardless of who wrote it.

Thus, it is not the intent of this section to claim rights or contest your rights to work written entirely by you; rather, the intent is to exercise the right to control the distribution of derivative or collective works based on the Program.

In addition, mere aggregation of another work not based on the Program with the Program (or with a work based on the Program) on a volume of a storage or distribution medium does not bring the other work under the scope of this License.

3. You may copy and distribute the Program (or a work based on it, under Section 2) in object code or executable form under the terms of Sections 1 and 2 above provided that you also do one of the following:

- a. Accompany it with the complete corresponding machine-readable source code, which must be distributed under the terms of Sections 1 and 2 above on a medium customarily used for software interchange; or,
- b. Accompany it with a written offer, valid for at least three years, to give any third party, for a charge no more than your cost of physically performing source distribution, a complete machine-readable copy of the corresponding source code, to be distributed under the terms of Sections 1 and 2 above on a medium customarily used for software interchange; or,
- c. Accompany it with the information you received as to the offer to distribute corresponding source code. (This alternative is allowed only for noncommercial distribution and only if you received the program in object code or executable form with such an offer, in accord with Subsection b above.)

The source code for a work means the preferred form of the work for making modifications to it. For an executable work, complete source code means all the source code for all modules it contains, plus any associated interface definition files, plus the scripts used to control compilation and installation of the executable. However, as a special exception, the source code distributed need not include anything that is normally distributed (in either source or binary form) with the major components (compiler, kernel, and so on) of the operating system on which the executable runs, unless that component itself accompanies the executable.

If distribution of executable or object code is made by offering access to copy from a designated place, then offering equivalent access to copy the source code from the same place counts as distribution of the source code, even though third parties are not compelled to copy the source along with the object code.

4. You may not copy, modify, sublicense, or distribute the Program except as expressly provided under this License. Any attempt otherwise to copy, modify, sublicense or distribute the Program is void, and will automatically terminate your rights under this License. However, parties who have received copies, or rights, from you under this License will not have their licenses terminated so long as such parties remain in full compliance.

5. You are not required to accept this License, since you have not signed it. However, nothing else grants you permission to modify or distribute the Program or its derivative works. These actions are prohibited by law if you do not accept this License. Therefore, by modifying or distributing the Program (or any work based on the Program), you indicate your acceptance of this License to do so, and all its terms and conditions for copying, distributing or modifying the Program or works based on it.

6. Each time you redistribute the Program (or any work based on the Program), the recipient automatically receives a license from the original licensor to copy, distribute or modify the Program subject to these terms and conditions. You may not impose any further restrictions on the recipients' exercise of the rights granted herein. You are not responsible for enforcing compliance by third parties to this License.

7. If, as a consequence of a court judgment or allegation of patent infringement or for any other reason (not limited to patent issues), conditions are imposed on you (whether by court order, agreement or otherwise) that contradict the conditions of this License, they do not excuse you from the conditions of this License. If you cannot distribute so as to satisfy simultaneously your obligations under this License and any other pertinent obligations, then as a consequence you may not distribute the Program at all. For example, if a patent license would not permit royalty-free redistribution of the Program by all those who receive copies directly or indirectly through you, then the only way you could satisfy both it and this License would be to refrain entirely from distribution of the Program.

If any portion of this section is held invalid or unenforceable under any particular circumstance, the balance of the section is intended to apply and the section as a whole is intended to apply in other circumstances.

It is not the purpose of this section to induce you to infringe any patents or other property right claims or to contest validity of any such claims; this section has the sole purpose of protecting the integrity of the free software distribution system, which is implemented by public license practices. Many people have made generous contributions to the wide range of software distributed through that system in reliance on consistent application of that system; it is up to the author/donor to decide if he or she is willing to distribute software through any other system and a licensee cannot impose that choice.

This section is intended to make thoroughly clear what is believed to be a consequence of the rest of this License.

8. If the distribution and/or use of the Program is restricted in certain countries either by patents or by copyrighted interfaces, the original copyright holder who places the Program under this License may add an explicit geographical distribution limitation excluding those countries, so that distribution is permitted only in or among countries not thus excluded. In such case, this License incorporates the limitation as if written in the body of this License.

9. The Free Software Foundation may publish revised and/or new versions of the General Public License from time to time. Such new versions will be similar in spirit to the present version, but may differ in detail to address new problems or concerns.

Each version is given a distinguishing version number. If the Program specifies a version number of this License which applies to it and "any later version", you have the option of following the terms and conditions either of that version or of any later version published by the Free Software Foundation. If the Program does not specify a version number of this License, you may choose any version ever published by the Free Software Foundation.

10. If you wish to incorporate parts of the Program into other free programs whose distribution conditions are different, write to the author to ask for permission. For software which is copyrighted by the Free Software Foundation, write to the Free Software Foundation; we sometimes make exceptions for this. Our decision will be guided by the two goals of preserving the free status of all derivatives of our free software and of promoting the sharing and reuse of software generally.

#### NO WARRANTY

11. BECAUSE THE PROGRAM IS LICENSED FREE OF CHARGE, THERE IS NO WARRANTY FOR THE PROGRAM, TO THE EXTENT PERMITTED BY APPLICABLE LAW. EXCEPT WHEN OTHERWISE STATED IN WRITING THE COPYRIGHT HOLDERS AND/OR OTHER PARTIES PROVIDE THE PROGRAM "AS IS" WITHOUT WARRANTY OF ANY KIND, EITHER EXPRESSED OR IMPLIED, INCLUDING, BUT NOT LIMITED TO, THE IMPLIED WARRANTIES OF MERCHANTABILITY AND FITNESS FOR A PARTICULAR PURPOSE. THE ENTIRE RISK AS TO THE QUALITY AND PERFORMANCE OF THE PROGRAM IS WITH YOU. SHOULD THE PROGRAM PROVE DEFECTIVE, YOU ASSUME THE COST OF ALL NECESSARY SERVICING, REPAIR OR CORRECTION.

12. IN NO EVENT UNLESS REQUIRED BY APPLICABLE LAW OR AGREED TO IN WRITING WILL ANY COPYRIGHT HOLDER, OR ANY OTHER PARTY WHO MAY MODIFY AND/OR REDISTRIBUTE THE PROGRAM AS PERMITTED ABOVE, BE LIABLE TO YOU FOR DAMAGES, INCLUDING ANY GENERAL, SPECIAL, INCIDENTAL OR CONSEQUENTIAL DAMAGES ARISING OUT OF THE USE OR INABILITY TO USE THE PROGRAM (INCLUDING BUT NOT LIMITED TO LOSS OF DATA OR DATA BEING RENDERED INACCURATE OR LOSSES SUSTAINED BY YOU OR THIRD PARTIES OR A FAILURE OF THE PROGRAM TO OPERATE WITH ANY OTHER PROGRAMS), EVEN IF SUCH HOLDER OR OTHER PARTY HAS BEEN ADVISED OF THE POSSIBILITY OF SUCH DAMAGES.

#### END OF TERMS AND CONDITIONS

#### How to Apply These Terms to Your New Programs

If you develop a new program, and you want it to be of the greatest possible use to the public, the best way to achieve this is to make it free software which everyone can redistribute and change under these terms.

To do so, attach the following notices to the program. It is safest to attach them to the start of each source file to most effectively convey the exclusion of warranty; and each file should have at least the "copyright" line and a pointer to where the full notice is found.

1 April 1989

Lexmark International, Inc.

This General Public License does not permit incorporating your program into proprietary programs. If your program is a subroutine library, you may consider it more useful to permit linking proprietary applications with the library. If this is what you want to do, use the GNU Library General Public License instead of this License.

#### GNU LESSER GENERAL PUBLIC LICENSE

Version 2.1, February 1999

Copyright (C) 1991, 1999 Free Software Foundation, Inc.

59 Temple Place, Suite 330, Boston, MA 02111-1307 USA

Everyone is permitted to copy and distribute verbatim copies of this license document, but changing it is not allowed.

[This is the first released version of the Lesser GPL. It also counts as the successor of the GNU Library Public License, version 2, hence the version number 2.1.]

#### Preamble

The licenses for most software are designed to take away your freedom to share and change it. By contrast, the GNU General Public Licenses are intended to guarantee your freedom to share and change free software--to make sure the software is free for all its users.

This license, the Lesser General Public License, applies to some specially designated software packages--typically libraries--of the Free Software Foundation and other authors who decide to use it. You can use it too, but we suggest you first think carefully about whether this license or the ordinary General Public License is the better strategy to use in any particular case, based on the explanations below.

When we speak of free software, we are referring to freedom of use, not price. Our General Public Licenses are designed

to make sure that you have the freedom to distribute copies of free software (and charge for this service if you wish); that you receive source code or can get it if you want it; that you can change the software and use pieces of it in new free programs; and that you are informed that you can do these things.

To protect your rights, we need to make restrictions that forbid distributors to deny you these rights or to ask you to surrender these rights. These restrictions translate to certain responsibilities for you if you distribute copies of the library or if you modify it.

For example, if you distribute copies of the library, whether gratis or for a fee, you must give the recipients all the rights that we gave you. You must make sure that they, too, receive or can get the source code. If you link other code with the library, you must provide complete object files to the recipients, so that they can relink them with the library after making changes to the library and recompiling it. And you must show them these terms so they know their rights.

We protect your rights with a two-step method: (1) we copyright the library, and (2) we offer you this license, which gives you legal permission to copy, distribute and/or modify the library.

To protect each distributor, we want to make it very clear that there is no warranty for the free library. Also, if the library is modified by someone else and passed on, the recipients should know that what they have is not the original version, so that the original author's reputation will not be affected by problems that might be introduced by others.

Finally, software patents pose a constant threat to the existence of any free program. We wish to make sure that a company cannot effectively restrict the users of a free program by obtaining a restrictive license from a patent holder. Therefore, we insist that any patent license obtained for a version of the library must be consistent with the full freedom of use specified in this license.

Most GNU software, including some libraries, is covered by the ordinary GNU General Public License. This license, the GNU Lesser General Public License, applies to certain designated libraries, and is quite different from the ordinary General Public License. We use this license for certain libraries in order to permit linking those libraries into non-free programs.

When a program is linked with a library, whether statically or using a shared library, the combination of the two is legally speaking a combined work, a derivative of the original library. The ordinary General Public License therefore permits such linking only if the entire combination fits its criteria of freedom. The Lesser General Public License permits more lax criteria for linking other code with the library.

We call this license the "Lesser" General Public License because it does Less to protect the user's freedom than the ordinary General Public License. It also provides other free software developers Less of an advantage over competing non-free programs. These disadvantages are the reason we use the ordinary General Public License for many libraries. However, the Lesser license provides advantages in certain special circumstances.

For example, on rare occasions, there may be a special need to encourage the widest possible use of a certain library, so that it becomes a de-facto standard. To achieve this, non-free programs must be allowed to use the library. A more frequent case is that a free library does the same job as widely used non-free libraries. In this case, there is little to gain by limiting the free library to free software only, so we use the Lesser General Public License.

In other cases, permission to use a particular library in non-free programs enables a greater number of people to use a large body of free software. For example, permission to use the GNU C Library in non-free programs enables many more people to use the whole GNU operating system, as well as its variant, the GNU/Linux operating system.

Although the Lesser General Public License is Less protective of the users' freedom, it does ensure that the user of a program that is linked with the Library has the freedom and the wherewithal to run that program using a modified version of the Library.

The precise terms and conditions for copying, distribution and modification follow. Pay close attention to the difference between a "work based on the library" and a "work that uses the library". The former contains code derived from the library, whereas the latter must be combined with the library in order to run.

## GNU LESSER GENERAL PUBLIC LICENSE

### TERMS AND CONDITIONS FOR COPYING, DISTRIBUTION AND MODIFICATION

0. This License Agreement applies to any software library or other program which contains a notice placed by the copyright holder or other authorized party saying it may be distributed under the terms of this Lesser General Public License (also called "this License"). Each licensee is addressed as "you".

A "library" means a collection of software functions and/or data prepared so as to be conveniently linked with application programs (which use some of those functions and data) to form executables.

The "Library", below, refers to any such software library or work which has been distributed under these terms. A "work based on the Library" means either the Library or any derivative work under copyright law: that is to say, a work containing the Library or a portion of it, either verbatim or with modifications and/or translated straightforwardly into another language. (Hereinafter, translation is included without limitation in the term "modification".)

"Source code" for a work means the preferred form of the work for making modifications to it. For a library, complete source code means all the source code for all modules it contains, plus any associated interface definition files, plus the scripts used to control compilation and installation of the library.

Activities other than copying, distribution and modification are not covered by this License; they are outside its scope. The

act of running a program using the Library is not restricted, and output from such a program is covered only if its contents constitute a work based on the Library (independent of the use of the Library in a tool for writing it). Whether that is true depends on what the Library does and what the program that uses the Library does.

1. You may copy and distribute verbatim copies of the Library's complete source code as you receive it, in any medium, provided that you conspicuously and appropriately publish on each copy an appropriate copyright notice and disclaimer of warranty; keep intact all the notices that refer to this License and to the absence of any warranty; and distribute a copy of this License along with the Library.

You may charge a fee for the physical act of transferring a copy, and you may at your option offer warranty protection in exchange for a fee.

2. You may modify your copy or copies of the Library or any portion of it, thus forming a work based on the Library, and copy and distribute such modifications or work under the terms of Section 1 above, provided that you also meet all of these conditions:

a. The modified work must itself be a software library.

b. You must cause the files modified to carry prominent notices stating that you changed the files and the date of any change.

c. You must cause the whole of the work to be licensed at no charge to all third parties under the terms of this License.

d. If a facility in the modified Library refers to a function or a table of data to be supplied by an application program that uses the facility, other than as an argument passed when the facility is invoked, then you must make a good faith effort to ensure that, in the event an application does not supply such function or table, the facility still operates, and performs whatever part of its purpose remains meaningful.

(For example, a function in a library to compute square roots has a purpose that is entirely well-defined independent of the application. Therefore, Subsection 2d requires that any application-supplied function or table used by this function must be optional: if the application does not supply it, the square root function must still compute square roots.)

These requirements apply to the modified work as a whole. If identifiable sections of that work are not derived from the Library, and can be reasonably considered independent and separate works in themselves, then this License, and its terms, do not apply to those sections when you distribute them as separate works. But when you distribute the same sections as part of a whole which is a work based on the Library, the distribution of the whole must be on the terms of this License, whose permissions for other licensees extend to the entire whole, and thus to each and every part regardless of who wrote it.

Thus, it is not the intent of this section to claim rights or contest your rights to work written entirely by you; rather, the intent is to exercise the right to control the distribution of derivative or collective works based on the Library.

In addition, mere aggregation of another work not based on the Library with the Library (or with a work based on the Library) on a volume of a storage or distribution medium does not bring the other work under the scope of this License.

3. You may opt to apply the terms of the ordinary GNU General Public License instead of this License to a given copy of the Library. To do this, you must alter all the notices that refer to this License, so that they refer to the ordinary GNU General Public License, version 2, instead of to this License. (If a newer version than version 2 of the ordinary GNU General Public License has appeared, then you can specify that version instead if you wish.) Do not make any other change in these notices.

Once this change is made in a given copy, it is irreversible for that copy, so the ordinary GNU General Public License applies to all subsequent copies and derivative works made from that copy.

This option is useful when you wish to copy part of the code of the Library into a program that is not a library.

4. You may copy and distribute the Library (or a portion or derivative of it, under Section 2) in object code or executable form under the terms of Sections 1 and 2 above provided that you accompany it with the complete corresponding machine-readable source code, which must be distributed under the terms of Sections 1 and 2 above on a medium customarily used for software interchange.

If distribution of object code is made by offering access to copy from a designated place, then offering equivalent access to copy the source code from the same place satisfies the requirement to distribute the source code, even though third parties are not compelled to copy the source along with the object code.

5. A program that contains no derivative of any portion of the Library, but is designed to work with the Library by being compiled or linked with it, is called a "work that uses the Library". Such a work, in isolation, is not a derivative work of the Library, and therefore falls outside the scope of this License.

However, linking a "work that uses the Library" with the Library creates an executable that is a derivative of the Library (because it contains portions of the Library), rather than a "work that uses the library". The executable is therefore covered by this License. Section 6 states terms for distribution of such executables.

When a "work that uses the Library" uses material from a header file that is part of the Library, the object code for the work may be a derivative work of the Library even though the source code is not. Whether this is true is especially significant if the work can be linked without the Library, or if the work is itself a library. The threshold for this to be true is not precisely defined by law.

If such an object file uses only numerical parameters, data structure layouts and accessors, and small macros and small inline functions (ten lines or less in length), then the use of the object file is unrestricted, regardless of whether it is legally a derivative work. (Executables containing this object code plus portions of the Library will still fall under Section 6.)

Otherwise, if the work is a derivative of the Library, you may distribute the object code for the work under the terms of Section 6. Any executables containing that work also fall under Section 6, whether or not they are linked directly with the Library itself.

6. As an exception to the Sections above, you may also combine or link a "work that uses the Library" with the Library to produce a work containing portions of the Library, and distribute that work under terms of your choice, provided that the terms permit modification of the work for the customer's own use and reverse engineering for debugging such modifications.

You must give prominent notice with each copy of the work that the Library is used in it and that the Library and its use are covered by this License. You must supply a copy of this License. If the work during execution displays copyright notices, you must include the copyright notice for the Library among them, as well as a reference directing the user to the copy of this License. Also, you must do one of these things:

a. Accompany the work with the complete corresponding machine-readable source code for the Library including whatever changes were used in the work (which must be distributed under Sections 1 and 2 above); and, if the work is an executable linked with the Library, with the complete machine-readable "work that uses the Library", as object code and/or source code, so that the user can modify the Library and then relink to produce a modified executable containing the modified Library. (It is understood that the user who changes the contents of definitions files in the Library will not necessarily be able to recompile the application to use the modified definitions.)

b. Use a suitable shared library mechanism for linking with the Library. A suitable mechanism is one that (1) uses at run time a copy of the library already present on the user's computer system, rather than copying library functions into the executable, and (2) will operate properly with a modified version of the library, if the user installs one, as long as the modified version is interface-compatible with the version that the work was made with.

c. Accompany the work with a written offer, valid for at least three years, to give the same user the materials specified in Subsection 6a, above, for a charge no more than the cost of performing this distribution.

d. If distribution of the work is made by offering access to copy from a designated place, offer equivalent access to copy the above specified materials from the same place.

e. Verify that the user has already received a copy of these materials or that you have already sent this user a copy.

For an executable, the required form of the "work that uses the Library" must include any data and utility programs needed for reproducing the executable from it. However, as a special exception, the materials to be distributed need not include anything that is normally distributed (in either source or binary form) with the major components (compiler, kernel, and so on) of the operating system on which the executable runs, unless that component itself accompanies the executable.

It may happen that this requirement contradicts the license restrictions of other proprietary libraries that do not normally accompany the operating system. Such a contradiction means you cannot use both them and the Library together in an executable that you distribute.

7. You may place library facilities that are a work based on the Library side-by-side in a single library together with other library facilities not covered by this License, and distribute such a combined library, provided that the separate distribution of the work based on the Library and of the other library facilities is otherwise permitted, and provided that you do these two things:

a. Accompany the combined library with a copy of the same work based on the Library, uncombined with any other library facilities. This must be distributed under the terms of the Sections above.

b. Give prominent notice with the combined library of the fact that part of it is a work based on the Library, and explaining where to find the accompanying uncombined form of the same work.

8. You may not copy, modify, sublicense, link with, or distribute the Library except as expressly provided under this License. Any attempt otherwise to copy, modify, sublicense, link with, or distribute the Library is void, and will automatically terminate your rights under this License. However, parties who have received copies, or rights, from you under this License will not have their licenses terminated so long as such parties remain in full compliance.

9. You are not required to accept this License, since you have not signed it. However, nothing else grants you permission to modify or distribute the Library or its derivative works. These actions are prohibited by law if you do not accept this License. Therefore, by modifying or distributing the Library (or any work based on the Library), you indicate your acceptance of this License to do so, and all its terms and conditions for copying, distributing or modifying the Library or works based on it.

10. Each time you redistribute the Library (or any work based on the Library), the recipient automatically receives a license from the original licensor to copy, distribute, link with or modify the Library subject to these terms and conditions. You may not impose any further restrictions on the recipients' exercise of the rights granted herein. You are not responsible for enforcing compliance by third parties with this License.

11. If, as a consequence of a court judgment or allegation of patent infringement or for any other reason (not limited to patent issues), conditions are imposed on you (whether by court order, agreement or otherwise) that contradict the conditions of this License, they do not excuse you from the conditions of this License. If you cannot distribute so as to satisfy simultaneously your obligations under this License and any other pertinent obligations, then as a consequence you may not distribute the Library at all. For example, if a patent license would not permit royalty-free redistribution of the Library by all those who receive copies directly or indirectly through you, then the only way you could satisfy both it and this License would be to refrain entirely from distribution of the Library.

If any portion of this section is held invalid or unenforceable under any particular circumstance, the balance of the section is intended to apply, and the section as a whole is intended to apply in other circumstances.

It is not the purpose of this section to induce you to infringe any patents or other property right claims or to contest validity of any such claims; this section has the sole purpose of protecting the integrity of the free software distribution system which is implemented by public license practices. Many people have made generous contributions to the wide range of software distributed through that system in reliance on consistent application of that system; it is up to the author/donor to decide if he or she is willing to distribute software through any other system and a licensee cannot impose that choice.

This section is intended to make thoroughly clear what is believed to be a consequence of the rest of this License.

12. If the distribution and/or use of the Library is restricted in certain countries either by patents or by copyrighted interfaces, the original copyright holder who places the Library under this License may add an explicit geographical distribution limitation excluding those countries, so that distribution is permitted only in or among countries not thus excluded. In such case, this License incorporates the limitation as if written in the body of this License.

13. The Free Software Foundation may publish revised and/or new versions of the Lesser General Public License from time to time. Such new versions will be similar in spirit to the present version, but may differ in detail to address new problems or concerns. Each version is given a distinguishing version number. If the Library specifies a version number of this License which applies to it and "any later version", you have the option of following the terms and conditions either of that version or of any later version published by the Free Software Foundation. If the Library does not specify a license version number, you may choose any version ever published by the Free Software Foundation.

14. If you wish to incorporate parts of the Library into other free programs whose distribution conditions are incompatible with these, write to the author to ask for permission. For software which is copyrighted by the Free Software Foundation, write to the Free Software Foundation; we sometimes make exceptions for this. Our decision will be guided by the two goals of preserving the free status of all derivatives of our free software and of promoting the sharing and reuse of software generally.

#### NO WARRANTY

15. BECAUSE THE LIBRARY IS LICENSED FREE OF CHARGE, THERE IS NO WARRANTY FOR THE LIBRARY, TO THE EXTENT PERMITTED BY APPLICABLE LAW. EXCEPT WHEN OTHERWISE STATED IN WRITING THE COPYRIGHT HOLDERS AND/OR OTHER PARTIES PROVIDE THE LIBRARY "AS IS" WITHOUT WARRANTY OF ANY KIND, EITHER EXPRESSED OR IMPLIED, INCLUDING, BUT NOT LIMITED TO, THE IMPLIED WARRANTIES OF MERCHANTABILITY AND FITNESS FOR A PARTICULAR PURPOSE. THE ENTIRE RISK AS TO THE QUALITY AND PERFORMANCE OF THE LIBRARY IS WITH YOU. SHOULD THE LIBRARY PROVE DEFECTIVE, YOU ASSUME THE COST OF ALL NECESSARY SERVICING, REPAIR OR CORRECTION.

16. IN NO EVENT UNLESS REQUIRED BY APPLICABLE LAW OR AGREED TO IN WRITING WILL ANY COPYRIGHT HOLDER, OR ANY OTHER PARTY WHO MAY MODIFY AND/OR REDISTRIBUTE THE LIBRARY AS PERMITTED ABOVE, BE LIABLE TO YOU FOR DAMAGES, INCLUDING ANY GENERAL, SPECIAL, INCIDENTAL OR CONSEQUENTIAL DAMAGES ARISING OUT OF THE USE OR INABILITY TO USE THE LIBRARY (INCLUDING BUT NOT LIMITED TO LOSS OF DATA OR DATA BEING RENDERED INACCURATE OR LOSSES SUSTAINED BY YOU OR THIRD PARTIES OR A FAILURE OF THE LIBRARY TO OPERATE WITH ANY OTHER SOFTWARE), EVEN IF SUCH HOLDER OR OTHER PARTY HAS BEEN ADVISED OF THE POSSIBILITY OF SUCH DAMAGES.

#### END OF TERMS AND CONDITIONS

#### How to Apply These Terms to Your New Libraries

If you develop a new library, and you want it to be of the greatest possible use to the public, we recommend making it free software that everyone can redistribute and change. You can do so by permitting redistribution under these terms (or, alternatively, under the terms of the ordinary General Public License).

To apply these terms, attach the following notices to the library. It is safest to attach them to the start of each source file to most effectively convey the exclusion of warranty; and each file should have at least the "copyright" line and a pointer to where the full notice is found.

1 April 1990

Lexmark International, Inc.

That's all there is to it!